تعليق الحق

Gli insegnamenti dell'Islam

Taaleem ul Haq

Edizione 2014

Indice degli argomenti

Le Kalimah dell' Islam.....	5
L' Imaan.....	10
Gli angeli.....	12
I Libri di Allah.....	13
I Messaggeri ed i Profeti di Allah.....	14
I compagni del Profeta (pbsl).....	17
Il destino.....	17
Il Giorno del Giudizio.....	18
La vita dopo la morte.....	19
Domande.....	20

Parte seconda:

Istinja.....	25
Wudhu.....	29
Domande.....	39
Ghusl.....	40
Tayammum.....	46
Domande.....	52
L' Adhan.....	53
Domande.....	59
La Salat.....	60
Condizioni e regole per la Salat.....	77
I Wajib della Salat.....	81
La Jumah Salat.....	86
La Salat al-Istikhaarah.....	90
Domande.....	91
Dhikr per le diverse occasioni.....	92
La Janaza (Preghiera dei defunti).....	121
Il Digiuno.....	149
L' I'tikaf.....	153
Domande.....	156
La Zakat.....	158
Il sacrificio (Qurbani).....	167

Autore: Shabbir Ahmed E. Desai
Traduzione italiana dalla versione inglese,
rivisitata da The Islamic Bulletin
Traduzione italiana a cura di Sabrina Lei, 2015

Tawasul



Centro per la ricerca ed il dialogo

Domande.....	173
Il Pellegrinaggio.....	175
Visitare la tomba del Profeta (pbsl).....	197
Altri luoghi in Medina.....	203
Traslitterazione e pronuncia dell'alfabeto arabo.....	205



Nel nome di Allah, il Clemente, il Misericordioso

نحمده نصلي علي رسوله الكريم

Lodiamo Allah e preghiamo per le benedizioni di Allah sul Suo nobile Profeta (pbsl)

1-Il nome della nostra religione è Islam

2-Una persona che segue la religione dell'Islam è chiamata musulmano

3-L'Islam si fonda su cinque pilastri:

4-Questi pilastri sono i seguenti:

a-**Shahada** (*Professione di fede*): Ogni musulmano deve credere e dichiarare che *Non c'è altro Dio che Allah e che Muhammad è il messaggero di Allah.*

b-**Salaah** (*Le cinque preghiere quotidiane*)

c-**Zakaah** (*Donazioni verso i poveri ed i bisognosi*)

d-**Sawm** (*Digiuno durante il mese del Ramadan*)

e-**Hajj** (*Pellegrinaggio*)

5-L'Islam è una religione di pace.

6-L'Islam è una religione vera e completa

7-L'Islam ci insegna le cose buone di questo mondo e dell'Altro.

8-L'Islam insegna uno stile di vita completo.

Le Kalimah dell'Islam

La prima Kalimah

لَا إِلَهَ إِلَّا اللَّهُ مُحَمَّدٌ رَسُولُ اللَّهِ

مُحَمَّدٌ رَسُولُ اللَّهِ

Muhammad è il Profeta di Allah
(Muhammad Rasul Allah)

لَا إِلَهَ إِلَّا اللَّهُ

Non c'è nessun Dio che Allah
(La ilaha illAllah)

Questa Kalimah è chiamata anche Kalimah Tawheed o Kalimah Tayyibah

La seconda Kalimah

Kalimah Shahaadah (Professione di fede)

أَشْهَدُ أَنْ لَا إِلَهَ إِلَّا اللَّهُ وَحْدَهُ لَا شَرِيكَ لَهُ، وَأَشْهَدُ أَنَّ مُحَمَّدًا عَبْدُهُ وَرَسُولُهُ

Professo che non c'è Dio che Allah. Professo che Muhammad è il Profeta di Allah

Ashadu an la ilaha illAllah, wa ashadu an Muhammad Rasul Allah)

La terza Kalimah

Kalimah Tamjeed (Glorificazione di Allah)

وَالْحَمْدُ لِلَّهِ

La lode appartiene ad Allah
(Alhamdulillah)

سُبْحَانَ اللَّهِ

Sia gloria ad Allah
(SubhanAllah)

وَاللَّهُ أَكْبَرُ

Allah è Grande
(Allah Akbar)

وَلَا إِلَهَ إِلَّا اللَّهُ

Non c'è Dio che Allah
(La ilaha illAllah)

إِلَّا بِاللَّهِ الْعَلِيِّ الْعَظِيمِ

Non c'è potere né forza se non in Allah, l'Eccelso, il Grande
(La haula wala quwwata il-la bil-lah)

وَلَا حَوْلَ وَلَا قُوَّةَ

La quarta Kalimah

Kalimah Tawheed (Professione dell'Unità Divina di Allah)

لَا إِلَهَ إِلَّا اللَّهُ

Non c'è Dio che Allah

وَاحِدَهُ

Allah è Uno
(Allah Ahadu)

لَا شَرِيكَ لَهُ

Nessuno Gli è eguale
(La sharika lahu)

لَهُ الْمُلْكُ

Lui è Signore del Regno
(Lahu al-Mulku)

يُحْيِي وَيُمِيتُ

Lui dà la vita e la morte
(yuh wa yumitu)

وَهُوَ عَلَى كُلِّ شَيْءٍ قَدِيرٌ

Egli detiene il potere su ogni cosa
(wa Huwa ala kullu shai Qadiru)

La quinta Kalimah

Kalimah radde kufr (Rifiuto del Kufr)

اللَّهُمَّ إِنِّي أَعُوذُ بِكَ مِنْ أَنْ أُشْرِكَ بِكَ شَيْئًا وَأَنَا أَعْلَمُ بِهِ وَاسْتَغْفِرُكَ لِمَا
لَا أَعْلَمُ بِهِ تُبْتُ عَنْهُ وَتَبَّرَاتُ مِنَ الْكُفْرِ وَالشِّرْكِ وَالْكَذِبِ وَالْمَعَاصِي
كُلِّهَا وَاسْلَمْتُ وَأَقُولُ لَا إِلَهَ إِلَّا اللَّهُ مُحَمَّدٌ رَسُولُ اللَّهِ

(O Allah! Cerco rifugio in Te dal credere che qualcuno possa eguagliarTi. Cerco il Tuo perdono per ciò che compio senza esserne consapevole. Mi pento della mia ignoranza. Mi allontano dalla miscredenza, dal credere che qualcuno possa esserTi eguagliato e da tutti gli altri peccati. Mi sottometto alla Tua volontà. Io credo e dichiaro: Non c'è Dio che Allah e Muhammad è il Suo Profeta.

Allahumma! Inna a'udhu bika min inna asharika bika shay wa ana a'lamuna wa astaghfirukha lama ala a'-lamuna tunthu 'anahu wa tabarathu min al-kufr wa al-shirkha wa al-kidhab wa al-ma'asi kullihua wa aslamthu wa aqulu la ilahu illah Allah wa Muhammad rasul Allah.

وَلَهُ الْحَمْدُ

A Lui appartiene la lode
(wa lahu al-hamdu)

بِيَدِهِ الْخَيْرُ

Nelle Sue mani detiene ogni bene
(bi-yadihu al-khairu)

Imaan (Fede)

Domanda: Che cosa è l'Imaan?

Risposta: L'Imaan (fede) consiste nel credere in qualcosa e nel proclamarlo

Per un musulmano la fede (Imaan) significa credere fermamente in Allah e negli insegnamenti del Profeta Muhammad (pbsl).

Imaan Mujmal

أَمِنْتُ بِاللَّهِ كَمَا هُوَ بِأَسْمَائِهِ وَصِفَاتِهِ وَقَبِلْتُ جَمِيعَ أَحْكَامِهِ

Credo in Allah così come è, nei Suoi nomi e nelle Sue qualità. Ho accettato tutti i Suoi comandi

Imaan Mufassal

وَكُتُبِهِ

Nei Suoi Libri
(Wa kitabuna)

وَالْقَدَرِ خَيْرِهِ وَشَرِّهِ مِنَ اللَّهِ
تَعَالَى

e nel destino che, buono o cattivo, è dato da Allah
(wa al-qadar, khaira wa sharihu min Allahu)

وَمَلَائِكَتِهِ

Nei Suoi Angeli
(wa malayka)

وَالْيَوْمِ الْآخِرِ

Nel Giorno del Giudizio
(wa al al-yawm al-akhiri)

أَمِنْتُ بِاللَّهِ

Credo in Allah
(Amantu billahu)

وَرُسُلِهِ

Nei Suoi Messaggeri
(wa al rasula)

E nella vita dopo la morte
(wa al-ba'th ba'da almawthu)

وَالْبَعثُ بَعْدَ الْمَوْتِ

Fede in Allah

- 1-Allah è Uno e nessuno può esserGli eguagliato.
- 2-Nulla è Eguale a Lui.
- 3-Non c'è nulla che possa sopraffarLo.
- 4-Non c'è Dio che Lui.
- 5-Egli è eterno, senza inizio e senza fine.
- 6-Non perirà nè cesserà di essere.
- 7-Non accade nulla che Lui non voglia.
- 8-Nessuna immaginazione può concepirLo e nessun intelletto può comprenderLo.
- 9-Egli è differente da ogni Essere Creato.
- 10-Egli è vivente e mai muore. È eternamente attivo e mai cessa di operare.
- 11-Egli crea senza che il Suo essere ne abbia bisogno e provvede per la Sua creazione senza sforzo.
- 12-Egli causa la morte e ridona la vita senza difficoltà.
- 13- È sempre esistito prima della creazione con tutti i Suoi attributi.
- 14-Egli è sempre il Signore, anche se nulla esiste. Egli è sempre il Creatore, anche quando non vi era creazione.
- 15-Egli ha il potere di compiere ogni cosa. Ogni cosa dipende da Lui. Tutto è facile per Lui. Egli non ha bisogno di nulla.

Dobbiamo quindi rivolgerci ad Allah per tutte le nostre necessità

Gli angeli

- 1-Allah ha creato gli angeli dalla luce e ha assegnato loro diversi compiti da assolvere.
- 2-Per noi sono invisibili.
- 3-Non commettono peccato e non disubbidiscono ad Allah.
- 4-Compiono ciò che Allah ha ordinato.
- 5-Non conosciamo il loro numero esatto.
- 6-Conosciamo il nome di quattro famosi angeli: **Jibraeel**, **Michaaeel**, **Izraaeel**, **Israafeel** (pace su tutti loro).

Jibraeel (pace su di lui) ha portato la rivelazione, gli ordini ed i messaggi di Allah ai profeti (pace su tutti loro). È stato inviato in aiuto dei profeti nei momenti di bisogno e ha combattuto contro i loro nemici.

Michaaeel (pace su di lui) ha il compito di vigilare sulle riserve di cibo e sulla pioggia. Ci sono altri angeli al suo comando che sono responsabili delle nuvole, dei mari, dei fiumi e dei venti. Michaaeel riceve gli ordini da Allah e poi comanda coloro che sono al suo servizio.

Izraaeel (*Malikul Mawt*) (pace su di lui): Prende la vita su ordine di Allah. Molti angeli operano sotto il suo comando. Alcuni prendono la vita delle persone pie ed oneste. Invece, gli angeli terrificanti prendono la vita dei peccatori e dei malvagi.

Israaeel (pace su di lui): Suonerà la tromba per ordine di Allah nel Giorno del Giudizio. Il suono sradicherà e annichilerà tutto ciò che si trova sulla terra e nei cieli. Il secondo suono invece riporterà tutto alla vita per ordine di Allah.

Kiraaman e **Kaatibeen** (pace su di loro) : Sono due angeli che si trovano sempre in compagnia di ogni essere umano. Uno prende nota di tutte le buone azioni, mentre l'altro di quelle cattive.

Munkar e **Nakeer** (pace su di loro): Rivolgono ai morti, quando si trovano nella tomba, le seguenti domande:

Chi è il tuo Signore?
Che cosa dici e professi relativamente a Muhammad?
Quale è la tua religione?

7- Alcuni angeli si occupano del Paradiso ed altri dell'Inferno. Alcuni si occupano dei bambini, degli anziani, dei deboli e di tutti coloro che Allah desidera proteggere.

8-Dal Corano e dalle Tradizioni del Profeta (pbsl) sappiamo che ci sono altri angeli che svolgono altre mansioni.

I Libri di Allah

- 1- Allah ha rivelato i Suoi Libri ai diversi profeti per la guida dei loro popoli.
- 2- I libri più grandi sono chiamati *Kitaab*, mentre quelli più piccoli sono noti con il nome di *Sahifahs*.
- 3-I quattro principali libri rivelati sono: **Touraat** (Vecchio Testamento), **Zaboor** (Salmi), **Injeel** (Vangelo), **Sacro Corano** (l'ultimo libro rivelato da Allah).

Il Touraat è stato rivelato al profeta Mosè (pace su di lui)
Lo Zaboor è stato rivelato al profeta Davide (pace su di lui)
L'Injeel è stato rivelato al profeta Isa (pace su di lui)
Il Sacro Corano è stato rivelato al profeta Muhammad (pace e benedizioni su di lui)

4-Oltre questi sono stati rivelati altri libri più piccoli:

10 Sahifahs sono state rivelate al profeta Adamo (pace su di lui)
50 Sahifahs sono state rivelate al profeta Set (pace su di lui)
30 Sahifahs sono state rivelate al profeta Idris (pace su di lui)
Tra le 10 e le 30 Sahifahs sono state rivelate al profeta Abramo (pace su di lui)

5-Tutti i Libri, rivelati prima del Corano, furono rivelati in una sola volta.

6-Il Corano è stato rivelato nel corso di più di 23 anni.

7-Tutti i libri, tranne il Corano, non si trovano più nella loro forma originaria. Hanno subito infatti alterazioni e diversi cambiamenti.

8- Il Corano, da quando è stato rivelato, è stato memorizzato da milioni di persone.

9-Allah ha promesso di salvaguardare l'integrità del testo del Corano, che è considerato un miracolo.

10-Il Sacro Corano è l'ultimo libro rivelato da Allah ed è libero da ogni cambiamento o alterazione.

Messaggeri e Profeti di Allah

- 1-Allah nel corso della storia ha inviato molti messaggeri e profeti per guidare l'umanità verso la verità.
- 2- Questi messaggeri e profeti sono conosciuti come *Rasool* e *Nabi*.
- 3- Un **Rasool** è un messaggero che riceve una nuova **Shariat** (Legge Divina) e un Libro da Allah.
- 4-Un **Nabi** è un messaggero che viene inviato a confermare la legge rivelata prima di lui.
- 5-Tutti i Rasool sono anche Nabi, ma non tutti i Nabi possono essere considerati Rasool.
- 6-Il Primo di questi messaggeri e profeti è stato Adamo (pace su di lui).
- 7-L'Ultimo di questi messaggeri e profeti è stato Muhammad (pace e benedizioni su di lui).
- 8-Non conosciamo i nomi di tutti i profeti e messaggeri che sono stati inviati all'umanità.
- 9-Il Profeta Muhammad (pbsl) ha affermato che sono stati inviati all'umanità 124.000 Nabi.
- 10-Sono stati inviati invece circa 300 Rasool.
- 11-Tutti i Nabi ed i Rasool erano degli esseri umani che Dio ha inviato per recare il Suo Messaggio all'umanità.
- 12-Costoro hanno sempre detto il vero, hanno condotto una vita priva di peccati e hanno riportato il messaggio senza togliere o aggiungere nulla.
- 13-Costoro hanno compiuto dei miracoli per volontà di Allah l'Altissimo.
- 14-Nessuno può divenire un Nabi o un Rasool per volontà propria.
- 15-Dopo il Profeta Muhammad (pbsl) non sarà inviato nessun altro messaggero. Egli è l'ultimo profeta che Allah ha inviato all'umanità.
- 16-Nel Sacro Corano Allah l'Altissimo ha chiamato il Profeta Muhammad (pbsl) *Khaatimun Nabiyeen*, ossia l'Ultimo di tutti i Nabi.
- 17-Il Profeta Muhammad (pbsl) detiene la più alta posizione tra i profeti.
- 18-Tutti i profeti ed i messaggeri hanno proclamato l'unità divina di Allah l'Altissimo.

Aadam ﷺ
Idris ﷺ
Nuh ﷺ
Hud ﷺ
Saalih ﷺ
Ibrahim ﷺ
Lut ﷺ
Isma'il ﷺ
Is'haq ﷺ
Yaqub ﷺ
Yusuf ﷺ
Ayyub ﷺ
Shu'ayb ﷺ

Musa ﷺ
Harun ﷺ
Dawud ﷺ
Sulayman ﷺ
Ilyas ﷺ
Al-Yasa ﷺ
Yunus ﷺ
Dhul-Kifl ﷺ
Zakariyya ﷺ
Yahya ﷺ
Eisaa ﷺ
Muhammad ﷺ

Nota bene:

1-Quando si nomina la persona del Profeta Muhammad, sia per iscritto che a voce, si deve aggiungere “pace e benedizioni su di lui”. In arabo: *salla Allahu ‘alay wa sallama*.

2-Quando si nomina un compagno del Profeta, sia per iscritto che a voce, si deve aggiungere: “Che Allah si compiaccia di lui”. In arabo: *radiha Allahu ‘anhu*.

I Compagni del Profeta

Tutti coloro che hanno visto il Profeta (pbsl), sono stati in sua compagnia, hanno abbracciato l’Islam, quando egli era ancora in vita, o sono morti da musulmani sono chiamati *Sahaabah*.

Singolare: *Sahabi*

Plurale: *Sahaabah*

Una persona che è stata in compagnia del Profeta (pbsl), anche se per poco, qualora sia morta come musulmana, può essere chiamata *Sahabi*.

1-Il Profeta (pbsl) ha affermato: “Tutti i *Sahabah* (che Allah si compiaccia di loro) sono giusti e pii. Chiunque voi seguiate, sarete ben guidati”.

2-Il primo posto tra i compagni del Profeta (pbsl) è detenuto da Abu Bakr al Siddiqi (che Allah si compiaccia di lui). La sua posizione è superiore all’intera *umma* del Profeta (pbsl) fino al Giorno del Giudizio.

3-Dopo Abu Bakr seguono: Umar bin Khattab, Othman e Ali (che Allah si compiaccia di tutti loro).

La posizione degli altri *Sahabah* è conosciuta solo da Allah l’Altissimo.

4-Tra i *Sahabah* vi è un gruppo a cui il Profeta (pbsl) ha dato il lieto annuncio del Paradiso (Jannah). Costoro sono: Abu Bakr, Umar, Othman, Ali, Tahla, Zubair, Abd ar Rahman bin Auf, Saad bin Abi Waqqas, Saeed bint Zaid, Abu Ubaidah bin Jarrah (che Allah si compiaccia di tutti loro).

5-Il mondo ha imparato dai *Sahabah* il *Deen* dell’Islam. Attraverso di loro ci è pervenuta la sunna del Profeta (pbsl), conseguentemente alla quale è stata stabilita la Sharia, in accordo con l’insegnamento coranico.

6-Un non Sahabi non può mai raggiungere il rango di un Sahabi, anche se è un pio Wali Allah, ossia un “Amico di Dio”.

7-Bisogna mostrare rispetto per tutti i *Sahabah* ed astenersi dal criticare il loro comportamento.

Il Fato

1-Allah ha conoscenza di tutto prima della sua creazione.

2-Allah ha dato agli esseri umani il potere di scegliere e l’abilità di compiere il bene ed il male.

3-Il Taqder o il Destino è la conoscenza che Allah possiede sulle azioni buone e cattive che qualcuno commetterà nella sua vita, anche prima di essere creato.

4-Tutte le benedizioni provengono solo da Allah e tutte le sfortune avvengono per Sua volontà.

5-Non bisogna disperarsi per ogni sfortuna e non bisogna vantarsi di ogni successo.

6-Questo ci insegna che dobbiamo essere grati ad Allah per i Suoi favori e dobbiamo essere pazienti nella sfortuna.

L'Ultimo Giorno

1-Un giorno questo mondo finirà.

2-Oltre ad Allah l'Altissimo nessuno conosce il giorno del *Qiyaamah*. Si sa solamente che un venerdì sarà dato ad Israfeel l'ordine di suonare il corno.

3-Il suono farà morire ogni persona ed essere vivente sulla terra.

4-La Terra sarà scossa.

5-Le montagne diventeranno come fiocchi di cotone cardato.

6-Il sole e la luna collideranno.

7-Le stelle perderanno il loro splendore e tutto l'universo sarà distrutto.

8-L'avvicinarsi del *Qiyaamah* sarà conosciuto attraverso i seguenti segni indicati dal Profeta (pbsl):

a-Le persone si rivolteranno contro i genitori e non porteranno loro rispetto.

b-Non ci sarà più alcuna forma di fiducia tra le persone.

c-Il canto, la musica e la danza saranno comuni.

d-Persone ignoranti diventeranno dei leader.

e-Le persone parleranno male dei loro antenati e delle persone pie vissute nel passato.

f-Le persone, che una volta erano state molto povere, cominceranno a vantarsi di aver costruito alti edifici.

g-A persone indegne saranno assegnati posti di grande rilevanza.

h-Giungerà l'Imam Mahdi.

i-Arriverà il Dajjal.

l-Il profeta Isa (pace su di lui) tornerà come seguace del Profeta Muhammad (pbsl) ed ucciderà il Dajjal.

m-Yajooj e Majooj arriveranno.

n-Il Fumo.

o-Il sole si leverà da Occidente.

p-La Bestia.

q-Il Fuoco.

La vita dopo la morte

1-Dopo il giorno del *Qiyaamah*, quando tutto sarà distrutto, all'angelo Israfeel sarà ordinato di suonare il corno per la seconda volta.

2-Ogni persona, che è vissuta in questa terra dai tempi di Adamo (pace su di lui) fino all'ultimo giorno, risorgerà.

3-Si riuniranno tutti davanti ad Allah per il giudizio nel giorno di *Maydaane-Hashr* (Luogo della Resurrezione).

4-Ognuno dovrà dare una giustificazione del proprio operato.

5-Il giorno, in cui questo accadrà, è chiamato:

Yaum ul-Hashr (Giorno della Resurrezione)
Yaum al-Jaza e Yaum al-Deen (Giorno del Giudizio)
Yaum al-Hisaab (Giorno della Ricompensa)

6-I buoni saranno benedetti e ricompensati con il Paradiso (*Jannah*)

7-I malvagi saranno puniti nell'Inferno (*Jahannam*)

8-Tranne che i Miscredenti e gli Idolatri, Allah l'Altissimo perdonerà coloro che vorrà.

9-Il *Kafir* (plur. *Kuffaar*) indica qualcuno che non crede in Allah.

10-Il *Mushrik* (plur. *Mushrikin*) è colui che associa ad Allah l'Altissimo degli eguali nel Suo essere e nei Suoi attributi.

Domande della prima parte:

- 1-Che cosa insegna l'Islam?
- 2-Quale è il significato della *Kalimah Shahaadah*?
- 3-Quale è l'altro nome della *Kalimah Tayyibah*?
- 4-Che cosa significa l'Imaan per un musulmano?
- 5-Il musulmano deve proclamare di credere in sette cose, che sono menzionate nell' *Imaan* e nel *Mufassal*. Quali sono?
- 6-Quale è il significato della *Kalimah Tawheed*?
- 7-Quali sono i cinque pilastri dell'Islam?
- 8-Leggi e spiega le seguenti espressioni:
 - (a) *Kalimah Tamjeed*
 - (b) *La quinta Kalimah*
 - (c) *Imaan-e-Mujmal*
 - (d) *Imaan-e-Mufassal*
- 9-Chi sono i *Kiraaman Kaatibeen* e che cosa fanno?
- 10-Che cosa sono i *Sahifa* e a quali profeti sono stati consegnati? Quanti a ciascun profeta?
- 11-Quale è il significato di *Khatamun Nabiyeen*?
- 12-Quale è il nome di alcuni famosi *Nabi*?
- 13-Che cosa hanno insegnato i profeti riguardo ad Allah?
- 14-Che cosa è il *Taqdeer* o destino?
- 15-Quali sono alcuni dei segni del *Qiyaamah*?
- 16-Quale è il significato di *Yaum ul-Hasher* e *Yaum ul-Hisaab*?
- 17-Quale è il nome di quattro angeli famosi?
- 18-Quali sono le domande che saranno rivolte nella tomba?

- 19- Quali sono le mansioni di quattro famosi angeli?
- 20-Quale è il nome di quattro importanti libri rivelati? A quali profeti sono stati rivelati?
- 21-In quanti anni il Corano è stato rivelato?
- 22-Approssimativamente quanti nabi sono stati inviati all'umanità?
- 23-Quando avverrà il *Qiyaamah*?
- 24-Chi sono i *Sahaabah*? Che cosa ha detto il profeta (pbsl) su di loro?
- 25-Indica i ranghi dei *Sahaabah* ed il nome del *Ashara e-Mubassharah*.
- 26-Spiega il rango del *Wali* e del *Sahaabi*.
- 27-È..... mostrare rispetto verso tutti i *Sahaabah*.

Taleemul Haq

Parte Seconda

Istinja

Najaast: Lo sporco è di due tipi:

1-**Haqeeqi**: sporco che può essere visto. Distinto a sua volta in **Ghaliza** (molto sporco) e **Khafifah** (poco sporco)

2-**Hukmi**: che non può essere visto: ossia perdita del Wudhu o necessità di fare una doccia.

Najaasate Haqeeqi: Sporco che può essere visto: urina, escrementi, sangue e vino.

Najaasate Ghaliza: Tipologie dense di Najjasat: urina ed escrementi di esseri umani.

Najaasate Khafifah: Tipi più leggeri di Najjasat: urina di animali *Halaal*.

Makrooh: Qualcosa che è preferibile non compiere.

Makrooh e-tahreemee: Molto vicino all'*Haraam*.

Haraam: Proibito dalla legge.

Najaasate Haqeeqi

Esistono due tipi di **Najaasate Haqeeqi**: **Najaasate Ghaliza** e **Najaasate Khafifah**

Esempi di Najaasate Ghaliza: Urine ed escrementi di esseri umani, gli escrementi di tutti gli animali e l'urina di quelli haraam, il sangue degli esseri umani e degli animali, vino ed escrementi delle anatre.

Esempi di Najaasate Khafifah: l'urina degli animali halaal (animale di cui è possibile cibarsi) e gli escrementi degli uccelli haraam.

Quando questi due tipi di impurità si trovano sul corpo o sugli abiti è necessario che siano lavati tre volte. Gli abiti, dopo essere stati lavati, debbono essere strizzati.

	ESCREMENTI	URINA	SANGUE
ESSERI UMANI	NAJAASAT GHALIZA	NAJAASAT GHALIZA	NAJAASAT GHALIZA
ANIMALI HARAAM	NAJAASAT GHALIZA	NAJAASAT GHALIZA	NAJAASAT GHALIZA
ANIMALI HALAAL	NAJAASAT GHALIZA	NAJAASAT KHAFIFAH	NAJAASAT GHALIZA
UCCELLI HARAAM	NAJAASAT KHAFIFAH		NAJAASAT GHALIZA
UCCELLI HALAAL	PAAK		NAJAASAT GHALIZA

Istinja

Con questo termine s'indica l'atto di pulire le proprie parti intime con acqua pulita dopo aver urinato o defecato

- 1-È sunna del Profeta (pbsl) compiere l'Istinja dopo aver espletato i propri bisogni naturali.
- 2-Le parti private, dopo aver adempiuto alle funzioni corporali, devono essere lavate con acqua fino a quando non saranno completamente pulite.
- 3-È makrooh utilizzare per l'Istinja carbone, vetro, ossa, mattoni e carta stampata. Può essere utilizzata però la carta igienica. Non deve essere utilizzata assolutamente la carta usata per scrivere.
- 4-È makrooh urinare stando in piedi.
- 5-È makrooh e-tahreemee stare davanti o mostrare la schiena alla Ka'ba, quando si espletano le proprie funzioni corporali.
- 6-È proibito far sedere i bambini davanti o mostrando la schiena alla Ka'ba, quando vengono aiutati ad espletare le proprie funzioni corporali.
- 7-Devono essere rimossi, e messi in tasca, i bracciali o gli ornamenti dove è scritto il nome di Allah, del Profeta (pbsl), un versetto del Sacro Corano o una Tradizione del Profeta (pbsl).
- 8-La mano sinistra può essere utilizzata solo nell'Istinja.
- 9-È proibito espletare le proprie funzioni corporali in una pubblica via, sotto un albero da frutto, vicino ad un albero che fa ombra, vicino ad un pozzo, ad un ruscello o ad un fiume.
- 10-Se ci si trova in uno spazio aperto e non vi è un bagno, bisogna sedersi in un luogo appartato per espletare le proprie funzioni corporali.

Prima di entrare in bagno bisogna recitare:

اللَّهُمَّ إِنِّي أَعُوذُ بِكَ مِنَ
الْخُبْثِ وَالْخُبَائِثِ

Allahumma innee aAAoo thu bika minal-khubthi wal -khaba-ith

O Allah, mi rifugio in Te dal demonio.

Si deve entrare nel bagno con il piede sinistro.

Dopo essere usciti dal bagno con il piede destro bisogna affermare:

غُفْرَانَكَ يَا حَمْدُ اللَّهِ الَّذِي
أَذْهَبَ عَنِّي الْأَذَى
وَعَافَانِي ۝

Ghufranak, Allhamdullilaha alaze azhab annee alaza wa afanee

O Allah! Domando il Tuo perdono. Tutte le lodi appartengono ad Allah che mi ha sollevato da ogni fastidio.

Domande:

- 1-Quali sono i due tipi di Najaasat?
- 2-Che cosa è l'Hukmi Najaasat?
- 3-Come deve essere pulita la Najaasat Ghaliza che si trova sugli abiti?
- 4-Che cosa è l'Haqeeqi Najaasat?
- 5-Fai un esempio di Najaasat Khafifah.
- 6-Fai un esempio di Najaasat Ghaliza.
- 7-Che cosa significa makrooh?
- 8-Spiega che cosa è makrooh.
- 9-Spiega che cosa è makrooh e-tahreemee.
- 10-Che cosa significa Haraam?
- 11-Come si deve stare davanti alla Ka'ba mentre si compie l'Istinja?
- 12-Con quale piede si deve entrare in bagno?
- 13-Quale è il significato di Istinja?
- 14-Quale è il significato della Du'a che si deve recitare prima di entrare in bagno?
- 15-In quale direzione si deve evitare di porsi quando si espletano le proprie funzioni corporali?

Wudhu (Abluzione)

Il Najaast (sporco) è di due tipi: Haqeeqi (visibile) e Hukmi (invisibile).

Il Najaast Haqeeqi poi si distingue in: Ghaliza e Khafifah.

L'Hukmi si distingue in Ashgar (necessita del wudhu) e Akbar (necessita della doccia)

a-Najasaate Hukmi: quando la persona ha bisogno di prendere una doccia.

b-Hadas: Rottura del Wudhu o del Ghusl (doccia)

c-Najis: impuro.

d-Khilaal: passare le dita bagnate tra la barba, le dita delle mani e dei piedi.

e-Fard: obbligatorio.

f-Sunnat: Le pratiche del Profeta Muhammad (pbsl).

g-Mustahab: preferibile.

h-Makrooh: meglio se evitato.

i-Nawaqis: rottura del wudhu o del ghusl.

È concesso compiere il Wudhu o il Ghusl con la seguente acqua:

- 1-Acqua piovana.
- 2-Acqua di un pozzo.
- 3-Acqua di una fonte, del mare o di un fiume.
- 4-Acqua derivata dalla neve sciolta.
- 5-Acqua di una grande tanica o piscina.

Il Wudhu e il Ghusl NON possono essere compiute con la seguente acqua:

- 1-Tutta l'acqua Najis.
- 2-L'acqua estratta da frutti o da alberi.
- 3-Acqua che ha cambiato colore, sapore ed odore. Acqua da cui proviene un cattivo odore e che ha perduto la naturale trasparenza.
- 4-Acqua in cui è caduto qualcosa di Najis: urina, sangue, escrementi, vino o carcassa di animale morto.
- 5-Acqua già utilizzata per un Wudhu o Ghusl.
- 6-Acqua dove hanno bevuto degli animali haraam.
- 7-Acqua in cui ha bevuto un gatto, subito dopo aver ucciso un topo.
- 8-Acqua lasciata da una persona che ha appena bevuto vino.

La Niyyat (intenzione):

- 1-È sunna formulare la Niyyat prima di compiere il Wudhu.
- 2-Quando si compie il Wudhu si deve formulare nel proprio cuore l'intenzione di liberarsi del Hadase Asghar.

Descrizione illustrata del Wudhu

Prima di compiere il Wudhu si deve dire:

بِسْمِ اللَّهِ وَالْحَمْدُ لِلَّهِ

Nel nome di Allah. Tutta la lode appartiene ad Allah

- 1-L'abluzione compiuta prima della preghiera (Salat) si chiama Wudhu. La preghiera non è valida se non si è compiuto il Wudhu.
- 2-Per compiere il Wudhu bisogna collocarsi in un posto pulito. Se possibile, ci si dovrebbe posizionare nella direzione della Ka'ba.
- 3-Bisogna utilizzare acqua pulita (Tahir) per lavare prima le mani e poi le braccia fino al gomito. Questa operazione deve essere ripetuta tre volte.



- 4-Utilizzare un Miswaak per pulire i denti. Poi sciacquare la bocca tre volte. Utilizzare il Miswaak durante il Wudhu costituisce una sunna del Profeta (pbsl).



- 5-Poi bisogna aspirare per tre volte l'acqua con le narici utilizzando la mano destra. La mano sinistra invece deve essere utilizzata per pulire il naso.



- 6-Bisogna poi lavare il viso tre volte, partendo dall'attaccatura dei capelli fino al mento e da un lobo dell'orecchio ad un altro.



7-Bisogna poi compiere la Khilal della barba.

8-Poi è necessario lavare la mano destra e il braccio fino al gomito per tre volte.



9-Poi è necessario lavare la mano sinistra e il braccio fino al gomito per tre volte.



10-Poi bisogna compiere il khilal delle dita.

11-Poi bisogna passare le mani bagnate sul capo, dietro gli orecchi e la nuca. Questa operazione, che deve essere ripetuta solo una volta, è conosciuta come Masah.

Quando si compie il Wudhu, deve essere recitata la seguente Du'a:

اللَّهُمَّ اغْفِرْ لِي ذُنُوبِي وَارْتَبِعْ لِي فِي دَارِي

“O Allah, perdona i miei peccati. Garantisci l’abbondanza alla mia casa e benedici i miei beni”.

Masah

- 1-Bagna le mani e le dita
- 2-Tieni unite tre dita di ogni mano: medio, anulare e mignolo.
- 3-Tieni il pollice e l’indice separati.
- 4-Tieni il pollice, l’indice ed il palmo della mano lontano dal capo.
- 5-Passa le tre dita dalla fronte alla parte superiore della nuca.
- 6-Poni il palmo delle mani su entrambi i lati del capo e portali avanti fino alla fronte.
- 7-Poni la prima parte del dito indice negli orecchi.
- 8-Compi la masah dietro gli orecchi con la parte interna del pollice.
- 9-Compi la masah della nuca con la parte posteriore del dito medio.



Dopo aver completato il Wudhu deve essere recitata la Kalimah Shahadat

أَشْهَدُ أَنْ لَا إِلَهَ إِلَّا اللَّهُ

Ashhadu Alla Ilaha Illal Allah

وَأَشْهَدُ أَنَّ مُحَمَّدًا عَبْدُهُ وَرَسُولُهُ

Ashhadu Anna Muhammad Abduhu wa Rasuluhu

Testimonio che non c'è Dio che Allah. Testimonio che Muhammad è Suo servo e profeta.

12-Poi bisogna lavare i piedi fino alla caviglie per tre volte, cominciando dal piede destro e proseguendo con quello sinistro.



اللَّهُمَّ اجْعَلْنِي مِنَ التَّوَّابِينَ
وَاجْعَلْنِي مِنَ الْمُتَطَهِّرِينَ

Allaahummaj-'alnee minat-Tawwaabeen Waj'alnee minal-Mutatahhireen

O Allah rendimi uno di coloro che si pentono e rendimi uno dei purificati

Nota bene: Per lavare i piedi e compiere il khilal delle dite deve essere usata la mano sinistra.

Prima bisogna lavare il piede destro fino alla caviglia e poi compiere il khilal delle dita, cominciando con il dito mignolo del piede destro.

Poi bisogna lavare il piede sinistro fino alla caviglia e poi compiere il khilal delle dita, terminando con il dito mignolo del piede sinistro.

Atti obbligatori da compiere durante il Wudhu (Faraaidh del Wudhu)

Nel Wudhu ci sono quattro Fard (atti obbligatori)

- 1-Lavare il volto dalla fronte fino alla parte inferiore del mento e da un lobo ad un altro.
- 2-Lavare entrambe le braccia fino ai gomiti.
- 3-Compiere il Masah di almeno un quarto della testa una sola volta.
- 4-Lavare entrambi i piedi fino alle caviglie almeno una sola volta.

Il Wudhu è incompleto se una di queste azioni viene omessa e se uno spazio minimo delle superfici, che devono essere lavate, rimane asciutto.

Nel Wudhu ci sono 13 Sunnat:

- 1-Niyyat (intenzione)
- 2-Recitazione del Bismillah
- 3-Lavare le mani fino ai polsi per tre volte.
- 4-Pulire i denti con il Miswaak.
- 5-Compiere i gargarismi per tre volte.
- 6-Introdurre l'acqua nelle narici per tre volte.
- 7-Khilal della barba (passare le dita umide nella barba per tre volte)
- 8-Khilal delle dita delle mani e dei piedi.
- 9-Lavare ogni parte per tre volte.
- 10-Compiere una volta il masah dell'intero capo.
- 11-Compiere il masah degli orecchi una sola volta.
- 12-Compiere il wudhu sistematicamente.
- 13-Lavare una parte dopo l'altra conseguentemente, in modo che a wudhu completato nessuna parte rimanga asciutta.

Nota bene: Se, durante il Wudhu, uno di questi atti viene omesso, l'abluzione è ancora valida. Non viene però ottenuto il pieno Sawaab del Wudhu.

Nel Wudhu ci sono 5 Mustahab:

- 1-Iniziare dalla destra.
- 2-Compiere il masah della nuca.
- 3-Non essere assistiti da nessuno mentre si compie il Wudhu.
- 4-Porsi nella direzione della Qibla.
- 5-Sedere su un luogo sovravelevato e pulito.

Nota bene: Compiere, durante il Wudhu, un atto classificato come Mustahab rende degni di una ricompensa. Però, se uno di questi atti viene omesso, non è commesso alcun peccato.

Nel Wudhu ci sono 4 Makrooh:

- 1-Compiere il Wudhu in un luogo sporco.
- 2-Pulire il naso con la mano destra.
- 3-Parlare di questioni mondane.
- 4-Compiere il Wudhu in modo discordante dalla Sunna del Profeta (pbsl)

Nota bene: Compiere uno di questi atti causa la perdita delle benedizioni insite nel Wudhu, anche se l'abluzione vera e propria non deve essere ripetuta.

Nel Wudhu ci sono 8 Nawaqis (azioni che nullificano l'abluzione):

- 1-Perdita di urina, escrementi o altro dalle parti intime.
- 2-Fuoriuscita di gas dall'intestino.
- 3-Vomitare.
- 4-Cadere addormentati.
- 5-Svenire per una malattia o qualche altra ragione.
- 6-Diventare pazzi.
- 7-Ridere durante la preghiera.
- 8-Perdita di sangue o materia da qualsiasi parte del corpo.

Nota bene: Tutti questi atti rendono nulla l'abluzione che, quindi, deve essere ripetuta.

Masaa-il relativi al Wudhu:

- 1-Se il sangue o il pus rimane nella ferita o nella piaga, il Wudhu non deve essere ripetuto. L'abluzione deve essere ripetuta solo nel caso che il sangue o il pus fuoriescano dalla ferita o dalla piaga e si espandano su un'altra zona del corpo.
- 2-Se, soffiando il naso, esce un po' di sangue, il Wudhu non deve essere ripetuto. L'abluzione deve essere ripetuta solo se il sangue fluisce dal naso.
- 3-Se un brufolo si rompe nell'occhio, il wudhu non deve essere ripetuto, qualora la sostanza fuoriesca dall'occhio stesso.
- 4-Se il sangue nella saliva è in percentuale maggiore rispetto a quest'ultima, il Wudhu deve essere ripetuto. Se la saliva, quindi, diviene rossastra a causa del sangue, l'abluzione deve essere ripetuta.
- 5-Il sangue che compare su uno stuzzicadenti non rende nullo il Wudhu, qualora non macchi la saliva.
- 6-Il fluido, che esce da un orecchio dolorante, rende nullo il Wudhu, anche se non vi è nessuna piaga o brufolo all'interno dell'orecchio stesso.
- 7-L'acqua che fuoriesce dagli occhi, a causa di una malattia oculare, rende nulla l'abluzione.
- 8-Un dubbio non rende nullo il Wudhu. Quando qualcuno compie il Wudhu, ma poi non ricorda se è stato reso nullo per qualche motivo, l'abluzione è ancora valida.
- 9-Se, durante il Wudhu, una persona dubita che una parte sia stata lavata, deve lavarla di nuovo. Però, se questo dubbio emerge dopo aver compiuto l'intera abluzione, il Wudhu deve essere considerato valido e non deve essere ripetuto.
- 10-Se, dopo aver compiuto il Wudhu, una persona è sicura di non aver lavato una parte del corpo o non aver fatto il Masah del capo, deve compiere l'atto omesso, senza però ripetere l'intera abluzione.
- 11-Non è consentito toccare il Sacro Corano o un oggetto su cui è inciso un versetto del Libro Sacro senza aver compiuto il Wudhu.
- 12-È mustahab compiere il Wudhu per ogni Salat, anche se l'abluzione potrebbe essere ancora valida. Questo atto è mustahab se con il Wudhu precedente sono state compiute almeno 2 rakat. Se invece non sono state compiute delle preghiere, non è consentito ripetere l'abluzione fino a quando non sarà nullificata o fino a quando non si pregheranno almeno due cicli (rakat) della salat.
- 13-Se le quattro parti del corpo, che devono essere lavate durante il Wudhu, vengono bagnate dalla pioggia o entrano a contatto con l'acqua in caso di un bagno o durante una nuotata, l'abluzione non deve essere ripetuta.

Il Wudhu è valido anche se la persona non ha formulato l'intenzione di compierlo.

14-Quando si compie il Wudhu, si deve stare attenti a non gettare l'acqua sul volto in modo da spanderla. Farlo è Makrooh.

15-Mentre si compie il Wudhu non si debbono tenere gli occhi chiusi in modo che l'acqua non possa entrarvi o bagnare le ciglia. Compiere questo atto è makrooh tahrimi. Se una delle ciglia rimane asciutta o se l'acqua non bagna i bulbi oculari, il Wudhu è incompleto.

16-La bocca non deve essere tenuta serrata durante il Wudhu, in modo che l'acqua non possa bagnarla. Compiere questo atto è makrooh tahrimi. Se una parte delle labbra rimane asciutta, il Wudhu è incompleto.

17-Il Wudhu non è valido se qualche sostanza copre una delle parti che sono Fard nella abluzione. In questo caso, la sostanza deve essere rimossa e le parti interessate devono essere lavate. Non è necessario ripetere l'abluzione.

18-Se rimuovere un medicamento da una piaga o una ferita è pericoloso, non è necessario rimuoverlo durante l'abluzione. Se bagnare la parte malata con l'acqua è controproducente ai fini della guarigione, è sufficiente compiere il masah della parte stessa.

19-Se la piaga o la ferita sono coperte da una benda, difficile da rimuovere o pericolosa da togliere, è sufficiente compiere il Masah sulla benda stessa.

20-Se non è pericoloso nè complesso rimuovere la benda, quest'ultima deve essere rimossa e il masah deve essere compiuto direttamente sulla piaga o sulla ferita.

21-È meglio compiere il masah sull'intera superficie della benda. È wajib compiere il masah su più della metà della superficie della benda. Se il masah copre meno della metà della benda, il Wudhu non è valido.

22-Se durante il masah viene rimossa la benda e si scopre che la ferita si è rimarginata, è allora necessario lavare la parte, anche se non vi è alcun bisogno di ripetere il Wudhu.

23-Se la barba è folta, allora non è Fard che l'acqua del masah tocchi anche la pelle. Invece, se la barba è rada, è Fard che l'acqua del masah tocchi anche la pelle.

24-L'acqua che esce dagli occhi quando si sbadiglia, non nullifica il Wudhu.

25-Le unghie debbono essere tenute corte affinché non si accumuli lo sporco. Il Wudhu e il Ghusl non sono validi se lo sporco presente nelle unghie non lascia passare l'acqua. La pratica di tenere le unghie lunghe è contro le regole igieniche islamiche e contro la nozione di Taharat.

Nota bene: L'odore di tabacco e quello delle cipolle è offensivo per i Musallies e i Malaa'ikah (angeli). Se si è fumato del tabacco, la bocca deve essere ben lavata prima di entrare nella Masjid.

Domande:

1-Spiega il termine Najasaat e la differenza tra Najassat Haqeeqi e Najassat Hukmi.

2-Spiega i termini Najasaat Ghalizah e Najasaat Khafifah. Fai alcuni esempi.

3-Spiega i seguenti termini:

a-Hadas

b-Hadase Asghar

c-Hadase Akbar

4-Spiega i termini Najs

5-Quale è la differenza tra Wudhu e Ghusl?

6-Menziona sei tipi di acqua che possono essere utilizzati per compiere il Wudhu e il Ghusl.

7-Menziona cinque tipi di acqua che non possono essere utilizzati per compiere il Wudhu ed il Ghusl.

8-La Niyyat per il Wudhu è Farz, Sunnat o Mustahab?

9-Traducete le Du'a che devono essere recitate:

a-prima di cominciare il Wudhu

b-mentre si compie il Wudhu

c-dopo aver completato il Wudhu.

10-Durante il Wudhu si deve sederee, se possibile, rivolgersi verso

11-Menziona i benefici dell'utilizzo del Miswaak.

12-L'utilizzo del Miswaak è: Fard, Sunnat o Mustahab?

13-Spiega il significato del Masah e descrivi la procedura del Masah della nuca.

14-Spiega il termine Khilal.

15-Entrambi i piedi devono essere lavati con la mano e le dita della mano devono essere utilizzate per il Khilal delle dita dei piedi.

16-Il Khilal delle dita deve iniziare dal terzo dito e terminare al dito.

17-Spiega i termini:

a-Fard

b-Sunnah

c-Mustahab

d-Makrooh

e-Nawaqis

18-Menziona i Faraa'iz, le Sunnat, i Mustahab, i Makrooh e i Nawaqis del Wudhu.

19-L'abluzione diviene nulla se il sangue o il pus non fuoriesce dalla ferita o dalla piaga?

20-Che cosa accade se una persona dubita di aver lavato una parte del corpo durante l'abluzione?

21-Menziona tre punti relativi al compiere la masah su di una ferita coperta da una benda.

22-È necessario compiere il Wudhu dopo aver fatto un bagno?

23-Il fluido che esce dagli occhi, quando si sbadiglia, vanifica il Wudhu?

Il Ghusl (doccia obbligatoria)

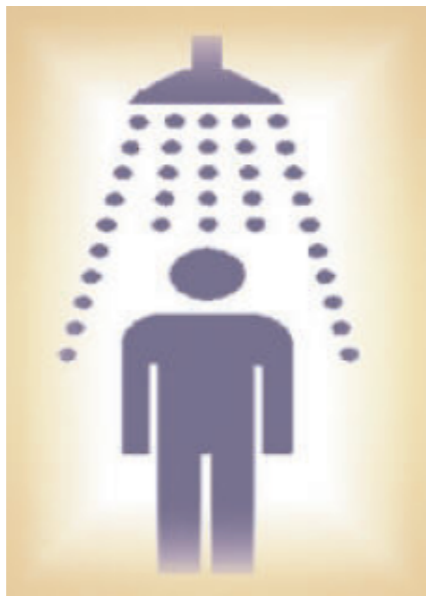

1-L'acqua con cui è stato compiuto il Wudhu o il Ghusl è chiamata Musta'mal (utilizzata). Quest'acqua è Taahir, ma non può essere utilizzata per compiere un altro Wudhu o un altro Ghusl.

2-L'acqua da cui hanno bevuto cani, maiali e animali da preda è najs. Anche l'acqua bevuta dal gatto, dopo aver ucciso un topo o un'altra preda, è najs. Anche l'acqua lasciata da una persona, che ha appena bevuto vino, è najs.

3-L'acqua in cui ha bevuto un gatto- che non abbia cacciato un topo- una mucca, un bufalo o una gallina, che non abbia mangiato nulla di impuro, una lucertola, un corvo, una piccola aquila, un falco, un aquila ed altri uccelli haraam, è makhroom.

4-L'acqua, in cui hanno bevuto un essere umano, o un animale halaal- mucca, capra, piccione, cavallo e colomba- è taahir, ossia pura.

5-Tutti i tipi di acqua diventano najs se qualche najasaat vi cade dentro. Questa regola generale non vale nei due casi seguenti: a-l'acqua corrente di un fiume, o l'acqua del mare, b-l'acqua contenuta in un serbatoio molto ampio. Le dimensioni del serbatoio devono essere approssimativamente 6,5 mx 6,5 m. La sua profondità deve essere tale che una persona può prendere l'acqua nelle proprie mani senza toccare il fondo. Il serbatoio deve essere completamente riempito di acqua.

6-Ogni uccello o animale che, perdendo del sangue, cade nel serbatoio e poi muore, rende l'acqua najs.

7-L'acqua di un grande serbatoio diviene najs quando cambia colore, sapore ed odore.

8-Gli animali, il cui habit naturale è costituito dall'acqua, qualora non perdano sangue, se muoiono nel serbatoio non rendono l'acqua impura.

Costituisce una Sunna del Profeta (pbsl) formulare l'intenzione di purificarsi dalla impurità (hadas) prima di compiere il Ghusl.

Faraaid (Atti obbligatori) nel Ghusl



1-Sciogliere la bocca



2-Aspirare l'acqua dalle narici

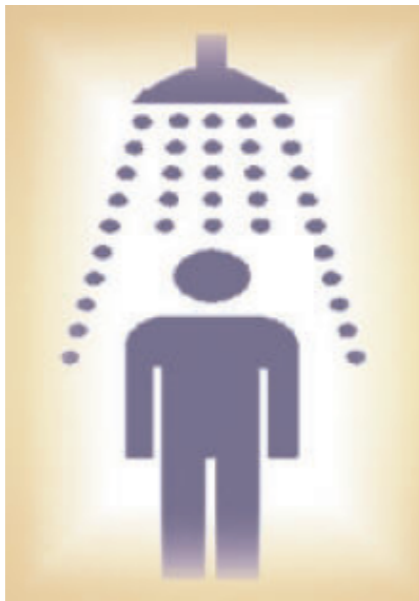

Procedura da seguire per compiere correttamente il Ghusl:

- 1-Lavare entrambe le mani fino ai gomiti.
- 2-Lavare le parti intime. Le mani e le parti intime debbono essere lavate, anche quando la persona non si trova nella condizione di Janaabat o di Najaasat.
- 3-Se sul qualsiasi altra parte del corpo è presente del Najaasat, deve essere rimosso.
- 4-Compiere il Wudhu. Se si stà compiendo il ghusl in una doccia dove l'acqua fluisce velocemente, è necessario compiere l'abluzione completa. Se, invece, si teme che i piedi possano rimanere bagnati dall'acqua utilizzata durante il ghusl, il loro lavaggio deve essere rimandato alla fine della doccia. Bisogna stare attenti a sciacquare la bocca e le narici per tre volte con l'acqua.
- 5-Dopo aver compiuto l'abluzione, bisogna versare tre volte l'acqua sul capo.
- 6-Poi bisogna versare l'acqua per tre volte sulla spalla destra e per tre volte su quella sinistra.
- 7-Poi bisogna bagnare tutto il corpo e sfregarlo.
- 8-Se i capelli non sono intrecciati, è obbligatorio bagnare i capelli fino alla radice.

Nota bene: se un solo capello rimane asciutto, il Ghusl non è valido.

- a-Se i capelli di una donna sono intrecciati, non è necessario che vengano sciolti. Però è necessario che la base del cuoio capelluto venga bagnata, altrimenti il ghusl non è valido.
- b-Un uomo che ha i capelli lunghi deve bagnarli allo stesso modo degli altri che, invece, li portano corti.
- c-Se l'acconciatura di una donna non le consente di bagnare l'intero cuoio capelluto, allora è necessario disfare l'intera acconciatura e procedere con il lavaggio completo dei capelli.

- 9-È mustahab pulire l'intero corpo sfregandolo con le mani bagnate affinché nessuna delle sue parti rimanga asciutta.
- 10-Orecchini e bracciali debbono essere rimossi. Bisogna assicurarsi che l'ombelico e gli orecchi vengano anch'essi lavati, altrimenti il ghusl sarà incompleto.
- 11-Dopo essersi così lavati, bisogna porsi in un luogo pulito. Se, durante il wudhu, i piedi sono stati lavati, non è necessario lavarli di nuovo. Poi bisogna asciugarsi con un asciugamano pulito e vestirsi in fretta.
- 12-Se, dopo il ghusl, ci si accorge che una parte è rimasta asciutta, bisogna bagnarla. Non è necessario ripetere l'intero Ghusl. Se ci si è dimenticati di sciacquare la bocca e le narici, bisogna compiere questo atto dopo aver completato la doccia.

3-Far scorrere l'acqua su tutto il corpo.

Nel Ghusl ci sono 5 Sunnat:

- 1-Lavare le mani fino ai gomiti.
- 2-Lavare le parti intime e quelle dove è presente la sporcizia.
- 3-Formulare l'intenzione di rimuovere l'Hukmi Najasaat.
- 4-Compiere il Wudhu prima di lavare il corpo.
- 5-Far scorrere l'acqua sull'intero corpo tre volte.

Regole da seguire mentre si compie il Ghusl:

- 1-Il ghusl deve essere compiuto in un luogo di totale privacy.
- 2-Mentre si compie il ghusl non ci si deve collocare nella direzione della qibla.
- 3-Il ghusl può essere compiuto sia in piedi che seduti. È preferibile compierlo seduti.
- 4-Deve essere utilizzata l'acqua necessaria. L'acqua non deve essere né sprecata né lesinata.
- 5-Mentre si compie il Ghusl si dovrebbe rimanere in silenzio.
- 6-Durante il ghusl è preferibile non recitare alcuna Kalimah o versetto del Corano.

Nota Bene: Prima di compiere il Ghusl bisogna formulare l'intenzione di liberarsi dalla sporcizia, altrimenti il Ghusl non è valido.

Domande:

- 1-Come è chiamata l'acqua con cui è stato compiuto il Wudhu e il Ghusl?
- 2-È possibile compiere il Wudhu o il Ghusl con l'acqua musta'mal?
- 3-Quale acqua da cui hanno bevuto degli animali è Najs?
- 4-Quale acqua da cui hanno bevuto degli animali è Makrooh?
- 5-Nel caso di quali animali l'acqua è Tahir (pulita), anche dopo che vi si sono abbeverati?
- 6-Quali due tipi di acqua non divengono Najs, anche se qualche Najassat vi cade dentro?
- 7-Quando un grande serbatoio diviene Najs?
- 8-Che cosa significa Tahaarat?
- 9-Quali sono le tre Faraa'iz del Ghusl?
- 10-Quali sono le cinque Sunnat del Ghusl?
- 11-Quali sono le sei regole da rispettare per compiere il Ghusl correttamente?
- 12-Spiega la procedura da seguire per compiere il Ghusl.
- 13-Che cosa è il Hadas Akbar?

Masaa'il relative al Ghusl

- 1-È permesso lasciare il capo asciutto e lavare il resto del corpo, se è pericoloso bagnare il capo per qualche malattia o perché si è sottoposti a qualche tipo di cura. Comunque, quando la persona guarisce, è Wajib lavare l'intero capo.
- 2-Si deve essere veloci nel rivestirsi dopo il Ghusl e non bisogna tardare. Se i piedi non sono stati lavati, bisogna prima rivestirsi e poi procedere al loro lavaggio.
- 3-Non è necessario rimuovere una pomata da una ferita durante il Ghusl. Basta solo farvi scorrere dell'acqua.
- 4-Dopo il Ghusl non è necessario compiere l'abluzione per assolvere alla salat o ad un'altra Ibaadat.
- 5-È preferibile tagliare le unghie delle mani e dei piedi e rimuovere i peli delle ascelle e sotto l'ombelico prima di compiere il Ghusl. Se una persona però è nella condizione di Hadas Akbar o di Janaabat, non è permesso compiere questa operazione. È preferibile rimuovere i peli superflui una volta a settimana. Se questo non è possibile, allora è concesso rimuoverli ogni due settimane. Bisogna stare attenti a non lasciar crescere tale peluria per più di quaranta giorni.

Nota Bene: È obbligatorio per la persona che si trova in una condizione di Janaabat compiere il Ghusl.

È obbligatorio per una donna compiere il Ghusl dopo l'Haidh (ciclo mestruale per un massimo di 10 giorni) e dopo il Nifaas (perdita di sangue dopo il parto, per un massimo di 40 giorni).

Seguenze da seguire per tagliare le unghie di mani e piedi

1-Bisogna iniziare con il dito indice della mano destra (Shahaadat). Le unghie delle altre tre dita della mano destra devono essere tagliate in ordine. Poi bisogna tagliare le unghie del dito mignolo della mano sinistra proseguendo fino al pollice. Successivamente si può tagliare l'unghia del dito pollice della mano destra.

Il taglio delle unghie delle dita dei piedi deve iniziare dal mignolo del piede destro proseguendo in ordine fino al mignolo del piede sinistro.

Domande:

Scrivete se queste affermazioni sono vere o false:

- 1-Il Ghusl è valido anche se una persona non formula la Niyaat (.....)
- 2-Quando si compie il Ghusl, bisogna porsi verso la direzione della Qibla (.....)
- 3-È meglio recitare la Kalimah quando si compie il Ghusl (.....)
- 4-Il Ghusl non è valido se la bocca è sciacquata solo una volta (.....)
- 5-Durante il Ghusl non è obbligatorio bagnare l'ombelico o gli orecchi (.....)
- 6-È sunnat lavare il corpo sfregandolo con l'acqua (.....)
- 7-Per compiere correttamente il Ghusl bisogna rimuovere bracciali ed anelli (.....)
- 8-È necessario ripetere il Ghusl se una parte del corpo è rimasta asciutta (.....)
- 9-È preferibile compiere di nuovo il Wudhu dopo aver completato il Ghusl (.....)

Rispondete:

- 1-È consentito lasciare il capo asciutto durante il Fardh Ghusl?
- 2-Se, a causa di qualche malattia, una persona non può lavarsi il capo durante il Fardh Ghusl, è necessario ripetere l'intera operazione?
- 3-Quali sono le regole della Sharia relative al coprire il corpo?
- 4-Che cosa bisogna fare relativamente alle regole da seguire in caso di una ferita su cui è stata stesa della pomata?
- 5-Che cosa bisogna fare se, dopo il Ghusl, ci si accorge che qualche briciola di cibo è rimasta infilata tra i denti?
- 6-Se una persona, dopo il Ghusl, compie una preghiera senza l'abluzione, sarà accettata?
- 7-È consentito tagliare i peli, le unghie ed i capelli quando ci si trova nella condizione di Janaabat?
- 8-Per quanto tempo si possono tenere i peli superflui senza tagliarli?
- 9-Quale sequenza bisogna seguire per tagliare le unghie delle mani e dei piedi?

Tayammum (abluzione secca) e passare l'acqua sopra i calzini

Il Tayammum, ossia l'utilizzo di sabbia per rimuovere il Najasaate Hukmia, è consentito solo nel caso in cui non ci sia acqua a disposizione o l'utilizzo dell'acqua possa risultare dannoso per la salute.

Comunque, più specificatamente, il Tayammum è consentito nei casi seguenti:

- 1-Quando l'acqua non è presente nel raggio di circa due chilometri (1,7 Km).
- 2-Quando si teme la presenza di un nemico, di un animale pericoloso o di un serpente vicino all'acqua.
- 3-Se vi è carenza di acqua e si teme che, qualora venga utilizzata per il Wudhu o per il Ghysl, non ve ne sia più per bere.
- 4-Quando non si possiede una corda o un secchio per tirare l'acqua da un pozzo.
- 5-Quando una persona per qualche ragione non può raggiungere l'acqua o se non vi è nessuno che la possa attingere da un pozzo.
- 6-Se l'utilizzo dell'acqua può essere deleterio per la salute della persona secondo l'esperienza o il parere di un medico.
- 7-Se la persona non ha denaro a disposizione per comperare dell'acqua.
- 8-Se però, si pensa che ci sia dell'acqua nel giro di due chilometri o se si riceve un'informazione attendibile a questo proposito, è necessario andarla a cercare.
- 9-Non è necessario andare a cercare dell'acqua nei casi seguenti:
 - a-Se non vi sono segni della presenza di acqua.
 - b-Non è presente nessuno che possa dare delle informazioni valide.
 - c-Se si ritiene che l'acqua possa essere trovata ad una distanza di più di due chilometri.
- 10- Se vi è acqua sufficiente per compiere gli atti obbligatori dell'abluzione, non è consentito il Tayammum.
- 11-Se qualcosa di najs è caduto sulla sabbia, non è consentito utilizzarla per il Tayammum, anche se nel frattempo si è asciugata. In questo caso però è possibile compiere la preghiera in quel medesimo luogo.
- 12-Nel caso che ci sia poca acqua a disposizione ed una persona necessiti di un Ghysl o Wudhu e il suo corpo ed i suoi vestiti sono najs, si deve rimuovere prima lo sporco dalle vesti e dal corpo. Successivamente è consentito compiere il Tayammum.

Faraa'id del Tayammum

(Atti obbligatori da compiere durante il Tayammum)

Ci sono poi tre tipologie di Fard nel Tayammum:

- 1-Niyyat (intenzione)
- 2-Porre le mani sulla sabbia e sfregarle sul volto.
- 3-Porre le mani sulla sabbia e sfregarle sulle braccia fino ai gomiti.

Procedura per compiere il Tayammum correttamente

- 1-Recitare Bismillah ar-Rahman ir-Rahim
- 2-Formulare l'intenzione di compiere il Ghysl o il Wudhu con il Tayammum: "O Allah, sto per compiere il Tayammum per il Ghysl o per il Wudhu per assolvere alla preghiera o per recitare il Sacro Corano".
- 3-Strofinare entrambe le mani sulla sabbia pulita. Poi rimuovere la sabbia in eccesso soffiandoci sopra.

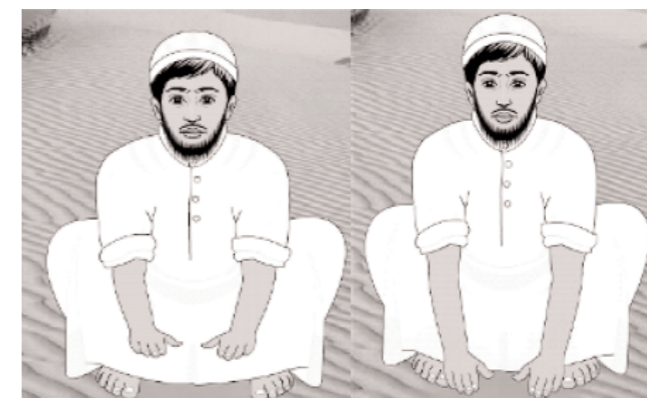

- 4-Sfregare le mani sul volto senza lasciare nessuno spazio tra le dita.



5-Porre di nuovo entrambe le mani sulla sabbia. Rimuovere la sabbia in eccesso soffiandoci sopra.

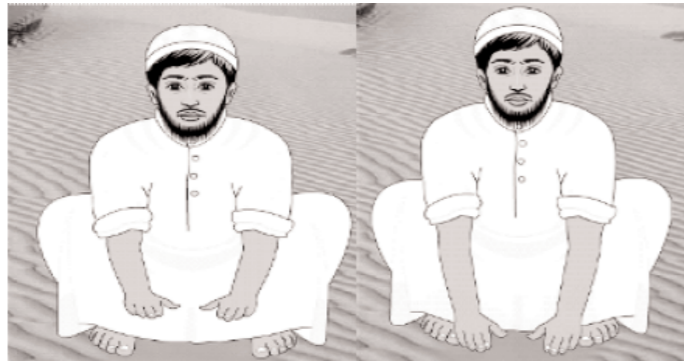

6-Strofinare la mano sinistra su quella destra fino al gomito.

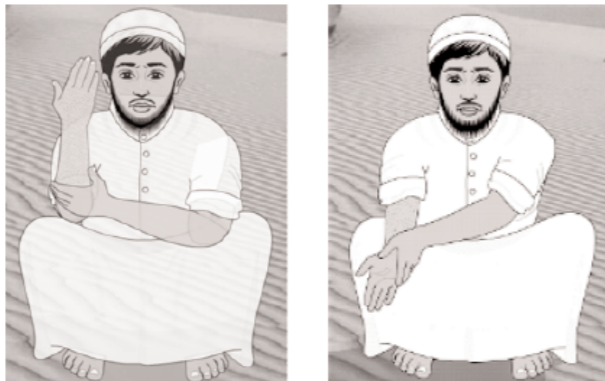

6-Strofinare la mano destra su quella sinistra fino al gomito.



7-Compiere il Khilal delle dita, dopo aver rimosso un eventuale anello. È sunna del Profeta (pbsl) compiere anche la Khilal della barba.

Il Tayammum è permesso su:

- 1-Terra pulita.
- 2-Sabbia
- 3-Pietra
- 4-Calce.
- 5-Pentole di terra cotta
- 6-Mura di fango, pietra o mattoni
- 7-Argilla
- 8-Tutti quegli oggetti coperti da un sottile strato di polvere.

Il Tayammum non è permesso su:

- 1-Legno
- 2-Metallo
- 3-Vetro
- 4-Cibo
- 5-Oggetti ridotti in cenere, andati a male o maleodoranti.

Gli oggetti, su cui è possibile compiere il Tayammum, non devono essere necessariamente coperti di polvere. Se vi è una pietra, una pentola di terracotta o un mattone, che è appena stato lavato e non vi è traccia di polvere, è possibile compiere su di esso il Tayammum.

Il Tayammum è poi consentito, se una persona si trova sul punto di perdere la Salat Janaza o la Eid Salat. Per queste due preghiere non vi è Qazaa. Se, dopo aver assolto queste due preghiere, viene trovata dell'acqua, non è comunque necessario ripeterle.

Nawaqise del Tayammum

Cosa nullifica il Tayammum

1-Quello che nullifica il Wudhu nullifica anche il Tayammum.

2-Il Tayammum per il ghusl viene nullificato solo dopo l'Hadase Akbar.

3-Il Tayammum compiuto quando non vi era acqua, viene nullificato nel momento in cui l'acqua diviene di nuovo disponibile.

4-Il Tayammum compiuto quando si è malati viene nullificato nel momento in cui si riacquista la salute.

5-Si possono compiere molte preghiere con un solo Tayammum fino a quando non viene nullificato.

6-Il Tayammum compiuto per la Salat Fard è valido anche per la Salat Nafl, per la lettura del Sacro Corano, per la Salat Janaza, per la Sajdah e-Tilaawat e per tutti gli altri tipi di Salat.

Il Masah sui Khuf-fain

I Khuf-fain sono dei calzini speciali sui quali è possibile compiere semplicemente la Masah durante il Wudhu, invece di lavare i piedi.



Le condizioni per compiere il Masah:

1- I calzini debbono essere forti abbastanza da poter camminare senza scarpe per almeno tre miglia senza che si rompano.

2-I calzini devono coprire il collo del piede senza però stringere. Non debbono nemmeno scivolare, ma debbono rimanere fermi ed aderenti al piede.

3-I calzini devono essere fatti in modo tale che l'acqua non possa trapassarli.

4-I calzini non debbono essere trasparenti o semitrasparenti.

Nota bene:

a-Se manca una sola di queste caratteristiche la Masah non può essere compiuta. I Khuffain, su cui è possibile compiere la Masah, sono solitamente fatti di pelle. Non è permesso compiere la Masah su calzini di lana, cotone o nylon. Comunque, se le condizioni suddette sono mantenute, è possibile compiere la Masah su calzini fatti di qualsiasi altro materiale.

b-Affinchè il Masah sia valido, è necessario indossare i Khuffain dopo aver compiuto il Wudhu. In caso contrario, il Masah non è permesso. Deve essere prima compiuta un'abluzione completa e poi possono essere indossati i Khuffain. Successivamente, quando il Wudhu viene nullificato, è possibile compiere la Masah alal khuffain senza lavare i piedi durante l'abluzione successiva.

c-Per un Muqem, ossia qualcuno che non è un viaggiatore (Musaafir), Masah alal khuffain è valido solo per un periodo di 24 ore. Per un Musaafir, invece, il Masah alal khuffain è valido fino ad un periodo di 72 ore.

d-Il periodo di 24 e 72 ore viene calcolato a partire dal momento in cui il Wudhu, dopo il quale i Khuffain sono stati indossati, è stato nullificato.

e-Quando sono trascorse le 24 o le 72 ore i Khuffain debbono essere rimossi ed i piedi debbono essere lavati di nuovo. Non è necessario ripetere l'abluzione.

Come compiere il Masah alal khuffain:

1-Passare le dita della mano destra sulla parte superiore dei Khuffain cominciando dalle punte e finendo subito sotto le caviglie. Il Masah deve essere compiuto una sola volta su ciascuno dei calzini. La mano destra deve essere utilizzata per il calzino destro e quella sinistra per il calzino sinistro.

2-Se per compiere il Masah viene utilizzato il dorso della mano, l'atto è valido, anche se è meglio non discostarsi da quanto dettato dalla sunna del Profeta (pbsl).

3-Non è permesso compiere il Masah sul lato o sotto la superficie dei Khuffain. È Fard compiere la Masah passando l'intera superficie delle tre dita sui calzini dalla punta delle dita alle caviglie.

4-Il Masah alal khuffain è nullificato dai seguenti atti:

a-Tutto ciò che nullifica il Wudhu.

b-Rimozione dei Khuffain.

c-Il trascorrere delle 24 ore (Muqem) o delle 72 ore (Musaafir).

Nota bene:

-Nel caso in cui venga rimosso un solo calzino, è Wajb rimuovere anche l'altro e procedere con il lavaggio dei piedi.

-Se il dorso del piede è esposto, nel caso che il calzino si abbassi, è obbligatorio rimuovere entrambi i calzini e procedere al lavaggio di entrambi i piedi.

5-Non è consentito compiere il Masah su un calzino consumato in cui può essere vista una superficie del piede pari a tre diti mignoli. Qualora la parte consumata riguardi una superficie minore, è ancora consentito compiere il Masah.

6-Se la cucitura del calzino si allenta senza però mostrare il piede scoperto, è ancora consentito compiere il Masah.

7-Se un Muqem, che ha compiuto il Masah alal Khuffain, si mette in viaggio prima che trascorrano le 24 ore di validità, il suddetto periodo si estende a 72 ore.

8-Se un Musaafir, che ha compiuto il Masah alal khuffain, ritorna a casa, allora la validità della suddetta diviene di 24 ore.

9-È consentito compiere il Masah su normali calzini di lana che però sono stati coperti dalla pelle.

10-Nel caso in cui una persona si trovi in una condizione in cui è obbligata a compiere un Ghusl, allora il Masah alal khuffain non è consentito, anche se non è trascorso il periodo di validità. I Khuffain allora debbono essere rimossi, quando si compie il Ghusl, ed i piedi devono essere lavati.

Domande:

1-Che cosa è il Tayammum?

2-Menziona sette casi in cui il Tayammum è consentito.

3-Il Tayammum e la Salat possono essere compiuti su un terreno in cui è caduto qualcosa di Najs, anche se si è seccato?

4-Se al momento della preghiera vi è poca acqua a disposizione, gli abiti e il corpo di una persona sono Najs e questa ha bisogno di un Ghusl o del Wudhu, che cosa si deve fare?

5-Menziona gli atti obbligatori da compiere durante il Tayammum.

6-Spiega nel dettaglio e nell'ordine corretto le procedure mansoon da seguire durante il Tayammum.

7-Durante il Tayammum deve essere compiuto il Khilal delle dita e della barba?

8-Come è definito l'atto di compiere il Khilal delle dita e della barba durante il Tayammum?

9-Menziona otto oggetti su cui è consentito compiere il Tayammum.

10-Il Tayammum è consentito solo per il Wudhu o anche per il Ghusl?

11-Menziona cinque oggetti su cui non è consentito compiere il Tayammum.

12-È necessario che gli oggetti siano coperti dalla polvere, quando si compie il Tayammum?

13-Può essere utilizzata una pietra, una pentola di terracotta o un mattone per compiere il Tayammum, anche se sono stati lavati e su di essi non è presente alcuna traccia di polvere?

14-Se qualcuno ha paura di perdere la Salate la Salat....., è consentito compiere il Tayammum.

15-Nomina due salat in cui non vi è Qazaa.

16-Se dopo aver compiuto la Salat, l'acqua diviene di nuovo disponibile, è necessario ripetere la preghiera?

17-Quanto dura il Tayammum?

18-Quali sono le Nawaqi del Tayammum?

19-Quando si nullifica il Tayammum per il Ghusl?

20-Un Tayammum può essere valido per un numero illimitato di salat?

21-Che cosa sono i Khuffain?

22-Che cosa è il Masah alal Khuffain?

23-Menziona le quattro condizioni del Masah.

24-Che cosa accade se una di queste condizioni è mancante?

25-È permesso compiere il Masah su calzini di nylon o di lana?

26-Quali sono i requisiti essenziali affinché un Masah sia valido?

27-Il Masah è ancora permesso, se i Khuffain sono stati indossati dopo aver compiuto un'abluzione incompleta?

28-Quale è il periodo di durata del Masah per un Musaafir?

29-Quando a lungo un Muqem può compiere il Masah?

30-Da quando il periodo di 24 e 72 ore viene calcolato?

31-Che cosa accade trascorso questo periodo?

32-Che cosa bisogna fare trascorso questo periodo? Bisogna ripetere l'intera abluzione?

33-In che modo deve essere compiuto il Masah alal khuffain?

L'Adhan (chiamata alla preghiera)

L'Adhan è Sunna solo per la Salat Fard e per la Salat Jumah.

Non è necessario recitare l'Adhan per nessun'altra preghiera.

L'Adhan è compiuto per informare il credente che è giunto il momento di compiere una determinata preghiera.

L'Adhan per ogni Salat Fard deve essere recitato ad un orario stabilito.

Se l'Adhan viene recitato prima del tempo stabilito, deve essere ripetuto a tempo debito.

Quando è giunto il momento della preghiera, il Moazzin si alza e recita a voce alta le seguenti frasi:



الله أكبر الله أكبر

Allahu Akbar

Allah è Grande

الله أكبر الله أكبر

Allahu Akbar

Allah è Grande

أَشْهَدُ أَنْ لَا إِلَهَ إِلَّا اللَّهُ ۞

Ash hadu an la ilaaha Illal lah

Testimonio che nessuno è degno di essere adorato tranne Allah

أَشْهَدُ أَنْ لَا إِلَهَ إِلَّا اللَّهُ ۞

Ash hadu an la ilaaha Illal lah

Testimonio che nessuno è degno di essere adorato tranne Allah

حَيَّ عَلَى الْفَلَاحِ ۞



Hayya 'alal falah

Rivolto verso sinistra
Venite al successo

حَيَّ عَلَى الْفَلَاحِ ۞



Hayya 'alal falah

Rivolto verso sinistra
Venite al successo

أَشْهَدُ أَنْ مُحَمَّدًا
رَسُولُ اللَّهِ ۞

Ash hadu an-na Muhammadar

rasulul lah

Testimonio che Muhammad è il Profeta di Allah

أَشْهَدُ أَنْ مُحَمَّدًا
رَسُولُ اللَّهِ ۞

Ash hadu an-na Muhammadar

rasulul lah

Testimonio che Muhammad è il Profeta di Allah

اللَّهُ أَكْبَرُ ۞

Allahu Akbar

Allah è Grande

اللَّهُ أَكْبَرُ ۞

Allahu Akbar

Allah è Grande

حَيَّ عَلَى الصَّلَاةِ ۞



Hayya 'alas salah

Rivolto verso destra:
Venite alla preghiera

حَيَّ عَلَى الصَّلَاةِ ۞



Hayya 'alas salah

Rivolto verso destra:
Venite alla preghiera

لَا إِلَهَ إِلَّا اللَّهُ ۞

La ilaaha Illal Lah

Testimonio che nessuno è degno di essere adorato tranne Allah

Solo in occasione dell'Adhan del Fajir, dopo **Hayya alal Falah**, bisogna dire due volte:

(As Sālaatu Khairum Minān Naum)

الصَّلَاةُ خَيْرٌ مِنَ النَّوْمِ

Pregare è meglio che dormire

Poi bisogna dire:

صَدَقْتَ وَبَرَّرْتَ

Hai detto il vero e hai agito bene

Dopo l'Adhan debbono essere recitate le seguenti Duaa:

اللَّهُمَّ رَبِّ هَذِهِ الدُّعْوَةِ الْكَامِلَةِ
وَالصَّلَاةِ الْقَائِمَةِ ابْنِ مُحَمَّدٍ الْوَسِيلَةَ
وَالْفَضِيلَةَ وَابْعَثْهُ مَقَامًا مَحْمُودًا الَّذِي
وَعَدْتَهُ إِنَّكَ لَا تُخْلِفُ الْمِيعَادَ

**Allaahumma Rabba haathihid-da
'watit-taammati wassalaatil-
qaa'imati, 'aati Muhammadanil-
waseelata walfadheelata, wab 'ath-
hu maqaamam-mahmoodanil-lathee
wa'adtahu, 'innaka laa tukhliful-
mee'aad**

O Allah, Signore di questa perfetta chiamata e della Salat, garantisci a Muhammad la Wasilah (intercessione), la Grazia ed il rango elevato. Collocalo sulla Makaame Mahmood, che gli hai promesso. In verità, Tu non vai contro le Tue promesse.

Nell'Adhan ci sono sette Mustahab:

- 1-Bisogna collocarsi nella direzione della Qibla.
- 2-Non bisogna recitare l'Adhan in modo frettoloso.
- 3-Bisogna mettere il dito indice in entrambi gli orecchi.
- 4-Bisogna recitare l'Adhan da un luogo sopraelevato.
- 5-Bisogna recitare l'Adhan a voce alta.
- 6-Bisogna volgere il volto verso destra quando si dice: "Hayya alas Salat", e verso sinistra quando si dice: "Hayya 'alal Falah".
- 7-Bisogna recitare due volte "Assalaatoo-khairoom-minannaaiom" dopo "Hayya alas Salat", in occasione dell'Adhan del Fajr.

Nota bene: È permesso recitare l'Adhan anche senza aver compiuto l'abluzione, anche se è male farne un'abitudine.

L'Adhan è una Sunna del Profeta (pbsl) e rivela una particolare gloria dell'Islam.

Iqaamat

L'Iqaamat consiste nel ripetere le parole dell'Adhan all'inizio della Salat Fard

سَعَى عَلَى الْفَلَاحِ

Hayya 'alal falah

قَدْ قَامَتِ الصَّلَاةُ قَدْ قَامَتِ الصَّلَاةُ

Qad q'amatis sal'ah

Qad q'amatis sal'ah

La congregazione della preghiera è pronta

La congregazione della preghiera è pronta

L'Adhan e l'Iqaamat sono una sunna solo per gli uomini.

L'Iqaamat è sunna solo per la Salat Fard e per nessun'altra preghiera.

Se qualcuno compie la propria Salat a casa, può essere sufficiente l'Adhan proveniente dalla moschea vicina, anche se è meglio recitarlo da soli.

Quando ci si trova in viaggio, è bene recitare sia l'Adhan che l'Iqaamat in un luogo appartato. Non ha importanza se si recita solo l'Iqaamat e non l'Adhan. È però Makrooh omettere la recitazione di entrambe.

Se la persona che solitamente recita l'Adhan non è presente o, pur essendo presente, non se ne preoccupa, un'altra persona può recitare l'Iqaamat. Se però colui che recita l'Adhan, intende recitare anche l'Iqaamat, è makrooh recitarla al suo posto.

In tutte le preghiere, eccetto la Salat al-Maghrib, si deve attendere per recitare l'Iqaamat fino a quando le persone, che stanno mangiando o si trovano in bagno, possono unirsi alla congregazione della Salat. Nel caso della Salat al Maghrib, tra la recitazione dell'Adhan e quella della Iqaamat, è preferibile far passare il tempo che si impiega per recitare tre versetti del Sacro Corano.

Ijaabat

L'Ijaabat consiste nel ripetere le parole dell'Adhan e dell'Iqaamat

Coloro che odono l'Adhan e l'Iqaamat debbono ripetere le parole del Moazzin

Comunque, dopo aver udito "Hayya alas Salat" e "Hayya alal Falah", si deve dire:

إِلَّا بِاللَّهِ الْعَلِيِّ الْعَظِيمِ

وَلَا حَوْلَ وَلَا قُوَّةَ

Non c'è potere nè forza se non in Allah, l'Eccelso, il Grande

(La haula wala quwwata il-la bil-lah)

Domande:

1-Che cosa significa la parola Adhan?

2-Quale è il significato dell'Adhan nella Sharia?

3-Per quale tipo di Salat l'Adhan è sunna?

4-Quando si deve recitare l'Adhan?

5-Quali sono i 7 mustahab dell'Adhan?

6-Che cosa è l'Iqaamat?

7-Che cosa è l'Ijaabat?

8-Una persona che compie le sue preghiere in casa, deve recitare l'Adhan e l'Iqaamat?

9-Si può recitare l'Adhan e l'Iqamat senza il Wudhu?

10-Dopo quanto tempo dopo la recitazione dell'Adhan si deve pronunciare l'Iqaamat?

11-Si deve recitare l'Adhan e l'Iqaamat, quando ci si trova in viaggio?

12-Traducete le seguenti espressioni:

اللهُ أَكْبَرُ
 أَشْهَدُ أَنْ لَا إِلَهَ إِلَّا اللهُ
 أَشْهَدُ أَنَّ مُحَمَّدًا عَبْدُهُ وَرَسُولُهُ
 سَمِعَ عَلَى الصَّلَاةِ
 سَمِعَ عَلَى الْفَلَاحِ
 قَدْ قَامَتِ الصَّلَاةُ
 الصَّلَاةُ خَيْرٌ مِنَ النَّوْمِ

Nella preghiera del Fajir bisogna dire: "Pregare è meglio che dormire"; "Hai detto il vero e hai agito bene"

Come compiere due cicli di preghiera (Rakat Salat) seguendo la Sunna del Profeta (pbsl)

1-Prima della preghiera: Ci si deve assicurare che gli abiti siano puliti e si deve compiere l'abluzione. Ci si deve collocare in un luogo pulito in direzione della Qibla. I piedi devono essere mantenuti dritti e le dita debbono essere tenute distanziate e rivolte nella direzione della Qibla.

Per gli uomini: L'abito con cui si compie la preghiera non deve coprire le caviglie. È makrooh tahrimi pregare con un abito che copra le caviglie.

Per le donne: Le donne, quando pronunciano il Takber, debbono sollevare le mani, senza che vengano esposte, all'altezza delle spalle.

2-Bisogna formulare l'intenzione di pregare una determinata salat (Niyah). Non è necessario formulare l'intenzione verbalmente.

3-Bisogna pronunciare il Takber: Dopo aver formulato l'intenzione, le mani vanno sollevate fino al livello degli orecchi in modo tale che entrambi i palmi siano rivolti verso la Qibla:



4-Dopo aver pronunciato il Takber (Allah Akbar), bisogna posare le mani al di sotto dell'ombelico, in modo che il palmo della mano destra sia poggiato sul dorso di quella sinistra, mentre il pollice ed il mignolo della mano destra afferrano il polso della sinistra e le altre tre dita della mano destra rimangono unite. Mentre ci si trova in Qiyaam, gli occhi debbono rimanere fissi sul punto che la fronte toccherà nel sujud.

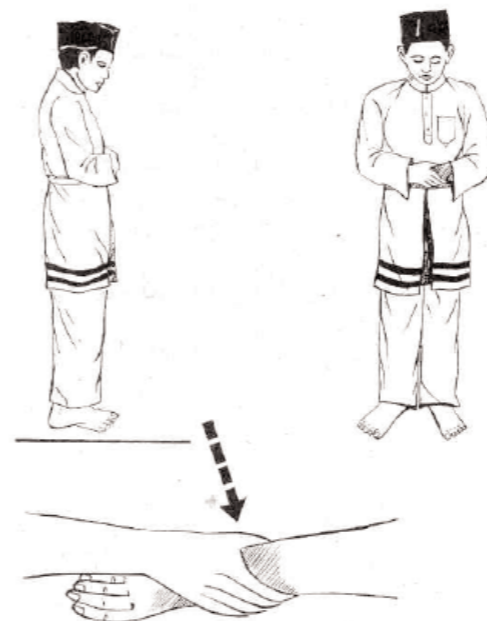

Le donne, durante la preghiera, sollevano le mani all'altezza delle spalle e pongono le mani sul petto. Il palmo della mano destra deve essere posato su quello della sinistra.

5-Recitare il **Thana**:

سُبْحَانَكَ اللَّهُمَّ وَبِحَمْدِكَ وَتَبَارَكَ اسْمُكَ
وَتَعَالَى جَدُّكَ وَلَا إِلَهَ غَيْرُكَ

Subhânaka Allaahumma wa bihamdika, wa tabâraka ismuka, wa Ta'aala jadduka, wa la ilâha ghairuk.

Tutta la gloria ti appartiene, o Allah! Tutta la lode Ti appartiene! Che il Tuo nome sia benedetto! Che la Tua Maestà sia esaltata. Non c'è nessuno degno di essere adorato oltre Te.

6-Recitare il **Ta'awwuz**

أَعُوذُ بِاللَّهِ مِنَ الشَّيْطَانِ الرَّجِيمِ *A'udhu billahi mina sh-shaytani ar-rajim*

Cerco rifugio in Allah contro Satana il reietto

7-Recitare il **Tasmiya**:

بِسْمِ اللَّهِ الرَّحْمَنِ الرَّحِيمِ *Bismillahi r-Rahmâni r-Rahim*

Nel nome di Allah, il Clemente, il Misericordioso

Prima Rak'ah:

1-Recita la **sura al Fatiha** e dopo Wa Laddahaleen recita Ameen:

بِسْمِ اللَّهِ الرَّحْمَنِ الرَّحِيمِ
بِسْمِ اللَّهِ الرَّحْمَنِ الرَّحِيمِ ۞ الْحَمْدُ لِلَّهِ رَبِّ الْعَالَمِينَ ۞ الرَّحْمَنُ
الرَّحِيمُ ۞ مَلِكِ يَوْمِ الدِّينِ ۞ إِيَّاكَ نَعْبُدُ وَإِيَّاكَ نَسْتَعِينُ ۞ اهْدِنَا
الصِّرَاطَ الْمُسْتَقِيمَ ۞ صِرَاطَ الَّذِينَ أَنْعَمْتَ عَلَيْهِمْ غَيْرِ الْمَغْضُوبِ
عَلَيْهِمْ وَلَا الضَّالِّينَ ۞

Bismillahi r-Rahmâni r-Rahim

1. *Al hamdu li-Llahi rab-bil 'alamin*
2. *Ar-Rahmani r-Rahim*
3. *Maliki yaumi d-din*
4. *Iyyâka na'budu wa iyyâka nasta'in*
5. *Ihdina s-sirâta al-mustaqîn*
6. *Sirâta l-ladhina an'amta 'alaihim, ghairil maghdubi 'alaihim wa laddhalleeen*

AAMEEN

La sura al Fatiha:

Nel nome di Allah, il Clemente, il Misericordioso

- 1-In nome di Allah, il Clemente, il Misericordioso
- 2-Sia lode ad Allah, il Signore dei Mondi
- 3-il Clemente, il Misericordioso
- 4-Re del Giorno del Giudizio
- 5-Te solo lodiamo e solo a Te domandiamo aiuto
- 6-Mostraci la Retta Via
- 7-La via di coloro sui quali hai diffuso la Tua grazia, e non di coloro che hanno deviato o sono incorsi nella Tua ira.

2-Dopo aver pronunciato Bismillah ar-Rahman, ir-Rahim, si deve recitare un'altra sura del Corano.

Sura al-Ikhlâs:

بِسْمِ اللَّهِ الرَّحْمَنِ الرَّحِيمِ
قُلْ هُوَ اللَّهُ أَحَدٌ ۞ اللَّهُ الصَّمَدُ ۞ لَمْ يَلِدْ وَلَمْ يُولَدْ ۞ وَلَمْ يَكُنْ
لَهُ كُفُوًا أَحَدٌ ۞

Bismillahi Ar-Rahmani Ar-Rahim

- 1- *Kul huwa Allahu ahad*
- 2- *Allahu-s-samad*
- 3- *Lamialed ualamiulad*
- 4- *Ualamiaku-l-lahu kufuan ahad*

Nel nome di Allah, il Clemente, il Misericordioso

- 1-Dì: Egli è Allah, l'Unico,
- 2-Allah, l'Eterno, l'Assoluto
- 3-Egli non ha generato e non è stato generato
- 4-E non vi è nessuno che può esserGli paragonato.

Sura al-Falaq:

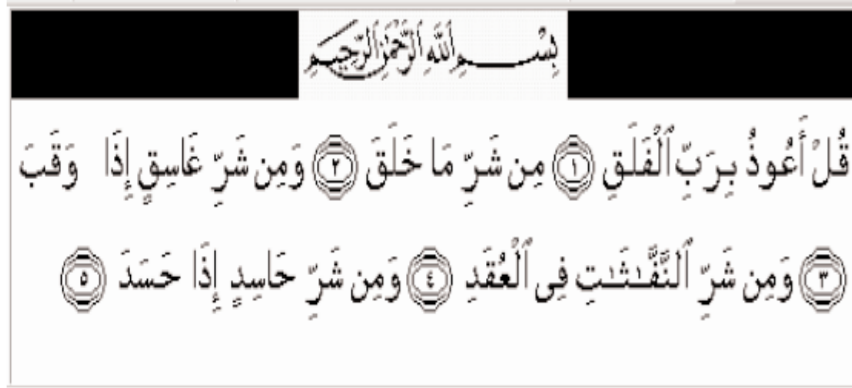

Bismillahi Ar-Rahmani Ar-Rahim

- 1- Kul A'udhu bi-Rabbi-l-falaq
- 2- Minsherri ma-khalaq
- 3- Ua minsherri ghasiqin idha Waqab
- 4- Ua minsherri n-naffathati fi-l-'Uqad
- 5- Ua minsherri hasidin idha hasad

Nel nome di Allah, il Clemente, il Misericordioso

- 1-Di: cerco rifugio nel Signore dell'Alba
- 2-contro il male delle cose create
- 3-contro il male delle tenebre, quando si spargono
- 4-contro il male di coloro che praticano le arti occulte
- 5-e dal male degli invidiosi quando invidiano.

Sura an-Nas:

Surat – An-Nâs Mankind (Quran Surah 114)

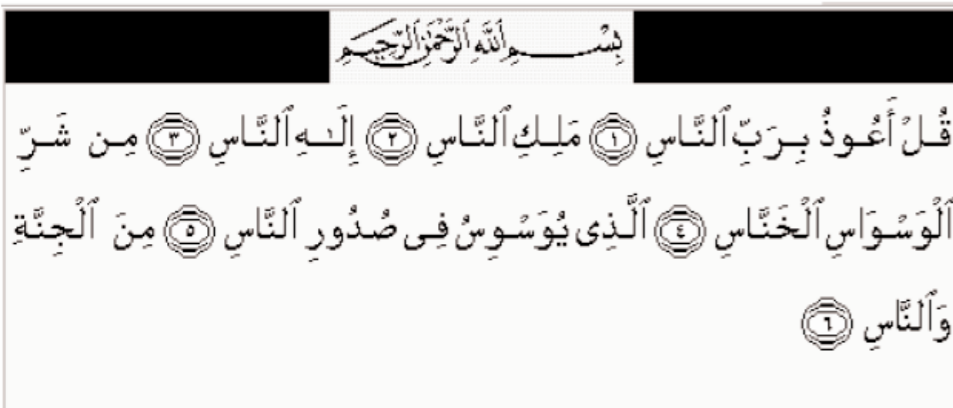

Bismillahi Ar-Rahmani Ar-Rahim

- 1- Kul A'udhu bi-Rabbi-n-nas
- 2- Maliki-n-nas
- 3- Ilahi-n-nas
- 4- Minsherri al uas-uasi-l-khannas
- 5- Alladhi yuwaswisu fi suduri-n-nas
- 6- Mina al ginnati uan-nas

Nel nome di Allah, il Clemente, il Misericordioso

- 1-Di: Cerco rifugio nel Signore dell'umanità
- 2-Il Re dell'umanità
- 3-Il giudice dell'umanità

- 4-dal male di colui che mormora, che si ritira
- 5-lo stesso che mormora nel cuore degli uomini
- 6-tra i jinn e gli uomini

Sura al-Nasr:

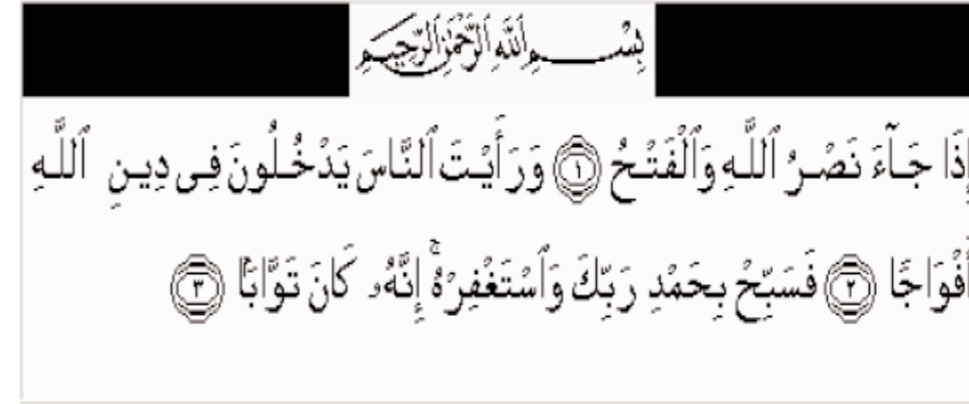

Bismillahi Ar-Rahmani Ar-Rahim

- 1- Idha gia-ha-nasrullahi ual-fat-h
- 2- Uara-aita annasa ia-d-khuluna fidini-llahi afuagia
- 3- Fasebbih bihamdi rabbika uastaghrfir-hu innahu kana tawwaba

Nel nome di Allah, il Clemente, il Misericordioso

- 1-Quando giunge l'aiuto di Allah e la vittoria
- 2-e vedi le persone in massa entrare nella religione di Allah
- 3-Celebra le lodi del Tuo Signore, e domandaGli il perdono. Egli è Perdonatore, Misericordioso

Sura al-Masad

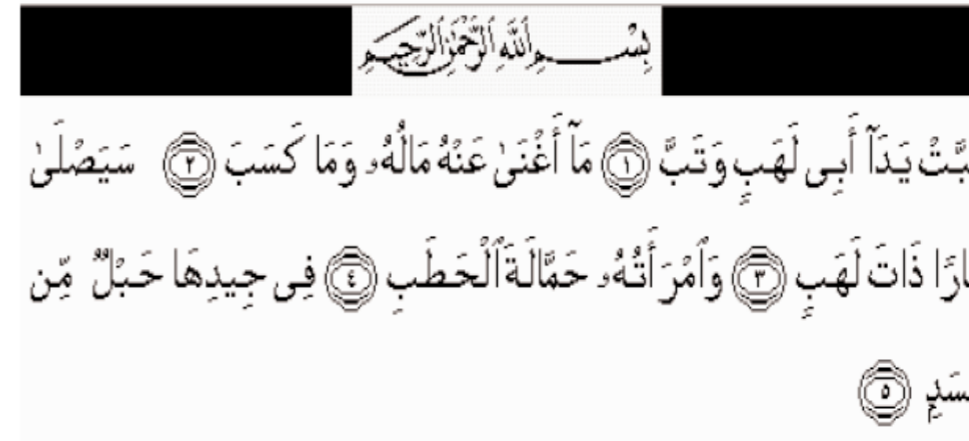

Bismillahi Ar-Rahmani Ar-Rahim

- 1- Tabbat gliada abi lahabin ua tabb
- 2- Ma agh-na 'anhu maluhu ua ma kasab
- 3- Saiasla naran dhata lahab
- 4- Ua-amratuhu hammalata al-hatab
- 5- Figidiha habblun m-min m-masad

Nel nome di Allah, il Clemente, il Misericordioso

- 1-Periscano le mani del padre della Fiamma! Che Egli perisca!
- 2-Non gli saranno di alcun profitto tutto il suo denaro e la sua fortuna
- 3-Presto brucerà nel fuoco della Fiamma Ardente
- 4-Sua moglie porterà la legna come combustibile
- 5-un corda di fibre di palma arrotolate saranno intorno al suo collo.

Durante la recitazione delle sure del Sacro Corano gli occhi debbono essere fissi sui piedi

Il Ruku:

Uomini: Nel **Ruku** gli uomini debbono:

- a-Afferrare entrambe le ginocchia con le dita distanziate
- b-Stare attenti che le braccia non tocchino il corpo
- c-Tenere le braccia dritte, mentre la testa non deve né sollevarsi né abbassarsi rispetto al livello delle spalle.

Donne: Nel **Ruku** le donne debbono:

- a-Debbono piegarsi in modo che le mani tocchino le ginocchia
- b-Le mani vanno poggiate sulle ginocchia e le dita debbono rimanere unite.
- c-I gomiti debbono toccare i lati del corpo, mentre i piedi vanno mantenuti uniti.

Mentre ci si trova in questa posizione bisogna recitare:

سُبْحَانَ رَبِّيَ الْعَظِيمِ

Subhana rabbiya al-'Azem

Sia gloria al mio Signore,
l'Eccelso

Rialzandosi dal Ruku bisogna recitare il Tasmee:

سَمِعَ اللهُ لِمَنْ حَمِدَهُ

Sami 'allah hu liman hamida

Dopo essersi rialzati dal Ruku (**Qawmah**) si deve pronunciare il **Thamid**

رَبَّنَا لَكَ الْحَمْدُ

Rab-bana Lakal Hamd

O Signore nostro, tutta la lode
ti appartiene

Nota Bene: È necessario rialzarsi e mantenersi dritti dopo aver assunto la posizione del Ruku. Se, dopo aver compiuto il Ruku, ci si piega nel Sujud, la Salat non è valida e deve essere ripetuta.

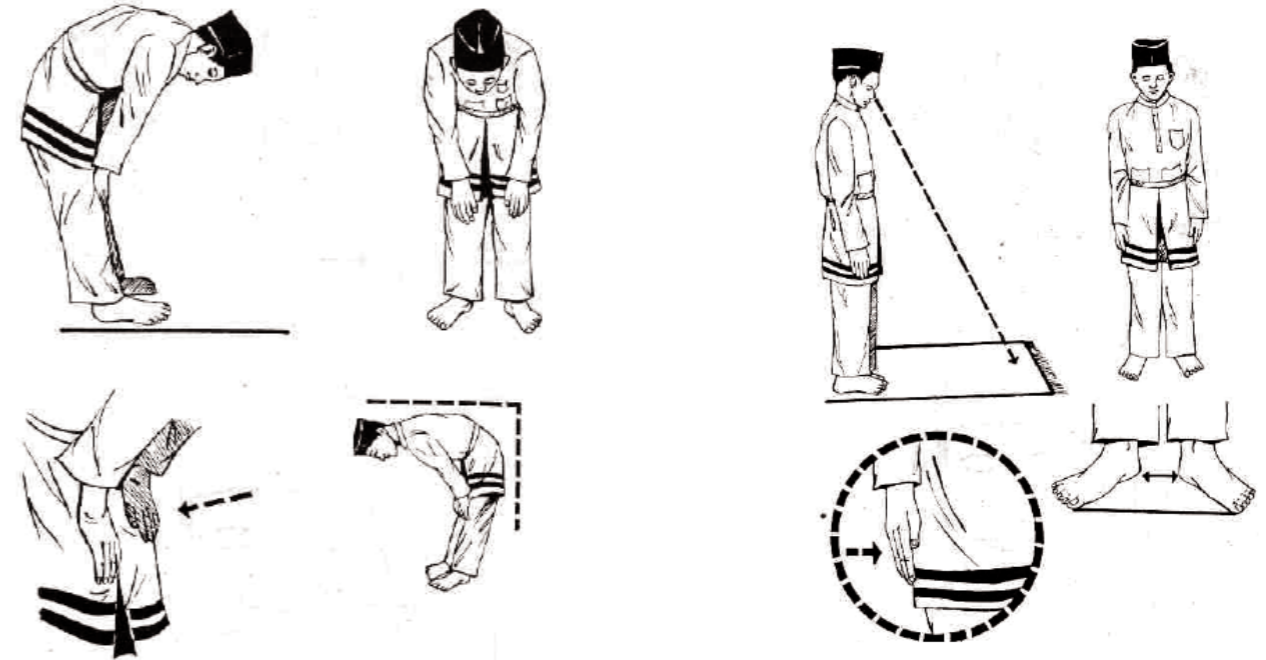

Il primo sujud:

Dopo aver pronunciato il Takber, poggiando entrambe le mani sulle ginocchia, bisogna prostrarsi nel sujud.

Nota bene:

- a-Quando si completa la recitazione del Takber, si deve aver già assunto la posizione del sujud.
- b-Quando si assume la posizione del sujud, debbono toccare il suolo prima le ginocchia, poi le mani, il naso e la fronte.
- c-Il volto deve essere mantenuto all'altezza delle mani, le cui dita sono rivolte verso la Qibla.
- d-I piedi debbono stare dritti e le dita debbono essere anch'esse rivolte verso la Qibla.
- e-Le braccia non debbono toccare nè il suolo e nemmeno i lati del corpo.
- f-Lo stomaco non deve toccare le cosce.

Nella posizione del sujud si debbono recitare piano tre o cinque volte:

سُبْحَانَ رَبِّيَ الْأَعْلَى

Subhaana Rabbi yal aala



Tutta la gloria appartiene al mio Signore,
l'Eccelso

Nota bene:

- a-Durante il sujud la fronte non deve sollevarsi da terra.
- b-Durante il sujud i piedi non debbono sollevarsi da terra.

Per le donne:

- a-La parte superiore della gamba deve essere tenuta il più bassa possibile
- b-I piedi debbono essere tenuti uniti verso destra
- c-Gli avambracci devono essere stesi al suolo
- d-Quando si recita il Tasbeeh, non deve essere alzata la voce.

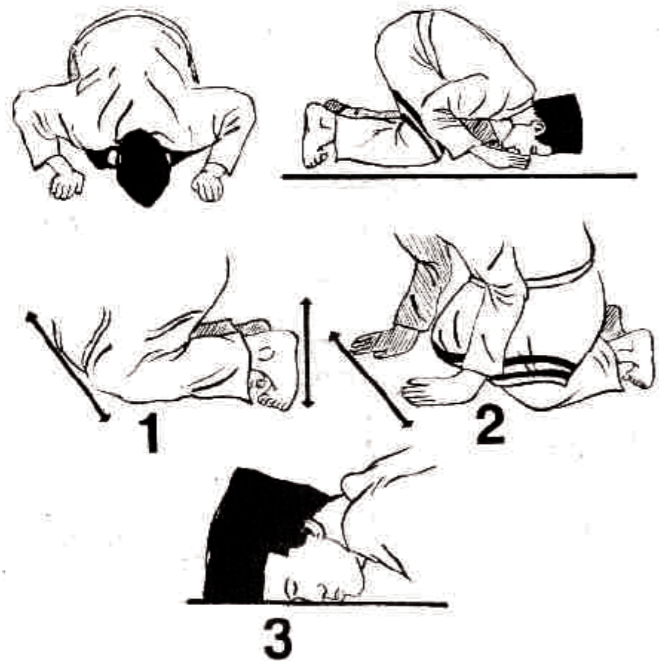

Jalsa (sedersi tra i due sujud): Pronunciando il Takber bisogna sedersi con la schiena dritta. Non è valido prostrarsi nel secondo sujud senza essersi prima seduti. Gli uomini debbono sedere con il peso del corpo sulla gamba sinistra e tenendo sollevata quella destra, mentre le dita dei piedi debbono essere tenuti in direzione della Qibla. Le donne, invece, non debbono poggiare il corpo sulla gamba sinistra.

Il secondo Sujud: Il secondo sujud deve essere compiuto allo stesso modo del primo. Quando è stato completato anche il secondo sujud, una rak'ah (ciclo di preghiera) può dirsi completo.

Poi si deve compiere la seconda Rak'ah allo stesso modo della prima

Prima Qaidah

Dopo aver completato il secondo sujud della seconda Rak'ah, bisogna - pronunciando il Takbeer- sedersi nella posizione della Qaidah



- 1-Bisogna sedersi appoggiando il peso del corpo sul piede sinistro, mentre quello destro è tenuto sollevato e le dita sono orientate verso la Qibla.
- 2-La mani vanno poste sulle cosce con le dita unite ed orientate verso la Qibla.
- 3-Le dita delle mani debbono essere poste vicino alle ginocchia
- 4-Gli occhi devono fissare il grembo.

Bisogna poi recitare il Tashahhud:

التَّحِيَّاتُ لِلَّهِ وَالصَّلَاةُ وَالطَّيِّبَاتُ السَّلَامُ
 سب توئی عبادتیں اور تمام عمل عبادتیں اور مال عبادتیں اللہ ہی کے لیے ہیں سلام ہو
 عَلَيْكَ أَيُّهَا النَّبِيُّ وَرَحْمَةُ اللَّهِ وَبَرَكَاتُهُ
 آپ پر اسے نماز اور اللہ کی رحمت اور اس کی برکتیں ہوں
 السَّلَامُ عَلَيْنَا وَعَلَىٰ عِبَادِ اللَّهِ الصَّالِحِينَ
 سلام ہو ہم پر اور اللہ کے سب نیک بندوں پر
 أَشْهَدُ أَنْ لَا إِلَهَ إِلَّا اللَّهُ وَأَشْهَدُ أَنَّ
 مُحَمَّدًا عَبْدُهُ وَرَسُولُهُ
 گواہی دیتا ہوں کہ اللہ کے سوا کوئی معبود نہیں ہے اور گواہی دیتا ہوں کہ
 محمد اس کا بندہ اور رسول ہے



At-tahiy-yatu lil-lahi was'salawatu wat-tay'yibatu As-salamu 'alayka ay-yuhan-nabiy-yu warahma tullahi wa barakatuhu. As-salamu 'alayna wa'ala 'ibadil-la his-saliheen. "Ash hadu anla ilâha Illal lahu wa ash hadu an-na Muhammadan'ab-duhu wa rasuluh

Tutta la reverenza, il culto e la santità appartengono ad Allah. Che sul profeta sia la pace, la misericordia e le benedizioni di Allah. Che sia pace su di noi e su tutti i retti servi di Allah. Testimonio che non c'è Dio che Allah e che Muhammad è Suo servo e profeta.

Mentre si recita la Kalimah, si deve muovere il dito indice della mano destra come per disegnare un cerchio. Quando si pronuncia "IllAllahu" il dito deve essere poggiato sulla coscia. Il movimento circolare del dito deve essere mantenuto fino alla fine.



La terza e la quarta Rak'ah:

Se si desidera compiere quattro cicli di preghiera, non si deve recitare niente altro che il Tashahhud. Dopo essersi rialzati dalle prime due rak'ah, si deve pronunciare il Takber, e poi proseguire con i rimanenti due cicli di preghiera. Nella terza e nella quarta Rak'ah deve essere recitata solo la sura al-Fatiha. Solo nel caso della Sunna e Nafl Salat la recitazione della sola sura apre del Corano è Waajib.

La seconda Qaidah:

Nella seconda Qaidah, dopo il Tashahhud, si deve recitare la Duroode

دُرُودِ اِبْرَاهِيمَ
 اللَّهُمَّ صَلِّ عَلَى مُحَمَّدٍ وَعَلَى آلِ
 مُحَمَّدٍ كَمَا صَلَّيْتَ عَلَى إِبْرَاهِيمَ وَعَلَى آلِ
 إِبْرَاهِيمَ إِنَّكَ حَمِيدٌ مَجِيدٌ
 اللَّهُمَّ بَارِكْ عَلَى مُحَمَّدٍ وَعَلَى آلِ مُحَمَّدٍ
 كَمَا بَارَكْتَ عَلَى إِبْرَاهِيمَ وَعَلَى آلِ إِبْرَاهِيمَ
 إِنَّكَ حَمِيدٌ مَجِيدٌ

Allah humma sal-li 'ala Muhammadin wa 'ala ali Muhammadin, Kama sal-layta 'aala Ibraheema Wa 'ala aali Ibraheema innaka hameedum majeed.

Allah humma barik 'ala Muhammadin wa 'ala ali Muhammadin, Kama barakta 'ala Ibraheema Wa 'ala aali Ibraheema Innaka hameedum majeed

O Allah! Manda la Tua misericordia su Muhammad (pbsl) e sui seguaci di Muhammad (pbsl) così come hai fatto su Ibrahim (psl) e sui seguaci di Ibrahim (psl). Tu sei degno di lode, glorioso. O Allah! Manda le Tue benedizioni su Muhammad (pbsl) e sui seguaci di Muhammad (pbsl) così come hai fatto con Ibrahim (pbsl) e con i seguaci di Ibrahim (pbsl). Tu sei degno di lode, glorioso.

Dua da recitare dopo il Durood:

اللَّهُمَّ إِنِّي ظَلَمْتُ نَفْسِي ظُلْمًا كَثِيرًا
وَأَنْتَ لَا تَغْفِرُ الذُّنُوبَ إِلَّا أَنْتَ فَاعْفُرْ لِي
مَغْفِرَةً مِنْ عِنْدِكَ وَأَمِّرْ بِحَمْدِي إِنَّكَ
أَنْتَ الْعَفُورُ الرَّحِيمُ

Allah humma innee zalamtu nafsee Zulman Katheeran, wala yaghfi ruz zunuba illa anta faghfirlee maghfiratam min 'indika, war hamnee innaka antal ghafurur raheem

O Allah! Sono stato estremamente ingiusto contro me stesso! Nessuno, tranne Te, può perdonare i peccati. Perdonami e abbi pietà di me. Tu sei in verità Perdonatore, Misericordioso.

Il Salaam:

La preghiera si completa pronunciando, rivolgendo il volto verso destra: “Che su di voi sia la pace e la misericordia di Allah”

السَّلَامُ عَلَيْكُمْ وَرَحْمَةُ اللَّهِ

As-salamu 'alaykum wa rahmatullah



Poi, rivolgendo il volto verso sinistra, si deve affermare: “Che su di voi sia la pace e la misericordia di Allah”.



السَّلَامُ عَلَيْكُمْ وَرَحْمَةُ اللَّهِ

As-salamu 'alaykum wa rahmatullah

Quando si pronuncia il Salam, si deve avere l'intenzione di salutare gli angeli. Mentre si recita il Salaam, gli occhi devono essere rivolti verso le spalle.

Dopo aver completato la preghiera, si deve pronunciare tre volte: Astaghfirullah, ossia “Allah perdonami”

أَسْتَغْفِرُ اللَّهَ أَسْتَغْفِرُ اللَّهَ أَسْتَغْفِرُ اللَّهَ

Poi bisogna alzare entrambe le mani al livello del petto e recitare la seguente Dua:

اللَّهُمَّ أَنْتَ السَّلَامُ وَمِنْكَ السَّلَامُ
تَبَارَكْتَ يَا ذَا الْجَلَالِ وَالْإِكْرَامِ
اللَّهُمَّ أَعِنَّا عَلَى ذِكْرِكَ وَشُكْرِكَ وَحُسْنِ عِبَادَتِكَ
رَبَّنَا اقْبَلْ مِنَّا إِنَّكَ أَنْتَ السَّمِيعُ الْعَلِيمُ
وَتُبَّ عَلَيْنَا إِنَّكَ أَنْتَ التَّوَّابُ الرَّحِيمُ

Allahumma AntasSalam, Wa MinkasSalam, Tabarakta Yaa Dhal Jalali Wal ikraam.

Alahumma a'innee ala thikrika wa shukrika Wa Husni E'baadatik.

La ilaha illallahu Wahdahu La Sharika Lahu, Lahul Mulku, Wa Lahul Hamdu Wa Huwa 'Ala Kulli Shay'in Qadir. Allahumma laa mani`a lima a` tayta wa laa mu'tiya limaa mana'ta wa laa yanfa`u dhal jaddi minkal al-jadd.

“O Allah, Tu sei pace. La pace proviene da Te. Tu sei benedetto. Tu sei Colui che detiene la gloria e l'onore. O Allah, assistimi nel ricordarTi, nell'esserTi grato e nel pregarTi in modo eccellente. Nessuno ha il diritto di essere adorato oltre ad Allah. Nessuno può esserGli paragonato. A Lui appartiene tutta la maestà e la lode. Egli è l'Onnipotente. O Allah, nessuno può impedire ciò che Tu hai deciso di concedere, e nessuno può concedere ciò che Tu hai deciso di negare. Nessuna ricchezza o potere può essere di beneficio. Da te proviene tutta la maestà e la ricchezza.”

Ayyatul Kursi:

Questo versetto deve essere memorizzato e recitato alla fine di ogni Fard Salat:

اللَّهُ لَا إِلَهَ إِلَّا هُوَ الْحَيُّ الْقَيُّومُ لَا تَأْخُذُهُ سِنَّةٌ وَلَا نَوْمٌ
لَهُ مَا فِي السَّمَوَاتِ وَمَا فِي الْأَرْضِ مَنْ ذَا الَّذِي يَشْفَعُ عِنْدَهُ
إِلَّا بِإِذْنِهِ يَعْلَمُ مَا بَيْنَ أَيْدِيهِمْ وَمَا خَلْفَهُمْ وَلَا يُحِيطُونَ
بِشَيْءٍ مِّنْ عِلْمِهِ إِلَّا بِمَا شَاءَ وَسِعَ كُرْسِيُّهُ السَّمَوَاتِ
وَالْأَرْضَ وَلَا يَئُودُهُ حِفْظُهُمَا وَهُوَ الْعَلِيُّ الْعَظِيمُ

Allaho la illaha illa howa.

Al haiyul qayyum

La ta'khozuhoo sinatun wala naum

Lahu ma fis samaa waate wama fil ard

Manzallazi yashfa'o indadhu illa bi iznehi

Ya'lamo man baina adideehim wama khalfahum

Walla yoheetuna bi shai'im min ilmehi illa bemashaa'a

Wase'a kursiuhus samaawaate wal ard

Wala ya'oododhu hifzohuma

Wa howal Aliul Azeem

O Allah, non c'è Dio che Allah! Il Vivente, l'Autosussistente. Non lo coglie né stanchezza né sonno. A Lui appartiene tutto ciò che si trova nei cieli e sulla terra. Nessuno può intercedere presso di Lui, se non con il Suo permesso. Egli conosce ciò che si trova di fronte a loro e ciò che si trova dietro di loro. Loro non posso possedere nessuna conoscenza senza che Lui lo voglia. Il Suo trono si estende sui cieli e la Terra. E governarli non gli provoca fatica alcuna. Egli è l'Eccelso, il Sublime.

Rak'ah Witr-Wajib:

Queste tre rak'ah si offrono durante la preghiera Isha. Prima vengono compiuti due cicli di preghiera e, dopo aver completato il Tashahhud, ci si deve alzare e rimanere con le braccia conserte. Dopo aver recitato “Bismillah”, “Alhamdu” e una sura del Corano, si deve pronunciare il Takber alzando entrambe le mani fino agli orecchi per poi raccoglierle sotto l'ombelico.

Poi bisogna recitare la Dua Qunot.

Se qualcuno non è capace di recitare la Dua Qunot, deve recitare:

رَبَّنَا آتِنَا فِي الدُّنْيَا حَسَنَةً وَفِي الْآخِرَةِ حَسَنَةً وَقِنَا عَذَابَ النَّارِ

Rabbanaa aatinaa fid-dunyaa hasanatan wa feel aakhirati hasanatan wa qinaa 'adhaaban naar

O Signore nostro! Dacci il bene di questo mondo e dell'Altro. Salvaci dal tormento del Fuoco.

Oppure deve recitare tre volte:

اللَّهُمَّ اغْفِرْ لِي - اللَّهُمَّ اغْفِرْ لِي - اللَّهُمَّ اغْفِرْ لِي

allahummaghfirlee

Oppure recitare tre volte:

يَا رَبِّ - يَا رَبِّ - يَا رَبِّ

Yaa-rab-bi

اللَّهُمَّ إِنَّا نَسْتَعِينُكَ وَنَسْتَغْفِرُكَ وَنُؤْمِنُ بِكَ
وَنَتَوَكَّلُ عَلَيْكَ وَنُثْنِي عَلَيْكَ الْخَيْرَ وَنَشْكُرُكَ
وَلَا نَكْفُرُكَ وَنُحَدِّثُكَ مَنْ يَنْجُرُكَ
اللَّهُمَّ إِنَّا نَعْبُدُكَ وَنُصَلِّيُكَ وَنَسْجُدُ وَإِلَيْكَ
نَسْعُ وَنُحْفِدُ وَنَرْجُو رَحْمَتَكَ وَنَخْشَى عَذَابَكَ
إِنَّ عَذَابَكَ بِالْكَفَّارِ مُلْحِقٌ

ALLAHUMMA INNA NASTAEENUKA WA NASTAGHFIRUKA WA NUMINU BIKI WA NATAWAKKALU
ALAIKA WA NUSNI ALAIKAL KHAIRI WA NASHKURUKA WA LA NAKFURUKA WA NAQLAOU WA
NATRUKA MAI YAFJURUKA ALLAHUMMA IYYAKANAABUDU WA LAKA NUSALLI WA NASJUDU WA
ILAIKA NAS-AA WA NAHFIDUWA NARJU RAHMATAKA WA NAKHSHA AZAABAKA INNA AZAABAKA
BIL KUFFARI MULHIQ

O Allah, cerchiamo il Tuo aiuto e domandiamo il Tuo perdono. Ti lodiamo nel modo migliore e riponiamo in Te la nostra fiducia. Ti ringraziamo e non siamo ingrati verso di Te. Rifiutiamo e allontaniamo coloro che si mostrano disubbidienti verso di Te. O Allah, serviamo solo Te. Ti preghiamo e ci prostriamo. Ci rifugiamo presso di Te. Temiamo la Tua punizione e speriamo nella Tua misericordia. Senza dubbio la Tua punizione coglierà i miscredenti.

Bisogna poi inchinarsi nel Ruku e completare la preghiera nel modo usuale.

Condizioni e regole per la preghiera secondo la Sunna (Hanafi Fiqh)

Prima di compiere la preghiera devono essere osservate otto condizioni (Sharaait). Se non vengono osservate le seguenti condizioni la Salat non può essere assolta:

- 1-Compiere il Wudhu, se necessario
- 2-Compiere il Ghusl, se necessario
- 3-Taharat del corpo e degli abiti
- 4-Taharat del luogo dove si compie la preghiera
- 5-Rivolgersi verso la Qibla
- 6-Coprire le parti intime (Satr)
- 7-Niyyat (intenzione) di assolvere la Salat
- 8-Assolvere la Salat nei tempi stabiliti.

Se una di queste condizioni è omessa, la Salat non è valida

Nota Bene:

- Il Satr di un uomo si trova dall'ombelico alle ginocchia (incluse)
- Il Satr di una donna consiste in tutto il corpo, eccetto le mani, il volto ed i polsi
- Il Taharat del corpo significa che deve essere libero da ogni Najasaat
- Il Najasaat Haqeqi è lo sporco visibile: urina, escrementi e sangue e vino
- Il Najasaat Hukmi è lo sporco invisibile: a-Hadath e b-Janabah
- Hadath: condizione in cui una persona ha bisogno del Wudhu
- Janabah: condizione in cui una persona ha bisogno del Ghusl
- Prima di assolvere alla Salat è necessario che il corpo si liberi da tutta la Najasaat.
- Mentre si assolve la Salat ci si deve rivolgere verso la Qibla, ossia la direzione della Ka'ba alla Mecca
- La preghiera obbligatoria deve essere assolta cinque volte al giorno.

Names of five daily Salaah	Total Rak'aats	Sunnah	Farz	Sunnah	Nafl	Witr Wajib	Nafl
Fajr	4	2 Sunnah Muakkada	2				
Zuhur	12	4 Muakkada	4	2	2		
Asr	8	4 Ghair Muakkada	4				
Maghreb	7		3	2	2		
Esha	17	4 Ghair Muakkada	4	2	2	3	2
Jumuah 14 Rak'aats	4 2 4 2 2 (Optional)	There is no Zuhur Salaat after Friday (Jumuah) Salaat.					
Eid - 2 Rak'aats	No Azan or Iqaama for Eidul-Fitr or Eidul-Adha Salaat. No Nafl Salaat before and after Eid Salaat.			2 Rak'aats Wajib with six extra TAKBEERS.			
Janaza Salaah	4 Takbirs only	No Azan, Iqaama or Rak'aats					

Gli orari della Salat variano al variare delle stagioni

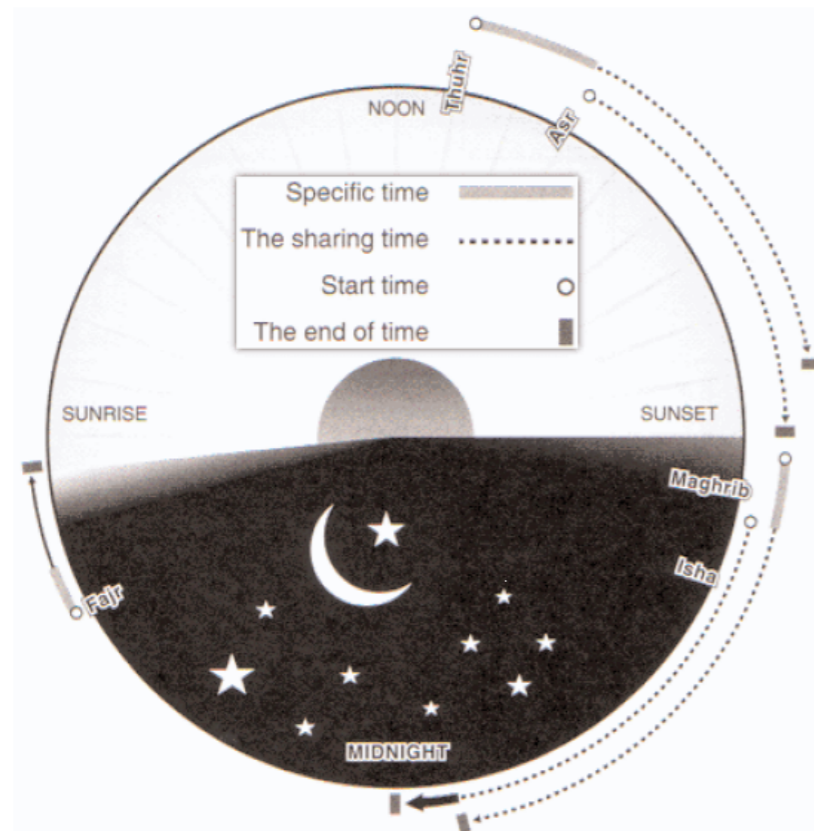

La Salat Tarawih:

- 1-È una sunna del Profeta (pbsl)
- 2-È Muakkada sia per gli uomini che per le donne durante il Mese del Ramadan
- 3-La Salat Tarawih è assolta dopo la Salat al Isha
- 4-Le venti rak'ah con i dieci salaam sono mansoon
- 5-Ogni volta bisogna formulare l'intenzione di compiere due rak'ah di Tarawih
- 6-Poi bisogna pregare la Witr Salat

Il Fajr:

Comincia dall'alba (Subha Sadiq) e termina poco prima del sorgere del Sole

Il Zuhur:

Dallo Zawaal (Dopo mezzogiorno) fino a quando l'ombra di un oggetto diviene lunga il doppio di quella dell'oggetto, cui si aggiunge la lunghezza dell'ombra originale proiettata a mezzogiorno.

L'Asr:

Inizia quando finisce il Zuhur e termina poco prima del tramonto. Rimandare la Salat ul Adr fino quando il sole non diviene pallido è Makrooh.

Il Maghrib:

Dal tramonto fino a quando il colore rosso non sbiadisce all'orizzonte

L'Isha:

Comincia da quando il colore rosso sbiadisce all'orizzonte (circa un'ora e mezza dopo il tramonto) e dura fino a poco prima dell'alba. È mustahab recitare l'Isha prima che sia trascorso 1/3 della notte ed è makrooh assolverla dopo la mezzanotte.

Nella Salat ci sono sei Fard:

- 1-La pronuncia del Takber: Allah Akbar
- 2-La posizione del Qiyam



3-Qiraat (recitazione delle sure e dei versetti del Sacro Corano)



6-Qaa'dah Akheera: Rimanere seduti dopo l'ultima rak'ah per recitare il Tashahhud



4-II Ruku



5-II Sujud



Waajib nella Salat (Atti necessari da compiere durante la Salat)

I Waajib sono quegli atti necessari per completare la Salat. Se involontariamente viene omissa uno di questi atti, viene compensato dalla Sajda Sahw. Nel caso in cui non si compia la Sajda Sahw o se l'omissione è stata volontaria, è necessario ripetere la preghiera.

Ci sono 14 Waajbaat nella Salat:

- 1-Fissare le prime due Rak'ah del Fard Salat per la Qiraat
- 2-Recitare la sura al-Fatiha in ogni Rak'ah. Nella terza e quarta Rak'ah della Salat Fard è Sunna e non Wajb.
- 3-Recitare una sura breve o almeno tre versetti del Corano dopo la sura al-Fatiha nelle prime due Rak'ah della Fard Salat ed in tutte le rak'ah della Salat Waajib, Nafl e Sunna.
- 4-Recitare la sura al-Fatiha prima di ogni altra sura o versetto.
- 5-Rispettare la sequenza del Qiraat, Ruku, Sujud, e delle Rak'ah.
- 6-Qauma (stare dritti in piedi dopo il Ruku)
- 7-Jalsa (sedersi tra le due Rak'ah)
- 8-Ta'deele Arkaan, ossia compiere le Rak'ah in modo consono.
- 9-Qaadah-oolaa: rimanere seduti per recitare il Tashahhud dopo 2 (Fard Salat), 3 e 4 Rak'ah.
- 10-Recitare il Tashahhud nelle due Qa'daas.
- 11-Recitare a voce alta il Qirat nel Fajr, nel Maghrib, nell'Isha, nella Jumah, nell'Eid e nel Tarawih del Ramadan. L'Imam deve poi recitare in silenzio durante Zuhr e Asr.
- 12-Terminare la preghiera con il Salaam
- 13-Pronunciare il Takber per il Qunot nella Witr Salat e la Dua a-Qunot.
- 14-Recitare due Takbir addizionali in entrambe le preghiere della Eid.

Le Sunnat nella Salat:

Nella Salat ci sono 21 Sunnat, ossia azioni compiute regolarmente dal Profeta (pbsl). Se alcuni di questi atti sono omissi sia consapevolmente o inconsapevolmente, la Salat non deve essere ripetuta. È comunque sempre meglio attenersi alla Sunna del Profeta (pbsl).

- 1-Sollevarle le mani al livello degli orecchi durante il Takber.
- 2-Tenere le dita delle mani separate e rivolte in direzione della Qibla, mentre si sollevano le mani pronunciando il Takber.
- 3-Non abbassare il capo mentre si pronuncia il Takber.
- 4-Pronunciare il Takber Tahrimi e gli altri Takber a voce alta, quando si passa da una posizione (Rukn) ad un'altra.
- 5-Porre la mano destra intorno a quella sinistra al di sotto dell'ombelico.
- 6-Dire il Sanaa.
- 7-Recitare il Ta'awwuz

- 8-Recitare la completa Bismillah
- 9-Recitare solo la sura al-Fatiha nella terza e quarta rak'ah della Fard Salat
- 10-Dire Ameen lentamente
- 11-Recitare Sanaa, Ta'awwuz e Ameen piano e lentamente.
- 12-Recitare il Qirat secondo la sunna del Profeta (pbsl)
- 13-Pronunciare il Tasbih tre volte nel Ruku e nel Sujud.
- 14-Mantenere la schiena ed il capo allo stesso livello, mentre si afferranno le ginocchia nel Ruku
- 15-L'Imam deve dire SAMIALLAH LIMAN HAMIDAH nel Qawmah seguito da RABBANA LAKAL HAMD dal Muqtali. Il Munfarid deve pronunciare sia il Tasmi che il Tahmeed.
- 16-Quando ci si prostra in sujud, debbono toccare il suolo prima le ginocchia, poi le mani, e per ultima la fronte.
- 17-Nella Qa'dah o nella Jalsa bisogna porre il piede sinistro in posizione orizzontale, poggiando su di esso l'intero peso del corpo. Il piede destro deve essere collocato in posizione verticale in modo che le dita siano collocate in direzione della Qibla. Le mani devono essere poste sulle cosce.
- 18-Sollevarlo il dito indice della mano destra, quando si recita ASH HADU ALLAH ILAHA.
- 19-Recitare il Durood Sharif nella Qa'idah Akheera dopo il Tashahhud
- 20-Recitare la Dua dopo il Durood Sharif
- 21-Volgere il volto durante il Salam prima a destra e poi a sinistra.

Durante la Salat sono Makrooh le seguenti azioni:

- 1-Recitare la Salat con il capo scoperto e lasciare scoperti, durante il Takber, gli avambracci.
- 2-Compire la Salat con abiti con cui solitamente si evita di uscire.
- 3-Giocherellare con gli abiti durante la Salat.
- 4-Rimuovere la polvere dal pavimento per impedire che gli abiti si sporchino.
- 5-Recitare la Salat quando si sente uno stimolo naturale
- 6-Distogliere il volto dalla Qibla e guardare da un'altra parte.
- 7-Tenere le dita intrecciate.
- 8-Poggiare le mani e gli avambracci a terra durante il sujud (valido solo per gli uomini)
- 9-Compire la Salat con una persona davanti
- 10-Sbadigliare intenzionalmente o non cercare di evitarlo.
- 11-Chiudere gli occhi. Però, se questo serve per concentrarsi nella preghiera, è consentito.
- 12-Sostare da soli lontano dalla fila della congregazione.
- 13-Recitare la preghiera con abiti in cui è stampata una raffigurazione di esseri viventi.
- 14-Recitare la preghiera in un luogo dove si trova una raffigurazione di un essere vivente.
- 15-Contare sulle dita, durante la preghiera, i versetti del Corano, le sure o i Tasbih.
- 16-Compire la preghiera con una coperta o un abito arrotolato intorno al corpo che renda lenti e difficili i movimenti, in modo particolare il sollevare le mani nel Takber.
- 17-Sbadigliare e stirare gli arti.
- 18-Fare qualcosa contro la Sunna.

Mufsidaat-e-Salat (azioni che nullificano la preghiera)

- 1-Parlare durante la Salat sia consapevolmente che inconsapevolmente.
- 2-Salutare una persona con un Salam alaykum o in qualsiasi altro modo durante la Salat.
- 3-Rispondere al saluto, dire Yarhamukallah, se qualcuno starnutisce, oppure rispondere Ameen ad un'invocazione, che non fa parte della Salat.
- 4-Dire *Inna lil lahi wa inna Ilahi Raajioon*, quando si ode una cattiva notizia, oppure *Alhamdulillah* o *Subhanallah*, quando si odono alcune notizie buone.
- 5-Emettere un'espressione di dolore.
- 6-Correggere il Qiraat di una persona.
- 7-Recitare il Corano leggendo il testo.
- 8-Fare qualcosa che potrebbe indurre un osservatore esterno a non comprendere che si stà assolvendo alla preghiera (Amale Katheer).
- 9-Mangiare o bere, sia volontariamente che involontariamente.
- 10-Distogliere il petto dalla direzione della Qibla senza una ragione valida.
- 11-Compire il sujud in un luogo najs.
- 12-Mostrarsi lenti nel coprire le Satr (parti private), se scoperte.
- 13-Pronunciare qualcosa a causa di un dolore avvertito.
- 14-Ridere a voce alta.
- 15-Fare un passo avanti all'Imam, durante la preghiera.
- 16-Commettere qualche errore grave nella Qiraat del Sacro Corano.

È permesso interrompere la Salat per i seguenti motivi:

- 1-Quando si ha una impellente necessità naturale.
- 2-Quando appare uno scorpione, un serpente o qualche altro animale pericoloso.
- 3-Quando si teme che si stà per perdere un treno.
- 4-Quando si teme che un ladro possa fuggire con i propri effetti personali.

La Salat in congregazione (Salat Jamaat):

Durante la preghiera in congregazione molte persone (muqtadis) pregano insieme sotto la guida di un Imam. Compire le cinque preghiere quotidiane in congregazione è Waajib.

Benefici della preghiera in congregazione:

- 1-Il Thawaab (ricompensa) del compiere la preghiera in congregazione nella Masjid (moschea) supera di venti volte quello di compierla da soli.
- 2-I musulmani s'incontrano cinque volte al giorno e questo crea un senso di vicinanza e di appartenenza comunitaria.
- 3-La Salat del peccatore ha più possibilità di essere accettata, se compiuta in una congregazione di persone pie.

Non è Wajib pregare in congregazione per: donne, bambini, malati, persone che si prendono cura dei malati, persone molto anziane e ciechi.

Quando si può evitare di assolvere la preghiera in congregazione nella Masjid:

- 1-Violente piogge.
- 2-Strade dissestate e fangose
- 3-Tempo molto freddo
- 4-Violenta tempesta notturna
- 5-Quando ci si trova in viaggio ed è molto vicino il momento di ripartire.

Una Jamaat consiste minimo di due persone: l'Imam ed il Muqtadi. Il Muqtadi deve stare in piedi alla destra dell'Imam, in modo tale che le dita del Muqtadi siano parallele alle caviglie dell'Imam, Se, invece, sono presenti due o più Muqtadi, l'Imam deve stare davanti ed i Muqtadi dietro. Durante la Jamaat i Muqtadi debbono stare vicini uno all'altro in una schiera dritta. Tra di loro non deve essere lasciato alcuno spazio. I bambini possono sistemarsi in una fila posteriore. È makrooh lasciare che i bambini siano nella stessa schiera degli adulti. Se la Salat dell'Imam è nullificata (Faasid) per qualche ragione, lo diventa anche quella del Muqtadi, che deve ripeterla.

Chi può essere Imam:

- 1-Una persona che conosce il Masaail
- 2-Una persona capace di recitare bene il Sacro Corano
- 3-Una persona pia
- 4-Una persona anziana
- 5-Una persona gentile e dalle buone maniere. Se però nella Masjid è presente un Imam fisso, a lui appartiene l'onore di guidare la congregazione.

È makrooh scegliere come Imam un Faasid (aperto peccatore), una persona ignorante, qualcuno che introduce qualche innovazione (Bid'at), o qualcuno che non è attento ad osservare le regole della Sharia.

Non possono ricoprire il ruolo di Imam:

- 1-Una persona non nel pieno delle proprie facoltà mentali
- 2-Una persona ubriaca
- 3-Un miscredente
- 4-Un idolatra
- 5-Una persona non matura (Baaligh)
- 6-Una donna non può guidare una congregazione maschile

Nota Bene:

- 1-Se una persona ha perduto due Rak'ah nella Salat al Maghrib, dopo aver completato la prima Rak'ah, deve fare la Qaidah, recitare il Tashahhud e poi rialzarsi per la seconda Rak'ah.

Dopo aver recitato la sura al-Fatiha ed un'altra sura può completare la Salat.

2-Se nelle Salat Dohr, Asr ed Isha sono perdute tre Rak'ah, il Masbooq deve, stando in piedi, recitare la sura al-Fatiha e un'altra sura nella prima Rak'ah, poi compiere il Ruku ed il Sujud. Però, prima di rialzarsi per la seconda rak'ah, deve sedersi (Qaidah), recitare il Tashahhud, e conseguentemente rialzarsi per la seconda rak'ah. Nella seconda Rak'ah, dopo aver recitato la sura al-Fatiha ed un'altra sura, deve compiere il Ruku ed il Sujud, senza però la Qaidah e la recitazione del Tashahhud, bensì deve rialzarsi immediatamente per la terza Rak'ah. Nella terza Rak'ah deve recitare solo la sura al Fatiha e poi completare la Salat.

3-Se una persona ha perduto tutte le rak'ah di una determinata Salat, allora deve ripetere l'intera preghiera, dopo che l'Imam ha pronunciato il Salaam. Deve però evitare di sollevare la mani nel Takbir della prima Rak'ah.

4-Se una persona di unisce alla Jamaat quando l'Imam è in ruku, è Fard restare in piedi, recitare il Takbir Tahrima, mantenersi nella posizione per il tempo impiegato a dire Subhanallah e poi inchinarsi nel Ruku. Non è permesso recitare il Takber e poi inchinarsi immediatamente nel ruku. La Salat compiuta in questo modo non è valida e deve essere ripetuta.

5-Non è consentito unirsi alla Jamaat quando l'Imam stà pronunciando il primo Salaam per completare la Salat.

Non è appropriato correre verso la Moschea per paura di perdere una parte della preghiera.

La Salaat Qaaza

1-Ogni Salat compiuta al tempo debito è definita Adaa.

2-Le Salat Fard e Wajib, compiute quando il tempo è terminato, sono chiamate Qaaza. Ad esempio, se la preghiera dell'Asr è compiuta al tempo del Maghrib è chiamata Qaaza.

3-È peccato posporre intenzionalmente una Salat Fard, Wajb o Sunna fino a farla diventare Qaaza.

4-È obbligatorio per ogni musulmano, qualora abbia raggiunto la pubertà, recuperare le Salat Fard e Wajib perse.

5-Se una persona non ha compiuto meno di sei salah, prima di compiere la sesta Salat a suo tempo, deve assolvere quelle precedenti in ordine. Ad esempio, se una persona non ha assolto la preghiera del Fajr, dello Dohr e dell'Asr, prima di pregare la Salat al-Maghrib, deve assolvere le tre precedenti preghiere nel loro ordine naturale. Però, se si teme che, prima di terminare le Qaaza Salat, terminerà il tempo della preghiera corrente, è necessario che le Qaaza Salat siano assolte successivamente.

6-Non è necessario che una persona, che ha perduto cinque Salat, assolva le Qaaza Salat nel loro ordine naturale.

7-Egli può compiere prima la Adaa Salat e poi la Qaaza.

L'intenzione (Niyya) di compiere la preghiera non assolta (Qaaza Salat)

1-Quando si formula la Niyya per la Qaaza Salat, è necessario formulare l'intenzione per la specifica preghiera mancata.

2-Se qualcuno ha mancato un certo numero di Salat, deve formulare l'intenzione nel modo seguente: "Sto per assolvere la tale e tale Salat (ad esempio Fajr e Dohr) del tale giorno".

3-Se una persona ha mancato più di una volta la medesima Salat, deve formulare l'intenzione nel modo seguente: "Sto per assolvere la tale Salat (ad esempio Fajr) del tale giorno".

4-Quando una persona ha mancato così tante Salat da non ricordare il numero di giorni in cui ha effettivamente non assolto la preghiera, deve formulare l'intenzione nel modo seguente: "O Allah, sto per assolvere la prima Salat (ad esempio Fajr o Dohr) di tutte quelle che ho perduto". Poi, costui deve procedere fino ad assolvere a tutte le preghiere mancate.

La Salat del Musaafir:

- 1-Nella Sharia una persona, quando intende viaggiare per più di 77 km, è chiamato Musaafir.
- 2-Nella Sharia una persona, quando intende viaggiare per più di 77 km e fermarsi per meno di 15 giorni in un'unica destinazione, è chiamato Musaafir.
- 3-Un Musaafir, che intende rimanere nella propria destinazione per più di 15 giorni, non è più un viaggiatore quando raggiunge la destinazione. Al momento della partenza è di nuovo un Musaafir.
- 4-Un Musaafir deve fare Qasr del Dohr, dell'Asr e dell'Isha, ossia deve compiere solo due rak'ah invece che quattro. Questa regola vale per le Salat Fard.
- 5-Non vi è però Qasr nel Fajr e nel Maghrib (Fard Salat). Allo stesso modo non vi è Qasr della Salat Witr, Fadl e Sunnat.
- 6-Un Musaafir, che assolve le proprie preghiere dietro un Imam Muqem (non viaggiatore), deve compiere le quattro rak'ah complete nel Dohr, Asr ed Isha.
- 7-Se l'Imam è un Musaafir ed il Muqtadi invece è un Muqem, il primo deve completare la sua preghiera dopo due rak'ah. Poi, deve domandare al Muqtadi di completare la sua preghiera, dicendo: "Completa la tua Salat, io sono un Musaafir". Allora il Muqtadi deve completare le rimanenti due rak'ah senza recitare la sura al-Fatiha o nessun'altra sura.

Jumah Salat

(La preghiera del venerdì)

يَا أَيُّهَا الَّذِينَ آمَنُوا إِذَا نُودِيَ لِلصَّلَاةِ مِنْ يَوْمِ
الْجُمُعَةِ فَاسْعَوْا إِلَىٰ ذِكْرِ اللَّهِ وَذَرُوا الْبَيْعَ ۗ ذَلِكُمْ
خَيْرٌ لَكُمْ إِنْ كُنْتُمْ تَعْلَمُونَ ۝ فَإِذَا قُضِيَتِ
الصَّلَاةُ فَانْتَشِرُوا فِي الْأَرْضِ وَابْتَغُوا مِنْ فَضْلِ
اللَّهِ وَادْكُرُوا اللَّهَ كَثِيرًا لَعَلَّكُمْ تُفْلِحُونَ ۝ وَإِذَا

“O voi che credete, quando udite la chiamata alla preghiera del venerdì, allora affrettatevi al ricordo di Allah e lasciate ogni altra occupazione. Questo è meglio per voi, se solo sapeste. Poi, quando la Salat è stata completata, disperdetevi per la terra e cercate la grazia di Allah. Ricordatevi spesso di Allah cosicché possiate avere successo” (Al-Quran 62:9).

La Jumuah Salat è obbligatoria per:

- 1-Uomini adulti
- 2-Uomini sani
- 3-Uomini liberi
- 4-Muqem

La Jumuah Salat non è obbligatoria per:

- 1-Malati
- 2-Donne
- 3-Bambini
- 4-Persone non nel pieno delle facoltà mentali
- 5-Ciechi
- 6-Musaafir

Nota Bene: Il venerdì non vi è la preghiera del Dohr. Solo coloro che non pregano in congregazione, debbono assolvere anche questa preghiera.

Condizioni per assolvere la Jumuah Salat:

- 1-Deve essere assolta in una città o in una cittadina
- 2-Deve essere assolta al tempo del Dohr
- 3-La Khutbah dell'Imam deve essere pronunciata prima della Salat
- 4-La Salat deve essere assolta in congregazione (Jamaat). Devono essere presenti, oltre l'Imam, almeno tre persone. Se questo numero non è raggiunto, la Jumuah Salat non è valida.
- 5-A tutti i musulmani deve essere consentito di partecipare alla Jumuah Salat

La Jumuah Salat è valida se tutte queste cinque condizioni sono rispettate

Il metodo Masnoon di pronunciare la Khutbah:

Prima della Jumuah Salat l'Imam deve salire sul Mimbar (la piattaforma rialzata della Masjid) ed il muezzin deve recitare l'Adhan alla presenza dell'Imam. Poi l'Imam deve alzarsi e pronunciare la Khutbah rivolgendosi alla congregazione. È makrooh pronunciare la Khutbah in una lingua diversa dall'arabo. Dopo la prima Khutbah l'Imam deve sedersi per un poco e, successivamente, alzarsi di nuovo per la seconda Khutbah. Terminata anche la seconda Khutbah, l'Imam deve scendere dal Mimbar e porsi davanti al Mihrab. Il muezzin deve pronunciare il Takbeer a voce alta e poi i presenti devono alzarsi in piedi e pregare dietro l'Imam. L'Adhan della Khutbah deve essere recitato di fronte al Khateeb (la persona che pronuncia la Khutbah), vicino al Mimbar o nella seconda o terza fila dei fedeli, alla fine delle schiere oppure fuori dalla stessa moschea.

Durante la Khutbah è proibito:

- 1-Parlare
- 2-Offrire le Salat Sunnat e Nafil
- 3-Mangiare
- 4-Bere
- 5-Rispondere a qualcuno
- 6-Recitare il Sacro Corano

Tutte quelle azioni, che possono disturbare la Khutbah, divengono Makrooh dal momento in cui l'Imam si prepara a pronunciarla.

La Salat dei giorni di Eid:

Nei giorni di Eid sono Mustahab e Sunnat le seguenti azioni:

- 1-Fare un bagno e pulire i denti con il miswaak
- 2-Indossare gli abiti migliori
- 3-Utilizzare l'Itr (profumo)
- 4-Mangiare dei datteri e dei dolci prima di recarsi alla preghiera
- 5-Dare la Sadaqat ul Fitr prima di recarsi alla preghiera
- 6-Compiere la Eid Salat al Eid Gaah (luogo stabilito per la Eid Salat)
- 7-Andare a piedi
- 8-Andare per un direzione e tornare per un'altra
- 9-Non compiere la Nafil Salat a casa o presso l'Eid Gaah prima e dopo la Eid Salat
- 10-Mangiare la carne del proprio sacrificio dopo la Eid ul Adhaa Salat

Nota bene: Il giorno di Eid ul Fitr è necessario recitare il Takbir a voce bassa quando ci si reca alla Salat.

- 11-È Mustahab pronunciare il Takbir a voce alta quando ci si reca alla Eid ul Adhaa Salat
- 12-Entrambe le Eid Salat sono Wajib per le categorie per cui la Jumuh Salat è Fard
- 13-Le condizioni per la preghiera Eid sono le stesse della Jumuah Salat
- 14-Il giorno di Eid la Khutbah non è Fard. Non è nemmeno Fard che sia pronunciata prima della Salat
- 15-Pronunciare la Khutbah dopo la Salat è una Sunna del Profeta (pbsl)
- 16-In ognuna delle preghiere degli Eid ci sono due rak'ah con sei Takbir in più
- 17-Non c'è Adhan e nemmeno Iqaama.

Come compiere la Eid Salat

- 1-Le Niyyat (intenzioni) devono essere formulate come segue: "Ho intenzione di pregare due rak'ah della Eid ul Fitr (o Eid ul Adha) con sei Takbir aggiunti dietro questo Imam (Allah Akbar)
- 2-Piegare le mani, dopo il Takbir, e recitare il Thanā.
- 3-Solleverle le mani all'altezza degli orecchi e riabbassarle, dopo aver pronunciato il Takbir.
- 4-Fare la medesima cosa per una seconda volta.

- 5-Solleverle le mani per la terza volta, recitare il Takbir e poi incrociare le mani sotto l'ombelico.
- 6-L'Imam deve recitare il Ta'awwuz, il Tasmiah, e la sura al Fatiha insieme ad un'altra sura. Poi deve inchinarsi nel Ruku.
- 7-Quando tutti si rialzano in piedi per la seconda Rak'at, l'Imam deve recitare la Qiraat. Poi tutti debbono pronunciare per tre volte il Takbir sollevando ogni volta le mani all'altezza degli orecchi e facendole poi ricadere.
- 8-Dopo aver pronunciato il Takbir per la quarta volta, tutti debbono inchinarsi nel Ruku e poi completare la Salat come al solito.
- 9-Poi l'Imam, dopo essersi rialzato, pronuncia la Khutbah, mentre tutti lo ascoltano in silenzio.
- 10-Ci sono due Khutbah anche per il giorno di Eid.
- 11-È Waajib ascoltare la Khutbah nel giorno di Eid.

La Salat di una persona malata:

È concesso assolvere alla preghiera da seduti nelle seguenti condizioni:

- 1-Quando una persona malata non ha la forza di stare in piedi per compiere la Salat.
- 2-Quando lo stare in piedi causa molto dolore.
- 3-Quando lo stare in piedi può peggiorare la malattia
- 4-Quando la persona malata, anche se può stare in piedi, non è in grado di compiere né il Ruku né il Sujud.
- 5-Se un malato non ha la forza di compiere né il ruku né il sujud, allora devono essere sostituiti da dei gesti (Ishara), abbassando leggermente la testa per il Ruku e poi completamente per il Sujud.
- 6-Se una persona non può assolvere alla preghiera da seduto, lo deve fare da steso:
 - a-Deve stendersi sulla schiena con le ginocchia rivolte verso la Qibla.
 - b-Le gambe non devono essere stese. Le ginocchia devono essere tenute piegate.
 - c-La testa deve essere adagiata su un cuscino
 - d-Nel Ruku e nel Sujud la testa deve essere abbassata prima leggermente e poi di più
- 7-Se il malato non può tenere le ginocchia sollevate, allora le gambe possono essere stese verso la Qibla. La testa però deve essere sollevata in direzione della Qibla.
- 8-Il malato può anche giacere su un fianco con il capo rivolto verso la Qibla. È preferibile giacere sul fianco destro, anche se è possibile stendersi ugualmente su quello sinistro.
- 9-Se una persona rimane in uno stato di incoscienza per meno di un giorno ed una notte, deve assolvere alle preghiere mancate.
- 10-Se una persona rimane in uno stato di incoscienza per più di un giorno ed una notte, NON deve assolvere alle preghiere mancate.
- 11-Se un malato non ha nemmeno la forza di muovere la testa, allora non deve pregare.
- 12-Se il malato rimane in questa condizione per più di un giorno ed una notte, allora non deve assolvere alle preghiere mancate.
- 13-Se il malato riacquista la forza di muovere la testa per la Ishara entro un giorno ed una notte, allora deve essere compiuta la Qaaza per cinque o meno Salat.

Nota bene:

- 1- Il Tayammum è consentito quando l'utilizzo dell'acqua può risultare deleterio alla salute.
- 2-Se il letto di un paziente è Najs, ma cambiarlo può causargli degli inconvenienti, allora il malato può pregarvi sopra.
- 3-Una persona paralizzata o qualcuno che è così malato da non poter utilizzare dell'acqua per compiere la Istin-

gia deve utilizzare un panno o della carta assorbente per pulirsi.

4-Se il malato non è nella condizione di fare nemmeno quest'azione, può pregare senza l'Istinjia.

5-Una persona sottoposta ad un operazione chirurgica agli occhi e che, quindi, non può muovere la testa, deve pregare sdraiato.

6-Se non è possibile per il malato compiere il Wudhu, allora deve compiere il Tayammum. Se però è debole, può essere aiutato.

La Salat al-Istikhaarah

Quando una persona intende intraprendere qualcosa d'importante (matrimonio, affari, viaggi, etc.), è bene che cerchi la guida di Allah l'Eccelso. La ricerca della guida di Allah è appunto chiamata Istikhaarah. Il Profeta (pbsl) ha affermato che una persona, che non cerca l'aiuto di Allah l'Eccelso e non compie l'Istikhaarah, viene privato di ogni bene e non sarà fortunato. Il Profeta (pbsl) infatti insegnava ai compagni la Salat al-Istikhaarah nello stesso modo in cui insegnava loro i versetti del Sacro Corano.

Dopo aver compiuto due rak'ah, si deve recitare alhambdulillah e poi recitare il Durood sul Profeta (pbsl). Successivamente la persona deve rivolgere ad Allah una supplica privata in cui esprime la sua ricerca della guida da parte di Allah:

دُعَاءِ اسْتِخَارَهِ

اللَّهُمَّ إِنِّي اسْتَخِيرُكَ بِعِلْمِكَ وَاسْتَقْدِرُكَ بِقُدْرَتِكَ وَأَسْأَلُكَ
مِنْ فَضْلِكَ الْعَظِيمِ فَإِنَّكَ تَقْدِرُ وَلَا أَقْدِرُ وَتَعْلَمُ وَلَا أَعْلَمُ وَأَنْتَ
عَلَّامُ الْغُيُوبِ اللَّهُمَّ إِنْ كُنْتَ تَعْلَمُ أَنَّ هَذَا الْأَمْرَ خَيْرٌ لِي فِي دِينِي
وَمَعَاشِي وَعَاقِبَةِ أَمْرِي أَوْ عَاجِلِ أَمْرِي وَاجِلِهِ فَأَقْدِرْهُ لِي وَيَسِّرْهُ لِي ثُمَّ
بَارِكْ لِي فِيهِ وَإِنْ كُنْتَ تَعْلَمُ أَنَّ هَذَا الْأَمْرَ شَرٌّ لِي فِي دِينِي وَمَعَاشِي
وَعَاقِبَةِ أَمْرِي أَوْ عَاجِلِ أَمْرِي وَاجِلِهِ فَاصْرِفْهُ عَنِّي وَاصْرِفْنِي عَنْهُ
وَاقْدِرْ لِي الْخَيْرَ حَيْثُ كَانَ ثُمَّ أَرْضِنِي بِهِ

(بخاری، سنن اربعه. عن جابر بن عبد الله انصاري رضي الله عنه)

"ALLAHUMMA INNI ASTAKHYIRUKA BI'ILMIKA WA ASTAQDIRUKA BI QUDRATIKA WA AS-
ALUKA MIN FADHLKA-AL-AZIM, FA INNAKA TAQDIRU WALAA AQDIRU WATA'LAMU WALAA
A'LAMU, WA ANTA 'ALLAMUL-QUYUB. ALLAHUUMA IN KUNTA TA'LAMU ANNA HADHAL-AMRA
(Here the person makes mention of the matter for which guidance is sought, i.e., "should I move, take
that job, marry her, etc.") KHEIRUN LEE FII DINII WAMA'AASHII WA'AAQIBATA AMRII
FAQDURHU LII, WA YASSIR-HU LII THUMMA BAARIK LII FIIHI, WAIN KUNTA TA' LAMU ANNA
HADHAL-AMRA (also at this point the person makes mention of the matter for which guidance is sought)
SHARRUN LEE FII DINII WA MA'AASHII WA'AAQIBATA AMRII, FASRIFHU 'ANNII WASRIFNII
'ANHU WAQDUR LEE AL-KEYRA HEYTHU KANA THUMMA ARDHINI BIHII."

“O Signore, io cerco la Tua guida attraverso la Tua conoscenza ed il Tuo potere. Ti domando le Tue grandi ricchezze, perchè Tu decidi e non io, Tu possiedi la conoscenza e non io. Tu sei Colui Che conosce tutto ciò che è invisibile. O Signore, se Tu sai che questa cosa (a questo proposito si deve nominare ciò su cui si cerca la guida), sarà di beneficio a me e alla mia religione, per il mio sostentamento e per la mia vita, decidi per me, rendilo facile per me e benedicilo per me. E se tu pensi che questa cosa (si deve nominare ciò su cui si cerca la guida) può danneggiare me stesso, la mia religione, il mio sostentamento, allontanala da me e tienimi lontano da lei. Stabilisci per me il bene e fai che ne sia contento”.

Successivamente la persona deve riprendere le sue occupazioni quotidiane ed attendere la risposta di Allah. Se poi avverte un senso di pace e contentezza interiore, significa che può procedere con il suo proposito. Invece, se le preoccupazioni ed i dubbi persistono, è meglio desistere ed abbandonare il proposito.

Nel Sacro Corano è scritto: “È possibile che non vi piaccia qualcosa che, invece, è un bene per voi. (È possibile) che voi amiate qualcosa che, invece, è nociva. Allah sa e voi non sapete” (Il Sacro Corano 2:216); “... Se qualcuno ripone la sua fiducia in Allah, Allah è per Lui sufficiente. In verità, Allah raggiunge il Suo proposito. Allah ha stabilito ogni cosa nella giusta proporzione” (Il Sacro Corano 65:3).

Domande:

- 1-Di che cosa bisogna assicurarsi prima della Salat?
- 2-È corretta la Salat se il vestito copre le caviglie?
- 3-È necessario formulare verbalmente l'intenzione di pregare?
- 4-Quale luogo debbono fissare gli occhi durante la Qiyaam?
- 5-Spiega la differenza tra il Ruku ed il Sujud nella donna e nell'uomo.
- 6-Spiega la differenza del modo di sedere nell'uomo e nella donna.
- 7-Spiega nel dettaglio come bisogna assolvere le tre Witr Waaji
- 8-Che cosa è la Salat?
- 9-Menziona le condizioni per assolvere alla Salat
- 10-Spiega le differenze tra il Satr dell'uomo e della donna
- 11-Disegna uno schema del numero di Rak'ah delle diverse Salat
- 12-Menziona il tempo in cui è proibito assolvere ogni tipo di Salat
- 13-Menziona i tempi stabiliti per ogni Salat.
- 14-Menziona le Fard, le Waajbat, le Sunnat (10), le Mustahab, le Makrooh (10) e le Mufsideate nella Salat
- 15-Menziona le volte in cui è permesso, Wajib o Fard, interrompere la Salat.
- 16-Come si deve compiere la Qazaa di un certo numero di Salat non assolte?
- 17-Quando una persona può essere definita Musaaafir? Fino a quando rimane in questa condizione?
- 18-Per quale Salat deve essere fatto il Qasr?
- 19-Menziona le condizioni di validità della Jumua Salat.
- 20-Menziona ciò che non è consentito fare durante la Khutbah.
- 21-Come bisogna assolvere la Eid Salat?
- 22-Quando è permesso assolvere alla Salat da seduti?
- 23-Se una persona non ha la forza di compiere il Ruku e il Sujud, che cosa deve fare?
- 24-È concesso ad una persona malata assolvere alla preghiera in un letto najs?
- 25-Nel caso di perdita di coscienza, in quale caso la persona non deve assolvere alle Salat perdute?

Dhikr (Suppliche) da memorizzare in diverse occasioni

Il Profeta (pbsl) ha affermato che il Dhikr migliore è:

لا اله الا الله
'La ilaha illa Allah'

Non c'è Dio che Allah

(Riportato da Tirmidhi)

Il Profeta (pbsl) ha affermato: “Ci sono due espressioni leggere sulla lingua ma pesanti sulla scala e care ad Allah l'Altissimo. Queste due espressioni sono:

سبحان الله وبحمده
'Subha-nal-lahi-wa-biham-dihi'

Che Allah sia glorificato. A Lui appartiene ogni lode

سبحان الله العظيم
'Subha-nal-lahil Adeem'

Che sia glorificato Allah l'Eccelso

(Riportato da Bukhari)

Il Profeta (pbsl) ha affermato: “Le parole più care ad Allah sono quattro”

سبحان الله
'SubhanAllah'

Sia gloria ad Allah

الحمد لله
'Alhamdulillah'

Che Allah sia lodato

لا اله الا الله
'La ilaha illallah'

Non c'è Dio che Allah

الله اكبر
'Allahu Akbar'

Allah è Grande

Non c'è differenza nell'ordine in cui vengono pronunciate quando si ricorda Allah

(Riportato da Muslim)

Una volta il Profeta (pbsl) uscì di casa per la preghiera del Fajr, mentre sua moglie stava pregando. Quando ritornò, dopo la preghiera Ishraq, la trovò ancora seduta sul suo tappeto da preghiera. Allora il Profeta (pbsl) le domandò: “Sei rimasta seduta nello stesso luogo da quando ti ho lasciata?”. Quando lei rispose affermativamente, il Profeta (pbsl) disse: “Quando ti ho lasciata, ho recitato quattro invocazioni tre volte, ed il loro peso è maggiore di tutto quello che hai recitato tu in questo lasso di tempo. Queste quattro invocazioni sono:

سبحان الله وبحمده عدد خلقه, ورضا نفسه, وزنة عرشه, ومداد كلماته

"Subhanal lahi wa bi ham-di-hi ada-da Khal-qihi wa rida'a naf-sihi wa zina-ta 'ar-shi-hi wa mida-da Kale-mate-hi."

Sia Gloria ad Allah. La lode Gli appartiene secondo tutta la Sua creazione, secondo il Suo piacere ed in corrispondenza al peso del Suo Trono e l'inchiostro usato per scrivere le Sue Parole.

(Riportato da Muslim)

Il Profeta (pbsl) ha affermato: "Chiunque dice:

لا اله الا الله وحده لا شريك له, له الملك وله الحمد وهو على كل شيء قدير

'La illaha illallah, wah-dahu la sharika lah, Lahul-mulku wa lahul hamd, wa huwa 'ala Kul-li shayin Qadeer.'

Non c'è altro Dio che Allah, l'Unico, nessuno Gli è eguale. Il regno e la lode Gli appartengono. Egli detiene il potere su ogni cosa

100 volte al giorno sarà degno di una ricompensa pari a quella di cui è degno colui che libera 10 schiavi. Sono poi registrate in suo favore 100 buone azioni, mentre 100 azioni cattive sono cancellate. Rimane sotto la protezione di Allah contro Satana per tutto il giorno e la notte. Nessuno compie qualcosa di più eccellente, se non colui che fa di più".

(Riportato da Muslim e Bukhari)

Il Profeta (pbsl) ha affermato: "C'è qualcuno tra di voi che non è nella condizione di acquistare 1000 virtù ogni giorno?". Uno dei presenti domandò: "Come è possibile ottenere 1000 virtù ogni giorno?". Il Profeta rispose: "Recita:

سبحان الله
'Subhan Allah'

Sia gloria ad Allah

100 volte. Così 1000 virtù saranno acquisite e 1000 vizi saranno rimossi.

(Riportato da Muslim)

Il Profeta (pbsl) ha affermato: "Posso dirvi una frase che è uno dei gioielli del Paradiso?" Quando dissi: Sì, profeta!". Egli (pbsl) mi disse: "La frase è:

لا حول ولا قوة الا بالله

'La Haula wala Quwwata il-la bil-lah.'

Non c'è potere nè forza se non in Allah

(Riportato da Muslim e Bukhari)

Il Profeta (pbsl) ha affermato: "Il Paradiso appartiene a Colui che dice:

رضيت بالله ربا وبالإسلام ديناً وبمحمد صلى الله عليه وسلم رسولا

'Raditu bil-lahi rabban wabil-islami dinan wabi-Muhammadin nabiyyan salalahi aleihe weselem.'

Sono compiaciuto di avere Allah come Dio, l'Islam come religione e Muhammad come Profeta (pbsl)

(Riportato da Abu Dawud)

Il Profeta (pbsl) ha affermato: “Viene piantato un albero in Paradiso per chiunque dice:

سبحان الله وبحمده

'Subhan Allah Wa Bihamdih'

Che Allah sia glorificato. A Lui appartiene la lode

(Riportato da Tirmidhi)

Dhirk da recitare:

1-Quando si va a dormire: Il Profeta (pbsl), quando andava a dormire, poneva la mano sotto la guancia e diceva:

اللهم بسمك اموت واحيا

O Allah, nel Tuo nome vivo e muoio

'Allahumma bismeka amootu wa ahiya'

2-Quando ci si alza: Il Profeta (pbsl), quando si alzava dal letto, diceva:

الحمد لله الذي احيانا بعدما امانتنا واليه النشور

'Alhamdu lil lahillathi ahyana baada ma amatana wa ilaihin-nushoor'

Sia grazie ad Allah. Sia lode ad Allah che ci ha ridato la vita dopo il sonno. Presso di Lui si trova la resurrezione

(Riportato da Bukhari)

2-Quando si completa l'abluzione: Il Profeta (pbsl) ha detto: “Se chiunque di voi, dopo aver completato l'abluzione, dice:

اشهد ان لا اله الا الله وحده لا شريك له وأشهد أن محمدا عبده ورسوله

'Ashhadu ana la ilaha ilalah wah dawho la sharika lawho wa ashadu ana, Muhammadan abduwho wa rasulhwho.'

Testimonio che non c'è Dio che Allah e che Muhammad è il Suo Servo e Profeta

Si apriranno per lui le otto porte del Paradiso ed egli potrà entrare per qualunque porta egli voglia.

3-Quando ci si reca alla preghiera del Fajr: Il Profeta (pbsl), mentre si recava alla preghiera del Fajr, diceva:

واجعل في سمعي نورا, واجعل في بصري نورا, واجعل في قلبي نورا
سمعي نورا, واجعل من خلفي نورا, ومن امامي نورا, واجعل من فوقني نورا ومن تحتي
نورا, اللهم اعطني نورا

**'Alahumma ij al fi qelbee nuran, we fi lisanee nuran, waj-al fi semh-e nuran,
wajh al fi beseri nuran, waj al min khelfee nuran, wa min ama mee nuran, waj
al min fow qee nuran, wa min tah tea nuran, Alahumma ah'tea nee nura.'**

O Allah, poni la luce nel mio cuore, la luce nella mia vista, la luce nel mio udito. Poni la luce alla mia destra e alla mia sinistra, sopra e sotto di me. Poni la luce dietro e davanti a me. Fammi camminare nella luce

(Riportato da Muslim)

3-Quando si entra nella Moschea si deve recitare:

اللهم افتح لي أبواب رحمتك

'Allahummaa- aftah li abwaba rahmatik.'

O Allah, apri per me le porte della Tua misericordia

(Riportato da Muslim)

4-Quando si esce dalla Moschea si deve recitare:

اللهم إني أسألك من فضلك

'Allahumma-ass aluka min fadlik.'

O Allah! Imploro la Tua Grazia

(Riportato da Muslim)

5-Il Profeta (pbsl) ha affermato: “Quando udite il Mu’adhidhin, ripetete ciò che dice. Poi invocate su di me la benedizione. Colui che invoca una benedizione su di me, ne riceve dieci di Allah. Poi domandate per me ad Allah l’al-Wasilah, il più alto rango del Paradiso preparato solo per i servi di Allah. Io spero di essere uno di loro. Se qualcuno domanda per me l’al-Wasilah, può essere sicuro della mia intercessione”.

(Riportato da Muslim)

اللهم رب هذه الدعوة التامة والصلاة القائمة آت محمدا الوسيلة والفضيلة وابعثه مقاما محمودا الذي وعدته

'Allahumma rabba hadihi-d-da wati-t-tammati was salati-l qa'imati ati Muhammadani-l wasilata wa-l fadilata wa-b-'athu muqaman mahmudani-l-ladi wa 'adtah.'

6-Il Profeta (pbsl), dopo aver terminato la preghiera, domandava tre volte il perdono a Dio, e poi diceva:

للهم أنت السلام ومنك السلام تباركت يذي الجلال والإكرام

'Allahuma inta salam, wa minka asalam tebarekta yathel jelal wel ekram.'

O Allah, Tu sei Pace e la pace proviene da Te. Tu sei benedetto, Colui che possiede la Gloria e l’Onore

(Riportato da Muslim)

7-Il Profeta (pbsl), dopo aver recitato il Salaam, diceva:

لا إله إلا الله وحده لا شريك له ، له الملك وله الحمد وهو على كل شيء قدير ، اللهم لا مانع لما أعطيت ولا معطي لما منعت ولا ينفع ذا الجد منك الجد

'La ilaha ilalah wahdawho la sherika lah, la hul mulk wa la hul hamd, wa hua ala kulee shein qedir.'

**'Alahumma la maneh li maa aah tait wa la mooh tee li maa menah-t walla
yenfah thel jed minka el jed.'**

Non c'è Dio che Allah. Nessuno può esserGli associato. A Lui appartiene il regno, a Lui è dovuta la lode, Egli è l'Onnipotente. O Allah, nessuno può togliere ciò che hai concesso, e nessuno può dare ciò che Tu hai rifiutato. Le ricchezze non possono giovare davanti a Te.

(Riportato da Bukhari e Muslim)

8-Dopo ciascuna preghiera bisogna recitare:

اللهم اعني على ذكرك وشكرك وحسن عبادتك

'Alahumma as innee ala thikrika wa shukrika wa husnee ibadatika.'

O Allah, aiutami a ricordarTi, aiutami a ringraziarTi e ad adorarTi come dovuto

(Riportato da Bukhari e Muslim)

9-Il Profeta (pbsl) ha affermato: “A chiunque, dopo la preghiera del Fajr, recita:

استغفر الله الذي لا اله الا هو الحي القيوم و اتوب اليه

'Asstaghfirulah allathe lailaha ila huwa, al hiyoul qaiyoum wa atubu ilay he.'

Chiedo perdono ad Allah, Che è l'unico Dio, il Vivente, il Qaiyoum. Mi pento davanti a Lui.

Saranno perdonati i peccati, anche se sono numerosi come la schiuma del mare”.

(Riportato da Ibn Alsani)

9-Il Profeta (pbsl) ha affermato: “Chiunque prega il Fajir nella Jamaat, rimanendo poi seduto fino al sorgere del sole, e poi compie due cicli di preghiera, è come se avesse completato l'Hajj e l'Umra”.

(Riportato da Tirmidhi)

10-Il Profeta (pbsl) ha affermato: “Dopo aver assolto la preghiera del Maghrib, bisogna ripetere sette volte:

اللهم اجرني من النار

'Alahumma ajirnee minannar'

O Allah, proteggimi dall'Inferno

Se qualcuno, dopo aver recitato queste parole, muore quella notte stessa, gli sarà accordata protezione. Quando si è terminata la preghiera del Fajr, si deve allo stesso modo ripetere sette volte:

اللهم اجرني من النار

'Alahumma ajirnee minannar.'

O Allah, proteggimi dall'Inferno

Se qualcuno, dopo aver recitato queste parole, muore in quel giorno, gli sarà garantita protezione.

(Riportato da Abu Dawud)

11-Il Profeta (pbsl), quando usciva di casa, recitava:

بِسْمِ اللَّهِ تَوَكَّلْتُ عَلَى اللَّهِ. اللَّهُمَّ إِنِّي أَعُوذُ بِكَ أَنْ أَضِلَّ أَوْ أُضَلَّ أَوْ أَزِلَّ أَوْ أُزَلَّ أَوْ أَظْلِمَ أَوْ أُظْلَمَ أَوْ أَجْهَلَ أَوْ يُجْهَلَ عَلَيَّ

'Bismillah tawakaltu 'alallah, Allahumma inni audhu bika an adilla au udalla au azilla au uzalla au azlima au-uzlama au aj-hala au yuj-hala 'alayya.'

Nel nome di Allah. Ripongo la mia fiducia in Allah. Non c'è né potere né forza se non in Allah. O Allah, mi rifugio in Te dalla possibilità di far deviare gli altri, di farli cadere o che io sia indotto da altri a cadere. Mi rifugio in Te dal commettere ingiustizia e dal subirla. Mi rifugio in Te dall'essere ingannato e dall'ingannare.

(Riportato da Ahmad, Tirmidhi e Nisa'i)

12-Il modo migliore di domandare perdono ad Allah è quello di recitare:

اللَّهُمَّ أَنْتَ رَبِّي لَا إِلَهَ إِلَّا أَنْتَ خَلَقْتَنِي وَأَنَا عَبْدُكَ وَأَنَا عَلَى عَهْدِكَ وَوَعْدِكَ مَا اسْتَطَعْتُ أَعُوذُ بِكَ مِنْ شَرِّ مَا صَنَعْتَ أَبُوءُ لَكَ بِنِعْمَتِكَ عَلَيَّ وَأُبُوءُ بِذَنْبِي فَاغْفِرْ لِي فَإِنَّهُ لَا يَغْفِرُ الذُّنُوبَ إِلَّا أَنْتَ

Alahumma anta rebi la ilaha ila ant, khalacktanee, waana abduk, wa ana ala ahdick wa wahdick mstata-ht, authu bika min shree ma sana-ht, aboouh laka bi ni'mateeka aley, wa aboouh bi thenbee faghfirlee fa inawho la yeghfr

uthunooba illa ant.'

O Allah, Tu sei il mio Signore. Nessuno ha il diritto di essere adorato tranne Te. Tu mi hai creato ed io sono il Tuo servo. Io sono fedele al mio patto e alla mia promessa per quanto mi è possibile. Cerco rifugio in Te da tutto il male che ho commesso. Riconosco davanti a Te tutte le benedizioni che mi hai concesso ed io ti confesso tutti i peccati. Così Ti domando di perdonare i miei peccati, perché nessuno può perdonare i peccati tranne Te.

Il Profeta (pbsl) ha affermato che, se qualcuno recita questa invocazione durante il giorno e con fede sincera e muore quello stesso giorno, prima che scenda la sera, sarà uno degli abitanti del Paradiso. Se poi quancuno recita di sera la medesima invocazione con fede sincera e muore durante la notte, sarà uno degli abitanti del Paradiso.

(Riportato da Bukhari et alii)

13-Il Profeta (pbsl) ha affermato: “Una persona che, di mattina e di sera, recita 100 volte le seguenti parole:

سُبْحَانَ اللَّهِ وَبِحَمْدِهِ

'Subhanalah wa beehamdi he.'

Sia Gloria ad Allah. Tutta la lode Gli appartiene

Non porterà nulla di migliore il Giorno della Resurrezione, eccetto colui che le ripete più spesso.

14-Il Profeta (pbsl) ha affermato che una persona, che recita tre volte all'inizio del giorno e della notte, la seguente invocazione:

بِسْمِ اللَّهِ الَّذِي لَا يَضُرُّ مَعَ اسْمِهِ شَيْءٌ فِي الْأَرْضِ وَلَا فِي السَّمَاءِ وَهُوَ السَّمِيعُ الْعَلِيمُ

'Bismillah alethee la yadhuru ma 'ismuhu sha-e' feel ardh wa fees sama ' wa who was samee'ul aleem.'

Nel nome di Allah. Quando è menzionato il nome di Allah, niente in cielo ed in terra può danneggiare. Egli è Colui che tutto ode, Che tutto conosce.

non sarà colpita da nessun danno.

(Riportato da Abu Dawud e Tirmidhi)

15-Il Profeta (pbsl) ha affermato: “Per Allah! Io domando perdono ad Allah e mi volgo verso di Lui in pentimento almeno 70 volte al giorno”.

(Riportato da Bukhari)

16-Ci è stato tramandato che il Profeta (pbsl), quando una volta vide uno degli ansari di nome Abu Umamah, gli domandò: “Che cosa è accaduto? Perché stai seduto nella moschea anche se non è l'ora della preghiera?”. Abu Umamah rispose: “O Profeta sono tormentato dalle preoccupazioni e dai debiti”. Il Profeta (pbsl) rispose: “Non dovrei insegnarti un'invocazione grazie alla quale Allah salderà il tuo debito e rimuoverà da te le preoccupazioni?”. L'uomo rispose: “Perché no, o Profeta?”. Allora il Profeta (pbsl) gli disse di recitare sia la mattina che la sera la seguente invocazione:

واعوذ بك من العجز والكسل, واعوذ بك من الجبن, اللهم اني اعوذ بك من الهم والحزن
والبخل, واعوذ بك من غلبة الدين وقهر الرجال

**'Allahumma innee A'oothu bika minal hammi wal hazan, wa a'outhu bika minal
ajzi wal kasal, wa a'outhu bika minal jubni wal bukhl, wa a'outhu bika min
ghalabatid deyni wa gahrir rijal.'**

O Allah, cerco rifugio in Te dal dolore e dalla preoccupazione. Cerco rifugio in Te dall'incapacità e dalla negligenza. Cerco rifugio in Te dalla codardia e dall'avarizia. Cerco rifugio in Te dall'essere oberato dai debiti e dall'essere in soggezione di fronte ad un uomo.

Abu Umamah disse: “Quando feci (come aveva detto il Profeta), Allah rimosse le mie preoccupazioni e saldò i miei debiti”.

17-Una volta domandammo al Profeta (pbsl): “O Profeta, ci hai insegnato a come invocare la pace su di te. Ora insegnaci come dobbiamo pregare per te”. Il Profeta (pbsl) allora ci disse di recitare:

اللهم صل على محمد وعلى آل محمد, كما صليت على آل ابراهيم انك حميد مجيد. اللهم
بارك على محمد وعلى آل محمد كما باركت آل ابراهيم إنك حميد مجيد

**'Allahumma sallee ala muhammadin wa ala a'li muhammad, kama sallayta ala
a'li ibraheem innaka hameedun majeed, allahumma barik ala muhamedin wa
ala ali muhamedin kama barakta ala a'li ibraheem, innaka hameedun
majeed.'**

O Allah, benedici la famiglia di Muhammad così come hai benedetto la famiglie di Ibrahim. In verità A Te appartiene la lode e la gloria. Concedi il Tuo favore a Muhammad e ai membri della Sua famiglia, così come hai concesso il Tuo favore ai membri della famiglia di Ibrahim. A Te appartiene la lode e la gloria.

(Riportato da Bukhari e Muslim)

18-Il Profeta (pbsl) ha affermato che una persona, che ripete la seguente invocazione al mattino, sarà protetta dalle disgrazie fino alla sera:

اللهم انت ربي لا اله الا انت عليك توكلت وانت رب العرش العظيم, ما شاء الله كان
وما لم يشأ لم يكن, ولا حول ولا قوة الا بالله العلي العظيم, اعلم ان الله على كل شيء
وان الله قد احاط بكل شيء علماً, اللهم اني اعوذ بك من شر نفسي, ومن شر كل
دابة انت آخذ بناصيتها, ان ربي على صراط مستقيم

**'Allah-humma, anta rabbi, laa ilaaha illaa Anta, 'alaika tawakkaltu wa anta
rabbul 'arshil kareem maashaa Allahu kaana wa maLam yasha' lam yakun-wa
laa hawla wa lla quwwata illaa bil-Laahil A'liyyil 'Atheem. A'lamu annallaaha
'alaa kulli shay in qadiyrun-wa annallaaha qad ahaata bikulli shay in ilmaa.
Allah-humma inni a'uthu bika min sharri nafsiy wa min sharri kulli daabbatin
ants aakhithum bi naasiyatihaa inna rabiy 'alaa siraatim mustaqiyim.'**

O Allah, Tu sei il mio Signore. Non c'è altro Dio che Te. Io ripongo in Te tutta la mia fiducia. Tu sei il Signore del Nobile Trono. Qualunque cosa Allah desidera, accade e, qualunque cosa Allah non desidera, non accade. Non c'è potere né forza eccetto in Allah. Egli è l'Eccelso, il Potente. Riconosco che Allah è l'Onnipotente e l'Onnisciente. O Allah, cerco rifugio in Te dal male della mia anima (*nafs*) e dal male di ogni creatura strisciante. Tu hai potere su di loro. In verità, Tu sei il Signore della Retta Via”

(Riportato da Ibn Alsani)

19-Il Profeta (pbsl) ha affermato: “Il velo tra gli occhi dei Jinn e le parti private di un uomo, quando si spoglia, scende quando si recita:

بِسْمِ اللَّهِ

'Bismillah.'

(Riportato da Tirmidhi)

20-Il Profeta (pbsl), quando entrava in casa, diceva:

اني اسألك خير المولج وخير المخرج, باسم الله ولجنا, وبسم الله خرجنا, وعلى الله توكلنا

'Alahumma inni assaluka kheryil mawlij wakheryil makh'ridge, Bismillah walijna, wa Bismillah kharajna, wa alalah rabana tawakalna.'

O Allah! Ti domando il bene quando esco e quando entro. Nel nome di Allah siamo entrati e nel nome di Allah siamo usciti. Riponiamo in Allah la nostra fiducia.

(Riportato da Abu Dawud)

21-Il Profeta (pbsl) ha affermato che, quando una persona entra in casa, deve salutare la sua famiglia nel modo seguente:

السلام عليكم

'Asalamu Aleikum.'

Che la pace sia con voi!

22-Quando il Profeta (pbsl) entrava nel bagno, affermava:

بسم الله, اللهم اني اعوذ بك من الخبث والخبائث

'Bismillah. Allahuma innee a'oothu bika minal khubthi wal Khabaa'ith.'

O Allah, cerco rifugio in Te dagli spiriti immondi

(Riportato da Bukhari e Muslim)

23-Quando il Profeta (pbsl) usciva dal bagno, affermava:

غفرانك

"Ghufraanak."

Perdonami

(Riportato da Tirmidhi)

24-Il Profeta (pbsl) ha affermato: “Quando qualcuno va al letto, deve scuotere le coperte, perché non sa che cosa vi sia entrato dopo di lui. Poi deve dire:

باسمك ربي وضعت جنبي وبك ارفعه, ان امسكت نفسي فارحمها, وان ارسلتها فاحفظها
بما تحفظ به عبادك الصالحين

'Bismika rabbi wada'tu janbi wabika arfa uhu, 'in amsakta nafsi farhamha, wa'in arsaltaha fahfath ha bima tahfathu bihi ibadaka salihin.'

O Allah, nel Tuo nome mi sdraio su questo lato del letto e nel Tuo nome mi rialzerò. Se Tu prenderai la mia anima, abbi pietà di me, altrimenti proteggila così come proteggi i Tuoi servi giusti

(Riportato da Bukhari e Muslim)

25-Il Profeta (pbsl) disse a Fatima (che Allah si compiaccia di lei) e ad Ali (che Allah si compiaccia di lui) di recitare prima di andare a dormire, le seguenti invocazioni:

سبحان الله

'SubhanAllah'

Sia gloria ad Allah

(33 volte)

الحمد لله

'Alhamdullilah'

Sia lode ad Allah

(33 volte)

الله اكبر
'AllahuAkbar'

Allah è Grande

(34 volte)

Ali ha affermato: “Da quando ho udito (il Profeta dire questo) non ho mai cessato di pronunciare le invocazioni”

(Riportato da Bukhari e Muslim)

26: Il Profeta (pbsl) ha affermato: “Quando andate a letto, dopo aver compiuto le abluzioni come quando vi preparate per la preghiera, sdraiatevi sul fianco destro e recitate:

وفوضت امري اليك, والجات ظهري اليك, رغبة ورهبة اليك, اللهم اسلمت نفسي اليك
لا ملجأ ولا منجى منك الا اليك, آمنت بكتابك الذي انزلت, ونبيك الذي ارسلت

**'Allahumma aslamtu wajhi ilayka, wa'fawwadtu amri ilayka, wa al'ja tu dhahri
ilayka, ragbatan warahbatan ilayka, la malja'a wala manja minka illa ilayka,
amantu bikitabika-l-ladhi anzalta wabinabiyyika-l-ladi arsalt.'**

O Allah, mi sottometto a Te, pongo tutta la mia vita nella Tua cura. Dipendo da Te per le Tue benedizioni sia nella speranza che nella paura di Te. Non si può fuggire da Te e non vi è protezione né salvezza se non in Te. O Allah, credo nel Libro che hai rivelato e nel Profeta, che Tu hai inviato.

Se morirete quella notte, allora morirete nella fede. Che queste siano le vostre ultime parole prima di dormire.

27-Quando ci si sveglia da un incubo: Il Profeta (pbsl) ha affermato: “Se qualcuno di voi sogna qualcosa di piacevole, sappiate che proviene da Allah. Dovrete quindi ringraziare Allah e potete raccontare ad altri il sogno. Invece, se fate un brutto sogno, sappiate che viene da Satana. Cercate quindi rifugio in Allah e non raccontate il sogno a nessuno perché non ne sarete danneggiati.

(Riportato da Bukhari)

Il Profeta (pbsl) ha affermato: “Un bel sogno viene da Allah ed un brutto sogno da Satana. Così, chiunque ha visto in sogno qualcosa di sgradevole, deve sputare senza saliva tre volte alla sua sinistra e cercare rifugio in Allah da Satana dicendo:

اعوذ بالله من الشيطان الرجيم

'A'oothu bilahe minashaitan arajeem.'

Prendo rifugio in Allah contro Satana, il Maledetto

Il sogno così non lo danneggerà. Satana non può assumere le mie sembianze.

(Riportato da Bukhari e Muslim)

28-Quando ci si trova in una condizione di grande stress emotivo, bisogna recitare:

لا اله الا الله رب السموات, لا اله الا الله العظيم الحليم, لا اله الا الله رب العرش العظيم
ورب الارض رب العرش الكريم

**'La ilaha illa-llahul Atheem-ul Halim, La ila-ha il-la-la-hu Rabbul 'arshil theem,
La ila-ha il-lalla-hu Rabbu Samawate wa rab-bul ardhe wa rab-bul arshil
Karim.'**

Non c'è Dio che Allah, il Grande, il Sapiente. Non c'è Dio che Allah, il Signore del Trono magnifico.
Non c'è Dio che Allah, il Signore dei cieli e della terra, il Signore del Trono Edificante

(Riportato da Bukhari e Muslim)

Oppure bisogna dire:

ياحي يا قيوم برحمتك استغيث

'Ya Hayu Ya Qayoum Birahmetika Astegheeth.'

O Signore, il Vivente, il Sussistente, invoco la Tua misericordia

(Riportato da Tirmidhi)

29-Quando si teme qualcuno, bisogna dire:

اللهم انا نجعلك في نحورهم ونعوذ بك من شرورهم

'Allahumma inna naj'aluka fee nuhoorihim wa na'udhu bika min shuroorihim.'

O Allah, Ti domando di fermarli e cerco rifugio in Te dal loro male

(Riportato da Abu Dawud e al-Nisa'i)

30-Quando si trova difficile qualcosa, bisogna dire:

اللهم لا سهل الا ما جعلته سهلا, وانت تجعل الحزن اذا شئت سهلا

'Allaahuma lasahla illa maja'altawho sahla wa anta tej'aloo alhazna sahla.'

O Allah, niente è facile se non quello che Tu rendi tale. Tu puoi rendere facile ciò che è difficile

(Riportato da Ibn Alsanni)

31-Per proteggere se stessi: Il Profeta (pbsl) ha affermato: “Se Allah invia la Sua benedizione sul suo servo, sulla sua famiglia, sui suoi figli o sulla sua proprietà, e costui dice:

ما شاء الله لا قوة الا بالله

'Masha Allah la qwata ila billah.'

Che cosa ha voluto Allah! Non c'è forza se non in Allah

Nulla potrà sopraffarlo”

(Riportato da Ibn Alsanni)

32: Per invocare la protezione divina sui bambini, bisogna affermare:

اعوذ كما بكلمات الله التامة, من كل شيطان وهامة, ومن كل عين لامة

'Audhukuma bi kalamatillahi tamah min kulli shaitaneen wa hamatin wa min kulli ainin lamatin.'

Invoco per te la protezione con le perfette parole di Allah contro ogni satana, contro ogni creatura strisciante ed ogni occhio invidioso.

Il Profeta (pbsl) ha affermato: “Il vostro progenitore (Ibrahim) invocava la protezione di Allah su Ismaele ed Isacco con queste stesse parole”.

(Riportato da Bukhari)

33:Suppliche quando ci si reca a visitare un malato: Il Profeta (pbsl), (quando alcuni dei suoi famigliari stavano male), passava la mano destra sulla parte del corpo in cui si trovava il disturbo e diceva:

اللهم رب الناس اذهب البأس, واشف انت الشافي. لا شفاء الا شفاؤك شفاء لا يغادر سقما

'Allahumma Rabbin nas adhabal ba'sa, ashfi wa anta shafee, la shifa' illa shifa'uka shifa' la yughadiru saqma.'

O Allah, il Signore dell'umanità! Rimuovi il male e cura il malato. Tu sei Colui che cura. Nessuna cura è di giovamento se non la Tua. La Tua cura non lascia indietro alcun male.

(Riportato da Bukhari e Muslim)

34-Il Profeta (pbsl) ha affermato: “Quando qualcuno starnutisce, bisogna dire:

الحمد لله

Che Allah sia lodato

'Alhamdulillah'

Il fratello musulmano deve invece rispondere:

يرحمك الله

Che Allah ti conceda la Sua misericordia

'Yarhamukallah'

L'altro allora deve affermare:

يهديكم الله ويصلح بالكم

'Yahdikumullah wa yuslih balakum.'

Che Allah ti conceda la guida e migliori la tua condizione

(Riportato da Bukhari)

35-A qualcuno che si è appena sposato bisogna dire:

بارك الله لك, وبارك عليك وجمع بينكما في خير

'Barak allaho laka wa baraka alaika wa jamaa ainakuma fee khair.'

Che Allah ti benedica e mandi su di te la Sua benedizione. Che vi mantenga in un' unione felice.

36-Che cosa dire prima di avere un rapporto coniugale. Il Profeta (pbsl) ha affermato: “Se qualcuno, prima di avere una relazione coniugale con sua moglie, dice:

بسم الله اللهم جنبنا الشيطان, وجنب الشيطان مارزقتنا

'Bismillah. Allahumma jannibnash shaitaana, wa jannibish shaitaana ma razaqtana.'

Nel nome di Allah. O Allah proteggimi da Satana e proteggi ciò che ci hai concesso (i figli)

Se è destino che debbano avere un bambino, Satana non potrà mai danneggiarlo.

(Riportato da Bukhari e Muslim)

37-Quando si lascia un'assemblea. Il Profeta (pbsl) ha affermato: “Se qualcuno siede in un'assemblea in cui vengono fatte molte chiacchiere sterili e poi si alza per andare via, dicendo:

سبحانك اللهم وبحمدك اشهد ان لا اله الا انت استغفرك واتوب اليك

'Subhana kalla-humma wa bi hamdika ash-hadu al-la ilaha illa anta astaghfiroka ilaika.'

O Allah! Tu sei santo e tutta la lode Ti appartiene. Testimonio che non c'è Dio che Te. Ti domando il perdono e mi volgo a Te in pentimento.

sarà perdonato per essersi seduto in quella compagnia”.

(Riportato da Tirmidhi)

38-Quando ci si arrabbia. Una volta due persone cominciarono a litigare offendendosi alla presenza del Profeta (pbsl). Gli occhi di uno di loro divennero rossi e le vene del collo si gonfiarono. Allora il Profeta (pbsl) disse: “Conosco un ‘invocazione che, se pronunciata, calmerà il suo attacco di rabbia. Se egli dirà:

اعوذ بالله من الشيطان الرجيم

'Aootho bilahee mina shaytaan irajeem.'

“Mi rifugio in Allah contro Satana, il Maledetto”,

la sua ira si calmerà”.

“La rabbia viene da Satana e Satana è stato creato dal fuoco. Il fuoco si estingue solo con l’acqua. Quindi, quando siete preda della rabbia, fate le abluzioni”.

(Riportato da Abu Dawud)

39-Entrando in un mercato: Il Profeta (pbsl) ha affermato: “Se qualcuno, entrando in un mercato, dice:

لا اله الا الله وحده لا شريك له, له الملك وله الحمد يحيي ويميت وهو حي لا يموت, بيده
الخير وهو على كل شيء قدير

**'Laa 'ilaaha 'illa-llaahu wahdahu laa shareeka lahu laahul-mulku wa laahul-hamdu
yuhyee wa yumeetu wa huwa hayyun laa yamootu biyadihi-l-khairu wa huwa
'ala kulli shai 'in qadeer.'**

Non c’è nessuno degno di essere adorato che Allah, l’Unico, che non ha associati. A Lui appartiene il dominio e a Lui appartiene la lode. Egli dona la vita e invia la morte. Egli è il Vivente, Che mai muore. Nelle Sue mani si trova tutto il bene ed Egli detiene il potere su tutte le cose.

Allah conterà per lui un milione di opere buone, cancellerà un milione di opere cattive e lo innalzerà di un milione di gradi”

(Riportato da Tirmidhi)

40- Alcune suppliche. Aisha (che Allah si compiaccia di lei) ha affermato che il Profeta (pbsl) amava le suppliche brevi, ma piene di significato, più delle altre. Di seguito sono riportate alcune suppliche che il credente è invitato a memorizzare e ripetere spesso:

1-

اللهم آتنا في الدنيا حسنة وفي الآخرة حسنة وقنا عذاب النار

**'Allahumma Rabbana Atina fid-dunya hasanatan wafil- Akhirati hasanatan
waqina athaban nar.'**

O Allah, nostro Signore, dacci il bene di questa vita e dell’Altra. Salvaci dal fuoco dell’Inferno.

(Riportato da Muslim)

2-

اللهم اعيني على ذكرك وشكرك وحسن عبادتك

'Allah-hum-ma musarifal Quloo-bi sar-rif quloo-bana ala ta'atik.'

O Allah, Tu che volgi i cuori. Porta i nostri cuori alla Tua obbedienza

(Riportato da Muslim)

3-

اللهم اني ظلمت نفسي ظلما كثيرا ولا يغفر الذنوب الا انت فاغفر لي مغفرة من عندك,
وارحمني انك انت الغفور الرحيم

**'Alla-humma innee thalamtu nafsee thulman kathee-ra wala yaghfiru thunouba
ila anta, faghfirlee maghfiratan min 'indika, warr hamnee innaka antal Ghafoor-
ur Raheem.'**

O Allah, ho peccato contro me stesso. Nessuno può perdonare i peccati tranne Te. Perdonami e abbi misericordia di me. Tu sei il Perdonatore, il Misericordioso

(Riportato da Bukhari e da Muslim)

Abu Bakr (che Allah si compiaccia di lui) ha affermato che il Profeta (pbsl) gli insegnò questa supplica, quando gliene domandò una da recitare al termine della preghiera.

4-

اللهم اصلح لي ديني الذي هو عصمة أمري, واصلح لي دنياي التي فيها معاشي, واصلح لي آخرتي التي فيها معادي, واجعل الحياة زيادة لي في كل خير, واجعل الموت راحة لي من كل شر

'Allahumma ashlelee deeni al lathee huwa 'ismato amree wa asleh lee dunya ya allati feeha ma'ashi wa asleh lee aakhiratee allati feeha ma'adi waj al hayata zeeya-datal-li fee kullee khairan Waj-al mawta ra hatan lee min kullee sharree.'

O Allah, correggi la mia fede, che è la guardiana dei miei affari. Rendi migliore il mio mondo da cui traggo il sostentamento. Rendi giusto il mio ritorno a Te. Rendi la mia vita lunga e piena di ogni virtù. Rendi facile la mia morte contro tutti i malvagi

(Riportato da Muslim)

41-Quando s'intraprende un viaggio: Il Profeta (pbsl) ha affermato: "Quando si parte per un viaggio, a coloro che rimangono si deve dire:

استودعكم الله الذي لا تضيع ودائعه

'Astawdi'ukumul-laha l-ladi la tadi'u wada'i'uh.'

Vi affido ad Allah. Nulla, che viene affidato ad Allah, andrà mai perduto"

(Riportato da Ibn Alsanni)

42-Dire addio a qualcuno. Il Profeta (pbsl), quando diceva addio a qualcuno, affermava:

استودع الله دينك وأمانتك وخواتم عملك

'Astawdi' laha deenaka wa'amanataka wa khatima amaleek.'

116

Affido ad Allah la tua fede, ciò di cui sei responsabile e le tue ultime azioni

(Riportato da Tirmidhi)

43-Quando si stà per iniziare un viaggio. Il Profeta (pbsl), quando stava per iniziare un viaggio, diceva:

اللهم هون علينا سفرنا هذا, واطو عنا بعدة, اللهم انت صاحب في السفر والخليفة في الأهل, اللهم اني اعوذ بك من وعناء السفر وكابة المنظر وسوء المنقلب في المال والأهل والولد

'Allahumma haw-win alaina safar rana hatha watwee anna bodahu, Allahumma anntas sahibu fis safari wal khalifatu fil ahli, Allahumma inni aoothubika min-wa-sa-issafari wa kabatil manzari wa su-il munqalabi fil mali wal ahli.'

O Allah, Ti domandiamo virtù e pietà durante questo viaggio e di agire secondo il Tuo compiacimento. O Allah, illumina questo nostro viaggio, rendi piana la via. Tu sei il nostro compagno durante il viaggio ed il guardiano della nostra famiglia. O Allah mi rifugio in Te dalle fatiche di questo viaggio, dal finire miseramente e dalle disgrazie che potrebbero colpire la mia ricchezza, la mia casa ed i miei figli.

44-Quando si sale su di un mezzo di trasporto. Il Profeta (pbsl), quando saliva sul suo cammello, diceva:

بِسْمِ اللَّهِ
'Bismillah'

Quando, invece, scendeva dal cammello, diceva:

الحمد لله
'Alhamdulillah'

Che Allah sia lodato

117

الله اكبر الله اكبر الله اكبر

Allah è Grande

(ripetuto tre volte)

'Allahu Akbar' 'Allahu Akbar' 'Allahu Akbar'

سبحان الذي سخر لنا هذا وما كنا له مقرنين وانا الى ربنا لمنقلبون

'Subhanalathi Sakharalna Hatha wa maakuna lahu mughrenin, wa ina ilarabbina lamunqaliboon.'

Gloria a Colui Che ha sottomesso per noi questo mezzo di trasporto perché non saremmo stati capaci abbastanza di utilizzarlo come cavalcatura. Stiamo per ritornare dal nostro Signore.

(Riportato da Abu Dawud e Tirmidhi)

45-Quando si ritorna da un viaggio. Il Profeta (pbsl), quando ritornava da un viaggio, pronunciava le seguenti parole:

اييون تائبون عابدون لربنا حامدون

'Aaebuna ta eebuna abeeduna lee rabbina hamiddoon.'

Ritorniamo pentiti, adorando il nostro Signore e lodandoLo

(Riportato da Muslim)

46-Entrando in una città. Quando entrava in una città, il Profeta (pbsl) diceva:

اللهم بارك لنا فيها, اللهم بارك لنا فيها, اللهم بارك لنا فيها, اللهم ارزقنا جناها, اللهم
حببنا الى اهلها وحبب صالح اهلها اليها

'Allahumma bariklaana feeha, Allahumma bariklaana feeha, Allahumma bariklaana feeha. Allahuma arzuqna Janaha wa habbibna eela ahleeha wa habbib salihee ahleeha eelaina.'

O Allah, dacci la Tua benedizione in questa città. O Allah, dacci la Tua benedizione in questa città. O Allah concedici il sostentamento attraverso i suoi frutti. Poni il nostro amore nei cuori delle persone e poni l'amore delle persone rette nei nostri cuori.

(Riportato da Attabarani)

47-Quando si mangia e si beve. Il Profeta (pbsl) ha affermato: “Menzionate il nome di Allah, mangiate con la mano destra, e prendete il cibo che vi è vicino”.

“Quando una persona va a mangiare, prima di iniziare, deve dire: “Bismillah”. Se però si dimentica, deve dire:

بسم الله اوله و اخره

Nel nome di Allah dall'inizio alla fine

'Bismillah awalu wa akhiru.'

(Riportato da Abu Dawud e Tirmidhi)

48-Quando si rompe il digiuno si deve dire:

اللهم لك صمت و على رزقك افطرت

'Allahuma laka sumtu wa ala rizqeeka aftartu.'

O Allah, è per Te che osservo il digiuno ed è con le Tue benedizioni che lo interrompo

49-Quando si finisce di mangiare si deve dire:

الحمد لله الذي اطعمنا وسقانا وجعلنا مسلمين

'Alhamdu lilahil-athi at'amana wasaqana waja Alana Muslimin.'

Che Allah sia lodato, Colui che ci ha dato cibo e bevanda e ci ha reso musulmani

(Riportato da Abu Dawud e Tirmidhi)

'Alhamdo lil-lahil lathi at 'amani haatha wa razaqanii-hi min ghair-e-haulimmin-ni wala Quw'wah.'

Sia lode ad Allah Che mi ha nutrito e si è preso cura di me senza nessuno sforzo da parte mia

Il Profeta (pbsl) ha affermato che saranno perdonati tutti i peccati di colui che, dopo aver mangiato, ripete queste invocazioni.

(Riportato da Tirmidhi)

50-Quando si ha un ospite si deve dire:

افطر عندكم الصائمون, واكل طعامكم الابرار, وصلت عليكم الملائكة

'Aftara endakoom as'sa-imuna wa akala ta amakumul abraru wa sallat alaikomul mala-ikah.'

Che colui che digiuna rompa il digiuno con voi, che il pio mangi il vostro cibo e che gli angeli preghino per la vostra benedizione

(Riportato da Abu Dawud)

La Janaza (La preghiera per i defunti)

Morte e sepoltura di un musulmano

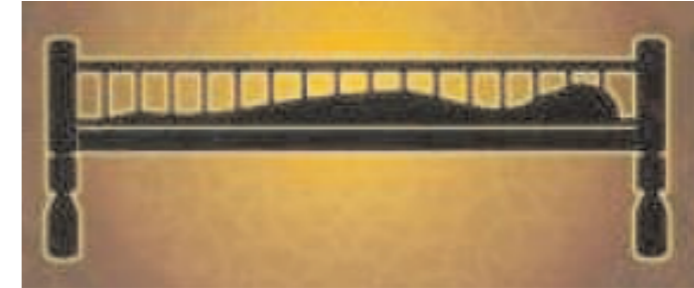

Il Muhtadhar:

Una persona, sulla quale sono chiaramente visibili i segni della morte, è chiamata Muhtadhar. Secondo la sunna del Profeta (pbsl) il Muhtadhar dovrebbe giacere in un letto pulito e, secondo le possibilità, dovrebbe assumere una delle posizioni seguenti:

1-Giacere sul fianco destro rivolto in direzione della Qiblah

2-Giacere sulla schiena con i piedi rivolti verso la Qiblah. La testa deve essere leggermente alzata e posizionata in direzione della Qiblah.

Però, se muovere il Muhtadhar gli dovesse causare qualche inconveniente, è meglio che rimanga nella posizione in cui si sente più comodo.

Sarebbe bene utilizzare delle erbe aromatiche nella stanza e che tutti coloro che sono Janaabat, Haiz o Nifas escano. È raccomandato recitare sia la sura al-Yasin che la sura al-Ra'd. Se il malato non è nella condizione di recitare il Corano, può chiedere a qualcun altro di farlo in sua vece.

Il Talqeen:

Il Talqeen consiste nel ricordare ad una persona morente la Shahadah. Quando si avvicina la fine, il respiro diventa più corto ed affannoso, le ginocchia diventano più deboli ed incapaci di muoversi, il naso si abbassa e le tempie smettono di pulsare. Da questi segni si comprende che una persona è vicina alla morte. Il Talqeen deve essere recitato prima che la persona esali l'ultimo respiro. Bisogna aiutare il Muhtadhar a recitare la Kalimah, recitandola a voce alta nella stanza. Quando poi il Muhtadhar ha pronunciato la Shahada, allora coloro che sono presenti nella stanza debbono rimanere in silenzio. La persona morente poi non deve parlare di nulla che compete questo mondo. In caso contrario, deve ripetere la pronuncia della Shahada.

Quando il Muhtadhar è defunto, la sua bocca deve essere chiusa passando un pezzo di stoffa pulita sotto il mento ed intorno alla testa. Anche gli occhi debbono essere chiusi. I piedi devono essere uniti legandoli con un pezzo di stoffa pulita ed il corpo deve essere avvolto in un sudario.

Colui che compie questa operazione deve recitare:

بِسْمِ اللَّهِ وَعَلَىٰ مِلَّةِ رَسُولِ اللَّهِ

Bismi Allah, wa `ala millat rasuli Allah salla Allahu `alaihi wa sallam

Nel nome di Allah e nella fede del Profeta di Allah (pace e benedizioni su di lui)

Poi può anche recitare:

اللَّهُمَّ يَسِّرْ عَلَيْهِ أَمْرَهُ وَسَهِّلْ عَلَيْهِ مَا بَعْدَهُ وَأَسْعِدْهُ
بِلِقَائِكَ وَأَجْعَلْ مِمَّا خَرَجَ إِلَيْهِ خَيْرًا مِمَّا خَرَجَ عَنْهُ

O Allah, rendi facili le cose per costui/costei. Rendi leggero ciò che verrà nell'Altro Mondo. Onoralo/onoralo con il Tuo incontro. (.....)

Nota bene: È makrooh recitare il Corano vicino al corpo del defunto nel periodo che intercorre tra la morte ed il Ghusl.

Tutti gli individui della famiglia del deceduto possono recitare:

اللَّهُمَّ اغْفِرْ لِي وَلَهُ وَأَعْقِبْنِي مِنْهُ عَقْبًا حَسَنًا

O Allah, perdona me e lui/lei. Garantiscimi una ricompensa dopo di lui/lei.

Coloro che invece sono addolorati dalla dipartita possono recitare:

إِنَّا لِلَّهِ وَإِنَّا إِلَيْهِ رَاجِعُونَ

Ad Allah apparteniamo ed a Lui ritorneremo.

اللَّهُمَّ أَجِرْنِي فِي مُصِيبَتِي وَأَخْلِفْ لِي خَيْرًا مِنْهَا

O Allah, ricompensami per la mia afflizione e consolami con qualcosa migliore di questo

Dopo che una persona è deceduta bisogna:

- 1-Ottenere il certificato di morte dal medico
- 2-Ottenere un ordine di sepoltura
- 3-Se il cadavere deve essere rimosso da un luogo ad un altro, è necessario ottenere il permesso della polizia per il suo trasporto.
- 4-Se la morte è dovuta per cause naturali, allora bisogna assolvere a tutti gli obblighi legali.
- 5-Informare i parenti ed amici della data della Janaza.
- 6-Preparare il Qab'r
- 7-Compiere il Ghusl
- 8-Mettere il Kafan
- 9-Preparare il trasporto se il Qabrastan (cimitero) è lontano.

Il Kafan di un uomo:

Il Kafan di un uomo deve essere costituito da tre lenzuola bianche pulite e abbastanza larghe per coprire tutto il corpo, dopo averlo profumato con l'incenso. Il materiale del sudario non deve essere seta e non deve essere utilizzato dell'oro.

Come procedere nell'avvolgere il cadavere nel sudario:

1-I tre tessuti devono essere stesi uno sopra l'altro. Il cadavere, coperto da una coperta, viene sollevato ed adagiato sul tessuto. Dovrebbe essere posto del profumo su quelle parti del corpo che toccano il suolo durante la prostrazione: fronte, naso, mani, ginocchia e piedi.

2-Se è possibile, la mano sinistra del defunto deve essere adagiata sul suo petto mentre la destra deve essere appoggiata sopra la sinistra, come durante la *Salat*.

3-Il bordo del primo tessuto viene piegato su entrambi i lati del cadavere, prima a destra e poi a sinistra. Si deve procedere allo stesso modo con il secondo ed il terzo tessuto.

4-I tessuti devono essere tenuti legati intorno al cadavere con altre quattro strisce di tessuto avvolte rispettivamente: sopra la testa (1), sotto i piedi (1) ed intorno al corpo (2).

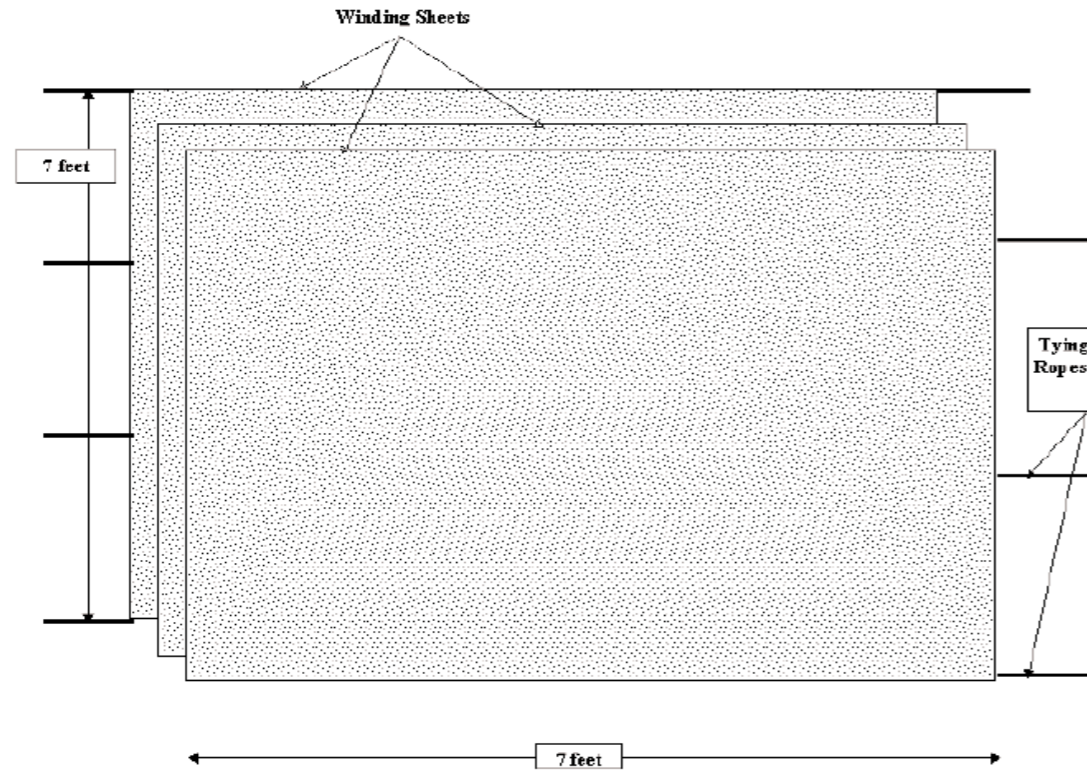

Il Kafan di una donna:

Il Kafan di una donna consiste di cinque capi di vestiario: due sudari, una lunga tunica larga senza maniche con un solo foro per far passare il capo, un tessuto da avvolgere intorno al petto ed uno per coprire il capo. Tutti questi tessuti debbono essere larghi abbastanza da avvolgere l'intero corpo e dovrebbero essere anche profumati d'incenso. Può anche essere utilizzato un tessuto di lino per legare la parte superiore delle gambe.

Come procedere nell'avvolgere il cadavere nel sudario:

1-Devono essere stesi i cinque capi: prima i due sudari, poi la lunga tunica, il tessuto per avvolgere il petto, il velo per coprire il capo ed il tessuto di cotone.

2-Il cadavere, coperto con una coperta, viene sollevato ed adagiato con la schiena sul sudario

3-Dovrebbe essere posto del profumo su quelle parti del corpo che toccano il suolo durante la prostrazione: fronte, naso, mani, ginocchia e piedi.

4-Il tessuto di lino viene avvolto intorno alla parte superiore delle gambe come una sorta di biancheria intima.

5-Viene avvolto il tessuto intorno al petto e poi viene infilata dalla testa la lunga tunica fino a coprire i piedi. Alla fine bisogna avvolgere un tessuto intorno al capo.

6-Se è possibile, la mano sinistra del defunto deve essere adagiata sul suo petto mentre la destra deve essere appoggiata sopra alla sinistra come durante la *Salat*.

7-L'orlo del primo tessuto viene avvolto su entrambi i lati del cadavere, cominciando dal lato destro. Si procede allo stesso modo con il secondo tessuto.

8-4-I tessuti devono essere tenuti legati intorno al cadavere con altre quattro strisce di tessuto avvolte rispettivamente: sopra la testa (1), sotto i piedi (1), ed intorno al corpo (2).

Nota bene:

Sul sudario non viene scritto nulla.

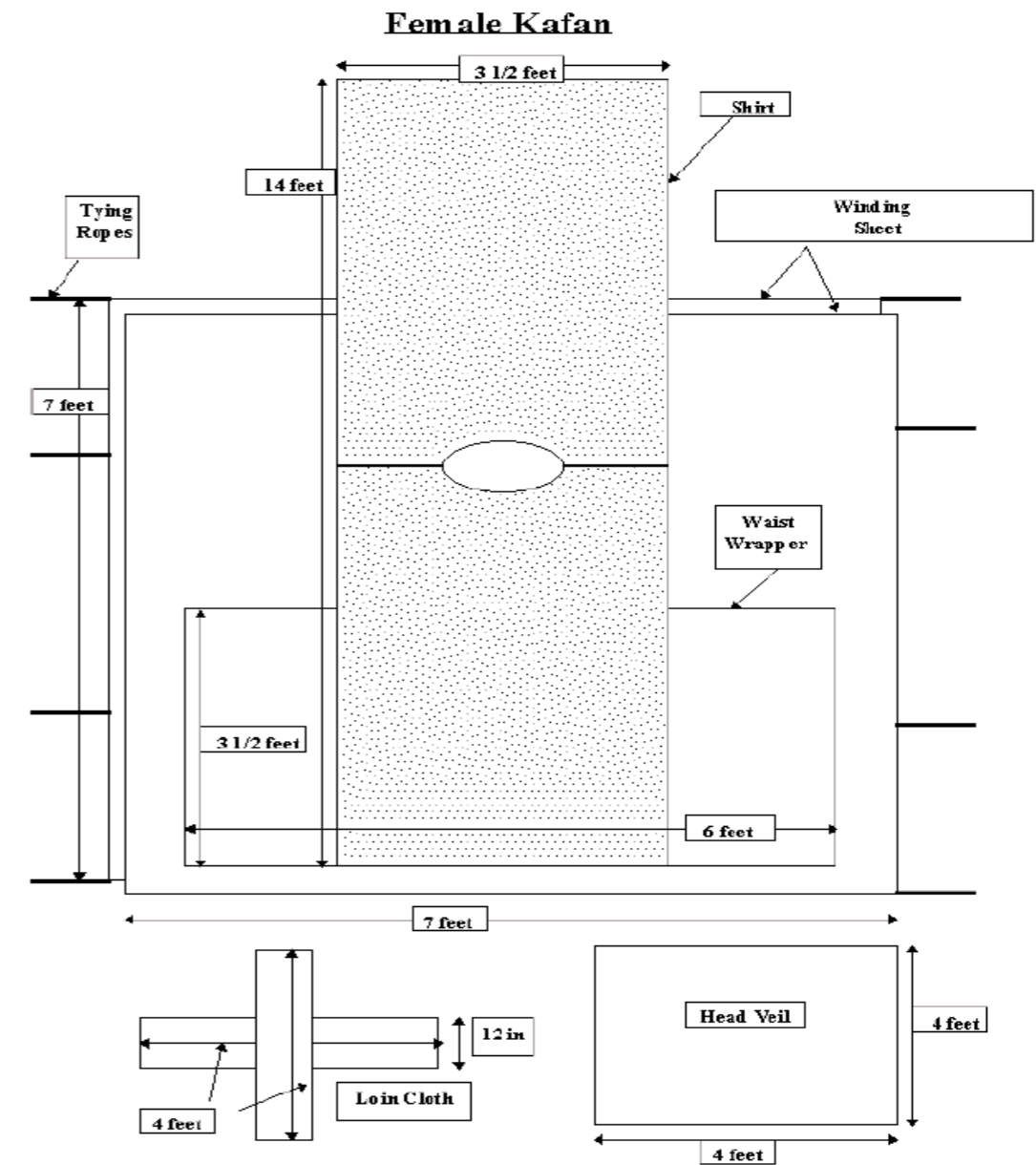

Misure dal Kafan femminile:

1-I tessuti da avvolgere intorno al corpo: 4mx140 cm, 4mx150 cm o 4mx180 cm secondo la taglia del defunto.

2-1,75 m per l'Izaar, 2,25 m per il Lifafah

3-Il calico deve essere lungo 1,80 m e ampio 90 cm.

4-Ogni altro tessuto deve misurare 2,50mx1,15 m. Questo tessuto deve poi essere diviso per farne due Tehband, che misurano rispettivamente 115cmx115cm. Il tessuto rimanente deve essere utilizzato per confezionare una sorta di muffola da utilizzare per coprire le mani quando si lava il cadavere (ghusl). Altre strisce di tessuto devono essere conservate per coprire le mani del cadavere e per legare il sudario.

5-Le parti, che solitamente toccano il suolo nel sujud, debbono essere profumate con 60 gr. di canfora, 60 gr. di sandalo in polvere ed acqua di rose.

6-Per profumare il cadavere degli uomini può anche essere utilizzata una bottiglietta di Itr o Hunoot (canfora, sandalo, muschio e ambra).

Ai tessuti suddetti si possono aggiungere:

Per la donna:

a-Calica: 140 metri lungo e 90 cm largo utilizzato come una sorta di Khimar (mantello)

b-Calico: Lungo dai 1,80 ai 2,25 m, largo 90 cm per coprire il seno.

Per l'uomo e la donna:

NAME OF GARMENT	MALE AND FEMALE		
	LENGTH	WIDTH	DESCRIPTION
Izaar	180 cm (2 yds)	150cm/180cm (60" / 72")	To cover from head to toe
Lifafah Chadar	225 cm (2 1/2 yds)	150cm/180cm (60" / 72")	15 cm longer than Izaar
Ames Kafni	180 to 250 cm (2 to 2 3/4 yds)	90 cm (36")	From shoulder to belong the knees

Solo per la donna:

Khimaar Orni	140 cm (1 1/2yds)	90 cm (36")	To cover head and hair over breast
Sinaband	180 to 250 cm (2 to 2 3/4yds)	90cm (36")	From under the arm pits to the things.

Il Qabr:

Ci sono due tipi di tomba:

1-Il Lahad: Il terrero ed i lati della Qabr sono fermi e stabili. Deve poi essere scavato un recesso da un lato in direzione della Qiblah, dove il corpo sarà posizionato. Per chiudere il recesso possono essere utilizzati dei mattoni crudi.

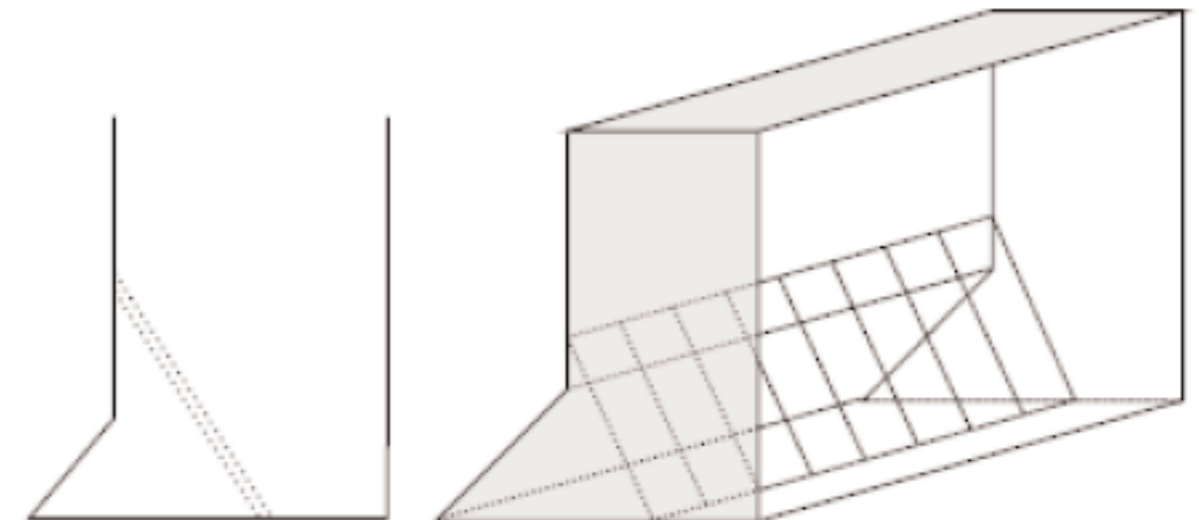

2-Il Shiq: Viene fatto quando la natura soffice del terreno non consente che venga scavato un Lahad. In questo caso deve essere scavato un tunnel centrale nella parte più bassa del Qabr, per sistemarci in cadavere. Per chiudere il tunnel può essere utilizzato del legno. Non debbono essere utilizzati tessuti ulteriori. Se si vuole utilizzare come coperture del bamboo o delle assi, debbono essere tagliate prima per evitare inconvenienti durante la sepoltura.

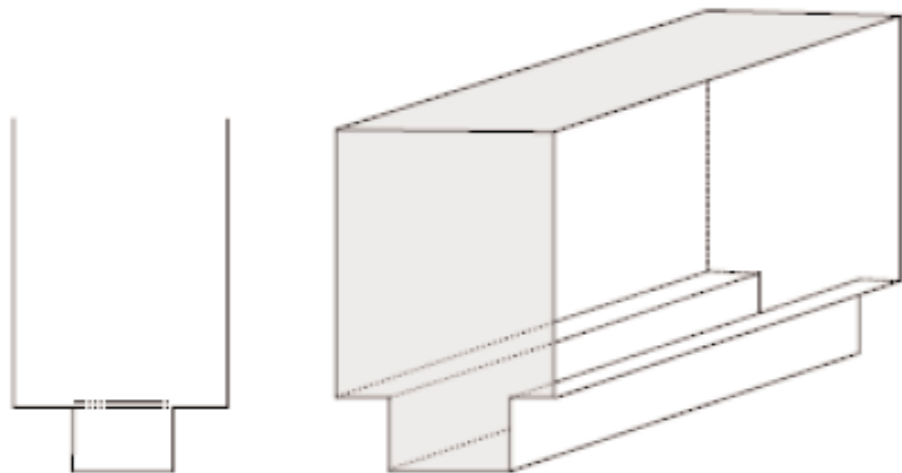

Nota bene: È makrooh far preparare la propria tomba quando si è ancora in vita.

Il Kafn: Il Kafn, ossia il sudario in cui è avvolto il cadavere, deve essere di colore bianco e di buona qualità. Il Profeta (pbsl) ha affermato: “Non utilizzare per il Kafn tessuti costosi perché si deteriora molto presto. È permesso preparare o far preparare il proprio Kafn quando si è ancora in vita.

Kafn per i maschi: Il Mansoon Kafn per gli uomini consiste di un Izaar, un Qamees ed una Lifafah. L’Izaar consiste in un lungo tessuto che copre dalla testa ai piedi. L’ames invece è un lungo tessuto sul quale, dopo essere stato piegato in due, viene praticato un foro per il passaggio della testa. L’ames non ha maniche, né tasche né cuciture. Il Lifafah è un tessuto che ricopre il cadavere dalla testa ai piedi. Per coprire il cadavere di un uomo possono essere sufficienti anche solo l’Izaar e la Lifafah, anche se è Sunna del Profeta (pbsl) utilizzare anche il Qamees. E’ makrooh utilizzare meno di tre tessuti senza una ragione valida.

Kafn per le femmine: Il Mansoon Kafn per la donna consiste di un Izaar, un Khimaar, una Qamis, una Lifafah e un pezzo di tessuto utilizzato per coprire il petto. Il Khimar è il velo. Il pezzo di tessuto che copre il seno deve preferibilmente essere abbastanza lungo da coprire anche le cosce. Per coprire il cadavere di una donna possono essere sufficienti anche: un Izaar, una Lifafah ed un Khimar, ma è sunna del Profeta (pbsl) utilizzare cinque tessuti. È makrooh utilizzare meno di tre tessuti eccetto quando non se ne posseggono e non è possibile procurarseli. È dovere del marito coprire le spese di sepoltura della moglie. Il kafn della donna può essere incensato con il Loban, ma non profumato con l’Itr.

Kafn per l’uomo

Qamis
Izar
Lifafah



Kafn per la donna

Orhni (not shown)
Qamis
Izar
Sinaband
Lifafah

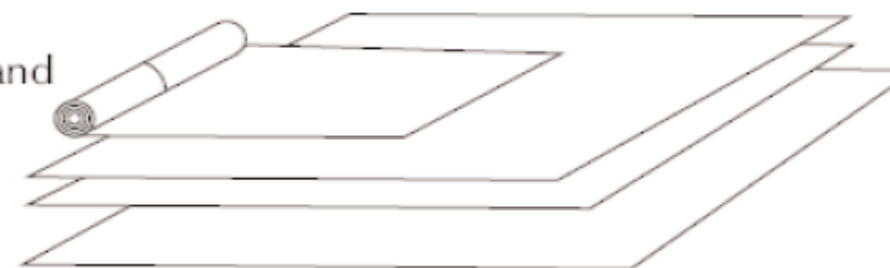

Come piegare e tagliare la Qamis

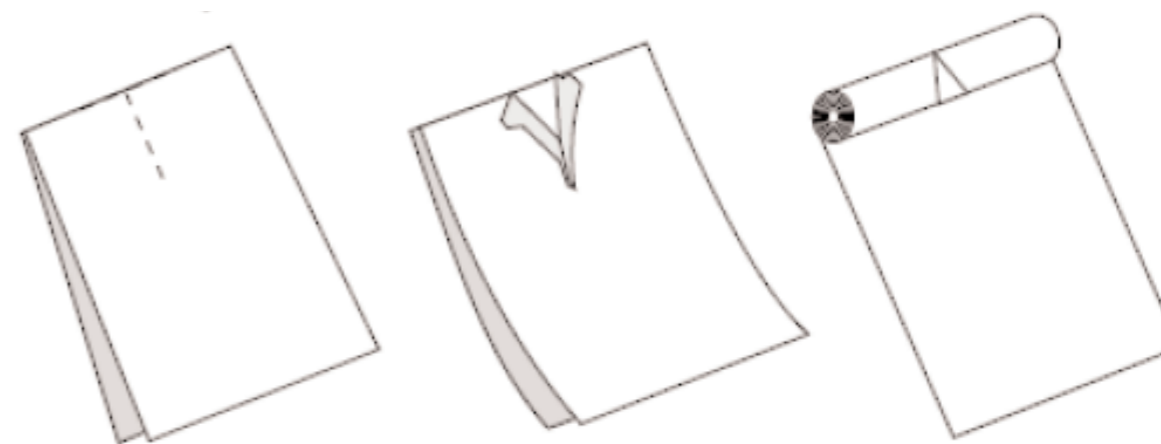

Che cosa occorre per compiere il Ghusl del cadavere:

- 1-Acqua tiepida e pulita
- 2-Una panca larga o una piattaforma
- 3-Due ampi secchi di acqua calda. Un secchio più piccolo dove mescolare la canfora e l'acqua calda da utilizzare alla fine del Ghusl
- 4-Due tazze capienti per versare l'acqua sul cadavere.
- 5-Foglie di Zizyphus Jujuba da mettere nell'acqua calda.
- 6-Una saponetta
- 7-250 gr. di cotone
- 8-Due Tehban e due muffole dotate di lacci
- 9-Una forbice per rimuovere le vesti del deceduto
- 10-Dell'insenso da bruciare per incensare la panca o la piattaforma.
- 11-Una coperta da utilizzare durante il Ghusl
- 12-Una coperta da utilizzare dopo il Ghusl.
- 13-Un asciugamano pulito per asciugare il cadavere.

Chi deve compiere il Ghusl

- 1-Il cadavere di un uomo adulto può essere lavato solo da suo padre, suo figlio o suo fratello.
- 2-Il cadavere di una donna adulta può essere lavato solo da sua madre, sua figlia o sua sorella.
- 3-Se nessuno di costoro è disponibile, allora il compito può essere assolto da un parente uomo o donna a seconda del sesso del cadavere.
- 4-Se nessuna di queste persona è disponibile, il compito può essere assolto da una persona pia con l'aiuto di altri. È fondamentale che la persona sia in una condizione di purità rituale.

Nota Bene:

- 1-È makrooh che il compito di lavare un cadavere sia affidato ad una donna mestrata.
- 2-Se un uomo muore e non vi è nessun parente maschio che possa lavare il cadavere, questo compito può essere assolto solo da sua moglie.
- 3-Se una donna muore e non vi è nessuna parente donna che possa lavare il cadavere, questo compito non può essere assolto da suo marito.
- 4-In entrambi i casi può essere compiuto il Tayammum. Il Tayammum del Ghusl è il medesimo del Wudhu.
- 5-Il cadavere di un bambino, che non ha ancora raggiunto la maturità sessuale, può essere lavato sia da un uomo che da una donna, se un membro dello stesso sesso non è disponibile.

Come compiere il Ghusl:

- 1-La panca, su cui viene steso il cadavere, deve essere pulita, lavata ed incensata con il Lobaan o un altro profumo aromatico (3, 5 o 7 volte).
- 2-Durante il Ghusl è permesso sistemare il cadavere in una delle seguenti posizioni:
 - a-Con le gambe poste in direzione della Qiblah.

b-Con la spalla ed il fianco destro rivolti verso la Qiblah.

Comunque, è preferibile che il volto del cadavere sia posto in direzione della Qiblah perché il Profeta (pbsl) ha affermato che la Ka'bah è la Qiblah sia dei vivi che dei morti.

I presenti debbono recitare:

اللَّهُمَّ اغْفِرْ لَهُ

ALLĀHUM-MAGHFIR LAHŪ

اللَّهُمَّ اغْفِرْ لَهَا

ALLĀHUM-MAGHFIR LAHĀ

O Allah, perdonalo

O Allah, perdonala

- 7-Nessun capello o pelo del corpo deve essere tagliato, rimosso o pettinato. Non debbono essere tagliate le unghie. I gioielli ed eventuali parrucche debbono essere rimosse. Se un'eventuale dentiera può essere facilmente rimossa, è meglio che venga tolta.
- 8-Poi deve essere preparato il cadavere mantenendo le parti Satr coperte.
- 9-Lo stomaco deve essere massaggiato gentilmente. Poi le parti Istinji debbono essere lavate indossando le muffole e senza rivolgere lo sguardo verso le parti private.
- 10-Le narici, le orecchie e la bocca debbono essere coperte con del cotone per impedire che l'acqua, durante il Ghusl, entri nel corpo.
- 11-Se il deceduto aveva raggiunto l'età della pubertà, bisogna praticare l'abluzione, evitando però di sciacquare la bocca o le narici. Durante l'abluzione bisogna procedere come segue: a-Il volto, b-le braccia fino ai gomiti, c-il capo (Masah), d-i piedi fino alle caviglie.
- 12-Se la persona deceduta si trova in una condizione di Janaabat, Haiz o Nifaas, allora deve essere sciacquata anche la bocca e devono essere bagnate anche le narici. Durante questa operazione può essere utilizzato anche un bastoncino di cotone.
- 13-Dopo il Wudhu il capo e la barba debbono essere lavati con il sapone o un altro detergente. Se nessun tipo di detergente adatto è a disposizione, è possibile utilizzare solo dell'acqua. La temperatura dell'acqua deve essere quella con cui di solito si effettua il Ghusl.
- 14-Poi il cadavere deve essere inclinato sul lato sinistro per consentire che sia lavata per prima la parte destra. L'acqua calda deve essere versata sul cadavere dalla testa alle dita dei piedi. Poi bisogna procedere lavando il cadavere con del sapone, fino a quando l'acqua non è colata tutta sul lato sinistro. Successivamente deve essere versata dell'acqua per la seconda volta. Dopo aver voltato il cadavere sul lato destro, bisogna procedere allo stesso modo nel lavare la parte sinistra.
- 15-Poi il cadavere deve essere sollevato lentamente in posizione seduta. Lo stomaco deve venire massaggiato verso il basso. Se, durante questa operazione, fuoriesce dal corpo qualche fluido, deve essere lavato via. Se fuo-

riesce qualcosa d'impuro, non c'è bisogno né di ripetere il Ghusl né di ripetere il Wudhu.

16-Dopo aver volto di nuovo il cadavere sul lato sinistro, bisogna versare dalla testa ai piedi l'acqua mista alla canfora. Questa operazione deve essere ripetuta tre volte.

17-Bisogna togliere i fiocchi di cotone dalle orecchie, dalla bocca e dalle narici.

18-Dopo quest'ultima operazione, il Ghusl è completo. Il cadavere allora può essere asciugato con un asciugamano, mantenendo sempre coperte le parti Satr. La prima Tehband, che si è bagnata durante il Ghusl, deve essere sostituita con la seconda. Bisogna stare attenti che, durante quest'operazione, le parti Satr non vengano esposte.

19-Il cadavere deve essere avvolto con cura in una coperta e si deve procedere con il Kafn.

Come deve essere fatto indossare il Kafn:

Per gli uomini:

1-Stendere la Lifafah sul pavimento. Porre sopra la Lifafah l'Izaar e la parte del Qames che andrà sotto il cadavere. Invece, la parte che andrà a coprire la parte frontale, deve essere piegata e sistemata al lato della testa.

2-Sistemare con accortezza il cadavere sul Kafn e coprire la parte dallo stomaco al polpaccio con la parte piegata dell'Ames.

3-Bisogna rimuovere la Tehband e la coperta utilizzata per coprire il Satr.

4-Strofinare il capo e la barba con l'Itr o l'Hunoot.

5-Strofinare le parti del corpo che toccano il suolo nel sujud con una pasta mista a canfora.

6-Piegare la parte sinistra e poi quella destra dell'Izaar sulla Qames.

7-Piegare la Lifafah nella stessa maniera. Bisogna ricordare che la falda destra deve essere sempre sopra.

8-Alla fine bisogna legare con delle strisce di tessuto la Lifafah sulla parte della testa, dei piedi e nel mezzo del cadavere.

Per le donne:

1-I tessuti debbono essere stesi nel seguente ordine: a-Lifafah, b-Sinaband, c-Izaar, d-Qames. La Qames deve essere sistemata come per gli uomini. La Sinaband deve essere sistemata tra il Mar e l'Ames.

2-Stendere lentamente il cadavere sul Kafn e coprire la parte superiore del corpo fino ai polpacci con la parte piegata dell'Ames.

3-Rimuovere la Tehband e la coperta utilizzata per coprire il Satr. Non utilizzare nessun tipo di profumo.

4-Strofinare le parti del corpo che toccano il suolo nel sujud con una pasta mista a canfora.

5-Bisogna dividere i capelli in due parti e porre l'Ames.

6-Coprire i capelli ed il capo con l'Orni senza legarlo o piegarlo.

7-Piegare prima la parte destra dell'Izaar e poi quella sinistra sull'Ames e sull'Orni.

8-Chiudere il Sinaband nello stesso modo.

9-Chiudere la Lifafah cominciando dal lato destro.

10-Alla fine bisogna legare con delle strisce di tessuto la Lifafah sulla parte della testa, dei piedi e nel mezzo del cadavere

Non debbono essere utilizzati per il Kafn:

1-È proibito introdurre qualche scritto nel Kafn, fosse anche una Du'a

2-È proibito scrivere la Kalimah o una Du'a sul Kafn e sul petto del cadavere.

Cosa fare dopo aver avvolto il Kafn:

Il cadavere (Mayyit), dopo essere stato lavato e avvolto nel Kafn, è pronto per la sepoltura (Dafan). La Salat Janaza deve essere compiuta il più presto possibile. Il Profeta (pbsl) ha affermato: "Se una persona muore, portatelo in fretta alla sepoltura e non lasciate passare troppo tempo". Dopo la Salat Janaza il defunto deve essere portato nel più vicino cimitero musulmano (Qabraastan).

Importante:

1-Solo le donne mahram del defunto possono vedere il suo volto.

2-Solo gli uomini mahram della defunta possono vedere il suo volto.

3-Sia nel caso dell'uomo che della donna il volto del defunto non deve essere lasciato scoperto dopo che il Kafn è stato avvolto.

4-È permesso recitare il Corano dopo che il Ghusl del cadavere è stato compiuto.

Come deve essere trasportata la bara:

1-Se il deceduto è una persona adulta, deve essere posto in una bara (Janaza) caricata sulle spalle da quattro uomini. È makrooh trasportare il cadavere per brevi tragitti su un carro funestre.

2-Se il deceduto è un bambino, deve essere portato in braccio da diverse persone, una alla volta.

3-Coloro che portano la Janaza debbono recitare Bismillah.

4-Quando si porta la Janaza, il capo del defunto deve essere posto davanti.

5-Coloro che portano la Janaza debbono procedere nel modo seguente (Mustahab):

a-Portare il lato sinistro frontale della Janaza per dieci passi

b-Poi il lato posteriore sinistro per dieci passi

c-Poi il lato destro frontale per dieci passi

d-E, infine, il lato destro posteriore per dieci passi.

6-Coloro che accompagnano la Janaza non debbono sedersi prima che sia poggiata al suolo. Fanno eccezione i deboli ed i malati.

7-È mansoon portare la Janaza in fretta, evitando però che il cadavere sobbalzi o venga scosso.

8-È mustahab seguire la Janaza e non precederla.

9-È makrooh per coloro che accompagnano la Janaza recitare una du'a o dei versetti coranici a voce alta. Possono però recitare a voce bassa la Kalimah. Non devono assolutamente parlare di questioni mondane.

Dove deve essere compiuta la Salat Janaza:

La Salat Janazah non deve essere condotta in una Masjid, bensì in uno spazio aperto o in un edificio adibito al suo compimento. Bisogna ricordare che, quando si compie la Salat Janaza in un cimitero, non ci debbono essere dei Qabr davanti alla congregazione (Jammat). La preghiera deve essere condotta il più lontano possibile dalle Qabr.

A che ora può essere condotta la Salat Janaza:

1-È makrooh condurre la Salat Janaza al sorgere del sole, quando ha passato il meridiano e al suo tramontare.

2-Eccetto che in queste tre parti del giorno, la Salat Janaza può essere condotta a qualsiasi ora del giorno e della notte. Può essere condotta anche dopo l'Asr.

La Salat Janaza:

- 1-La Salat Janaza è un Fard Kifaayah per tutti i musulmani presenti.
- 2-È formata da quattro Takber, una Thana, un Durood, una Manson Du'a per il defunto e due Salam.
- 3-La Salat Janaza è recitata in silenzio. Solo l'Imam recita a voce alta il Takber ed il Salam.

I Fard nella Salat Janaza sono:

- 1-Stare in piedi e compiere la Salat
- 2-Recitare i quattro Takber

Il modo mansoon di compiere la Salat Janaza:

- 1-Il corpo del defunto deve essere posto con il capo a destra dell'Imam, che a sua volta si trova in direzione della Qiblah.
- 2-L'Imam, quando guida la Salat Janaza, deve porsi sulla stessa linea del petto del defunto.
- 3-È mustahab creare un numero dispari di ranghi (Saf). Nella preghiera janaza i ranghi possono essere vicini gli uni agli altri in quanto non viene effettuato alcun sujud.
- 4-Dopo che la congregazione si è sistemata nei ranghi, deve essere formulata la Niyyat (l'intenzione) di compiere la Salat Janaza dietro l'Imam.
- 5-Bisogna poi sollevare le mani all'altezza degli orecchi e pronunciare piano il Takber. Il Takber viene pronunciato a voce alta solo dall'Imam. Poi, dopo aver piegato le mani come nella Salat quotidiana, bisogna recitare a voce bassa:

سُبْحَانَكَ اللَّهُمَّ وَبِحَمْدِكَ وَتَبَارَكَ اسْمُكَ
وَتَعَالَى جَدُّكَ وَجَلَّ ثَنَائُكَ وَلَا إِلَهَ غَيْرُكَ ۝

SUBḤĀNAKAL-LĀHUMMA WA BIḤAMDIKA
WA TABĀRAKAS-MUKA WA TA'ĀLĀ JADDUKA
WA JALLA THANĀ'UKA WA LĀ ILĀHA GHAYRUK.

Sia Gloria a Te, o Signore. Tutte le lodi Ti appartengono. Sia benedetto il Tuo nome. Sia esaltata la Tua maestà eccelsa. Che le Tue lodi siano innalzate. Nessuno può essere adorato oltre Te.

6-Recitare il Thana

7-L'Imam recita il Takber a voce alta ed il Muqtadi a voce bassa. In questo Takber e nei seguenti le mani non debbono essere alzate. Poi deve essere recitato il Durood Ibrahim:

اللَّهُمَّ صَلِّ عَلَى مُحَمَّدٍ وَعَلَى آلِ مُحَمَّدٍ كَمَا صَلَّيْتَ عَلَى
إِبْرَاهِيمَ وَعَلَى آلِ إِبْرَاهِيمَ إِنَّكَ حَمِيدٌ مَجِيدٌ
اللَّهُمَّ بَارِكْ عَلَى مُحَمَّدٍ وَعَلَى آلِ مُحَمَّدٍ كَمَا بَارَكْتَ عَلَى
إِبْرَاهِيمَ وَعَلَى آلِ إِبْرَاهِيمَ إِنَّكَ حَمِيدٌ مَجِيدٌ

ALLĀHUMMA ṢALLI 'ALĀ MUḤAMMADIW-WA 'ALĀ 'ĀLI
MUḤAMMADIN KAMĀ ṢALLAYTA 'ALĀ IBRĀHĪMA WA 'ALĀ ĀLI
IBRĀHĪMA INNAKA ḤAMĪDUM-MAJĪD
ALLĀHUMMA BĀRIK 'ALĀ MUḤAMMADIW-WA 'ALĀ 'ĀLI
MUḤAMMADIN KAMĀ BĀRAKTA 'ALĀ IBRĀHĪMA WA 'ALĀ ĀLI
IBRĀHĪMA INNAKA ḤAMĪDUM-MAJĪD

O Allah manda le Tue benedizioni su Muhammad e sui discendenti di Muhammad così come hai mandato le Tue benedizioni su Ibrahim e sui discendenti di Ibrahim. Tu sei il Glorioso, il degno di lode. O Allah, innalza Muhammad ed i discendenti di Muhammad così come hai innalzato Ibrahim ed i discendenti di Ibrahim.

8-Poi bisogna recitare il Takber per la terza volta, seguito dalla seguente Du'a:

اللَّهُمَّ اغْفِرْ لِحَيِّنَا وَمَيِّتِنَا ۝ وَشَاهِدِنَا وَغَائِبِنَا ۝ وَصَغِيرِنَا
وَكَبِيرِنَا ۝ وَذَكَرْنَا وَأُنْثَانَا ۝ اللَّهُمَّ مَنْ أَحْيَيْتَهُ مِنَّا فَأَحْيِهِ
عَلَى الْإِسْلَامِ ۝ وَمَنْ تَوَفَّيْتَهُ مِنَّا فَتَوَفَّهُ عَلَى الْإِيمَانِ ۝

ALLĀHUM-MAGHFIR LI ḤAYYINĀ WA MAYYITINĀ,
 WA SHĀHIDINĀ WA GHĀ'IBINĀ, WA ṢAGHĪRINĀ
 WA KABĪRINĀ, WA DHAKARINĀ WA UNTHĀNĀ,
 ALLĀHUMMA MAN AḤYAYTAHŪ MINNA
 FA AḤYIHĪ 'ALAL ISLĀM, WA MAN TAWAF-FAYTAHŪ
 MINNA FATAWAF-FAHŪ 'ALAL ĪMĀN.

O Allah perdona coloro che sono ancora vivi e coloro che sono morti, coloro che sono presenti e quelli che sono assenti. Perdona i giovani e gli anziani, gli uomini e le donne.

O Allah fai che colui, che mantieni in vita tra di noi, viva secondo l'Islam. Fai sì che colui, del quale hai stabilito la morte, muoia nell'Imaan.

(Riportata da Ahmad, Abu Dawud, Tirmidhi e Ibn Majah)

Secondo l'autorità di Awf ibn Malik ci è stato tramandato che il Profeta (pbsl), durante la Salat Janaza, recitava anche la seguente Du'a:

اَللّٰهُمَّ اغْفِرْ لَهٗ وَاَرْحَمْهُ وَاَعْفُ عَنْهُ وَعَافِهِ وَاَكْرِمْ نَزْلَهُ
 وَوَسِّعْ مَدْخَلَهُ وَاغْسِلْهُ بِالْمَاءِ وَالثَّلْجِ وَالْبَرَدِ وَنَقِّهِ
 مِنَ الْخَطَايَا كَمَا يُنْقَى الثَّوْبُ الْاَبْيَضُ مِنَ الدَّنَسِ
 وَاَبْدِلْهُ دَارًا خَيْرًا مِّنْ دَارِهِ وَاَهْلًا خَيْرًا مِّنْ اَهْلِهِ
 وَزَوْجًا خَيْرًا مِّنْ زَوْجِهِ وَاَدْخِلْهُ الْجَنَّةَ وَوَقِهِ
 فِتْنَةَ الْقَبْرِ وَعَذَابَ النَّارِ ؕ

ALLĀHHUM-MAGHFIRLAHŪ WARḤAMHŪ WA'FŪ 'ANHU
 WA 'ĀFIHĪ WAAKRIM NUZULAHŪ WA WASSI'
 MUDKHALAHU, WAGHSILHU BIL MĀ'I WATH-THALJI
 WAL BARADI, WA NAQ-QIHĪ MINAL KHAṬĀYĀ KAMĀ
 YUNAQQATH-THAWBUL- ABYAḌU MINAD DANASI
 WA ABDILHU DĀRAN KHAYRAM MIN DĀRIHI,
 WA AHLAN KHAYRAM MIN AHLIHI. WA ZAWJAN
 KHAYRAM MIN ZAWJIHI, WA ADKHILHUL-JANNATA,
 WA QIHĪ FITNATAL QABRI WA 'ADHĀBAN NĀR.

O Allah, perdonalo, abbia pietà di lui, rimettigli i peccati, dagli sicurezza, concedigli un luogo piacevole e spazioso. Lavalo dei suoi peccati con acqua, ghiaccio e neve. Purificalo dai suoi peccati come un panno viene lavato dalla sporcizia. Sostituisci il suo luogo presente di permanenza con uno migliore, sostituisci il suo presente compagno con uno migliore. Concedigli di entrare in Paradiso e salvalo dai tormenti della tomba e dal fuoco dell'Inferno.

(Riportato da Muslim)

Du'a per i bambini morti prima di raggiungere la pubertà:

Per un bambino morto prima di aver raggiunto la pubertà deve essere recitata la seguente du'a:

اَللّٰهُمَّ اجْعَلْهُ لَنَا فَرَطًا وَّاجْعَلْهُ لَنَا اَجْرًا وَّذُخْرًا
 وَّاجْعَلْهُ لَنَا شَا فِعَاوً مُّشَفَّعًا ؕ

ALLĀHUM-MAJ'ALHU LANĀ FARAṬAW WAJ'ALHU LANĀ AJRAW
 WA DHUKHRAW WAJ'ALHU LANĀ SHĀFTA'AW WA MUSHAFFA'Ā

O Allah, rendilo un mezzo per la nostra salvezza. Rendilo una ricompensa ed un tesoro per noi in Paradiso. Rendilo un intercessore per noi, uno di coloro la cui intercessione Tu accetti.

Nel caso di una bambina bisogna recitare:

اَللّٰهُمَّ اجْعَلْهَا لَنَا فَرَطًا وَّاجْعَلْهَا لَنَا اَجْرًا وَّذُخْرًا
 وَّاجْعَلْهَا لَنَا شَافِعَةً وَّمُشَفَّعَةً ؕ

ALLĀHUM-MAJ'ALHĀ LANĀ FARAṬAW WAJ'ALHĀ
 LANĀ AJRAW WA DHUKHRAW WAJ'ALHĀ LANĀ
 SHĀFTA'ATAW WA MUSHAFFA'AH

O Allah, rendila un mezzo per la nostra salvezza. Rendila una ricompensa ed un tesoro per noi in Paradiso. Rendila un intercessore per noi, una di coloro la cui intercessione Tu accetti.

9-Successivamente l'Imam, dopo aver recitato a voce alta il quarto Takber, pronuncia il Salam voltando il capo prima verso destra e poi verso sinistra. I Muqtadis debbono seguirlo pronunciando il Takber ed il Salam a voce bassa.

Per coloro che arrivano in ritardo alla Salat Janaza:

1-Se qualcuno, essendo arrivato in ritardo, teme che compiere l'abluzione gli farà perdere la Salat Janaza, è autorizzato a compiere il Tayammum. Questa regola si applica solo alla Salat Janaza.

2-Se qualcuno giunge alla Salat Janaza, dopo che l'Imam ha pronunciato il primo o gli altri Takber, deve attendere ed unirsi alla congregazione quando l'Imam pronuncia di nuovo il Takber. Costui però, dopo il Salam, deve completare i Takber perduti, dicendo Allahu Akbar solo una volta per ogni Takber perso. Non deve essere recitata alcuna Du'a.

3-Se l'Imam ha terminato di pronunciare il quarto Takber, la persona che si unisce alla congregazione in ritardo deve completare tutti i Takber perduti, prima che l'Imam pronunci il Salam.

Il metodo Shar'ee della sepoltura (Dafn):

1-Dopo aver compiuto la Janaza Salat, il Mayyit deve essere sepolto il più presto possibile. La Janaza (bara) deve essere trasportata e posta sul lato della tomba in direzione della Qiblah. Il capo del defunto deve essere posto al lato destro della tomba nella direzione della Qiblah.

2-È desiderabile che i parenti scendano nella tomba per calare il defunto. Il marito non deve entrare nella tomba per seppellire sua moglie. Non è parte della Sunna che le persone, che si calano nella tomba, siano in numero dispari. Coloro che entrano nella tomba debbono volgersi verso la Qiblah.

3-È mustahab tenere una coperta sulla tomba, mentre si seppellisce il cadavere di una donna. Se si teme che il suo Kafn si possa aprire, allora quest'azione diviene Wajib.

4-È mustahab per i presenti recitare la seguente Du'a, mentre il corpo viene calato nella tomba:

بِسْمِ اللَّهِ وَبِاللَّهِ وَعَلَىٰ مِلَّةِ رَسُولِ اللَّهِ
صَلَّى اللَّهُ عَلَيْهِ وَسَلَّمَ

BISMILĀHI WA BIL-LĀHI WA 'ALĀ MILLATI
RASŪLIL-LĀHI ṢALLALLĀHU 'ALAYHI WA SALLAM.

Nel nome di Allah, della fede, del credo e della religione di Muhammad

5-Dopo aver depresso il cadavere nella tomba, è Masnoon voltarlo sul lato destro in direzione della Qiblah.

6-Bisogna sciogliere le strisce di tessuto legate intorno alla testa, ai piedi e nel mezzo del cadavere.

7-La tomba deve essere coperta con mattoni crudi, bamboo, etc.

Come riempire il Qabr:

1-La tomba deve essere riempita cominciando dal lato delle gambe, nel caso che il defunto sia un uomo, o dal lato della testa, nel caso che il defunto sia una donna. Le parti piccole che rimangono vuote debbono essere coperte con erba o fango. Non deve essere utilizzato alcun tessuto.

2-Tutti i presenti dovrebbero partecipare a riempire la tomba, lanciando almeno tre manciate di terra.

3-Mentre si getta la prima manciata di terra, si deve recitare:

مِنْهَا خَلَقْنَاكُمْ

MINHĀ KHALAQ NĀKUM

Vi abbiamo creato dalla terra

4-Mentre si getta la seconda manciata di terra, si deve recitare:

وَفِيهَا نُعِيدُكُمْ

WA FĪHĀ NU'ĪDUKUM

Alla terra vi facciamo ritornare

5-Quando si getta la terza manciata, si deve recitare:

وَمِنْهَا نُخْرِجُكُمْ تَارَةً أُخْرَىٰ

WA MINHĀ NUKHRIJUKUM TĀRATAN UKHRĀ

Dalla stessa vi trarremo di nuovo

6-È makrooh aggiungere al Qabr più terra di quanta ne possa contenere.

7-La forma del Qabr, quando è stata riempita, deve assomigliare alla gobba di un cammello. L'altezza deve mantenersi tra i 25 ed i 30 cm. Non dovrebbe essere squadrata o sistemata in nessuna forma particolare. Non è permesso costruire un monumento sulla tomba o chiuderla con un recinto. Il Profeta (pbsl) ha enfaticamente proibito di costruire monumenti sulle tombe.

8-È mustahab spruzzare dell'acqua sulla tomba dalla testa alle gambe per tre volte, dopo che la Qabr è terminata.

9-Recitare il Corano e pronunciare delle Du'a per il deceduto al lato della tomba è mustahab. Ci è stato tramandato, sull'autorità di Uthman (che Allah si compiaccia di lui), che il Profeta (pbsl), dopo aver seppellito il cadavere di una persona deceduta, diceva: "Chiedete il perdono ad Allah per il vostro fratello. Recitate delle Du'a per la sua costanza, perchè stà per essere interrogato da Munkar e Naker".

10-Dopo la sepoltura deve essere recitato, ponendosi al lato della tomba, il primo Ruku della sura al-Baqarah.

بِسْمِ اللَّهِ الرَّحْمَنِ الرَّحِيمِ
أَلَمْ ۖ ذَلِكِ الْكِتَابُ لَارِيْبَ ۖ فِيهِ ۖ هُدًى لِّلْمُتَّقِينَ ۖ الَّذِينَ
يُؤْمِنُونَ بِالْغَيْبِ وَيُقِيمُونَ الصَّلَاةَ وَمِمَّا رَزَقْنَاهُمْ يُنْفِقُونَ ۖ
وَالَّذِينَ يُؤْمِنُونَ بِمَا أُنزِلَ إِلَيْكَ وَمَا أُنزِلَ مِنْ قَبْلِكَ ۖ
وَبِالْآخِرَةِ هُمْ يُوقِنُونَ ۖ أُولَٰئِكَ عَلَىٰ هُدًى مِنْ رَبِّهِمْ ۖ
وَأُولَٰئِكَ هُمُ الْمُفْلِحُونَ ۖ

BISMILLĀHIR-RAḤMĀNIR-RAḤĪM

1. ALIF LĀM MĪM.

2. DHĀLIKAL-KITABU LĀ RAYBA FĪH. HUDAL-LIL MUTTAQĪN

3. AL-LADHĪNA YU'MINŪNA BIL-GHAYBI WA YUQĪMŪNAṢ-
ṢALĀTA WA MIM-MĀ RAZAQNĀHUM YUNFIQŪN.

4. WAL-LADHĪNA YU'MINŪNA BIMĀ UNZILA ILAYKA WA MĀ
UNZILA MIN QABLIKA WA BIL ĀKHIRATI HUM YŪ QINŪN.

5. ULĀ'IKA `ALĀ HUDAM-MIR-RABBIHIM WA ULĀ'IKA
HUMUL- MUFLIḤŪN.

In nome di Allah, il Compassionevole, il Misericordioso

1-Alif, Lam, Mim

2-Questo è il Libro su cui non ci sono dubbi, una guida per i timorati,

3-coloro che credono nell'invisibile, assolvono all'orazione e donano di ciò di cui Noi li abbiamo provvisti,

4-coloro che credono in ciò che è stato fatto scendere su di te e in ciò che è stato fatto scendere prima di te e che credono fermamente nell'altra vita.

5-Quelli che seguono la guida del loro Signore; quelli sono coloro che prospereranno.

Poi, al lato della gamba sinistra del defunto, deve essere recitato l'ultimo Ruku della sura al-Baqarah:

أَمَنْ الرَّسُولُ بِمَا أُنزِلَ إِلَيْهِ مِنْ رَبِّهِ وَالْمُؤْمِنُونَ ۚ كُلٌّ آمَنَ
بِاللَّهِ وَمَلَائِكَتِهِ وَكُتُبِهِ وَرُسُلِهِ ۚ لَا نُفَرِّقُ بَيْنَ أَحَدٍ مِنْ
رُسُلِهِ ۚ وَقَالُوا سَمِعْنَا وَأَطَعْنَا ۚ غُفْرًا نَكَ رَبَّنَا
وَالَيْكَ الْمَصِيرُ ۖ لَا يُكَلِّفُ اللَّهُ نَفْسًا إِلَّا وُسْعَهَا ۚ لَهَا
مَا كَسَبَتْ وَعَلَيْهَا مَا اكْتَسَبَتْ ۚ رَبَّنَا لَا تُؤَاخِذْنَا إِنْ
نَسِينَا أَوْ أَخْطَأْنَا ۚ رَبَّنَا وَلَا تَحْمِلْ عَلَيْنَا إَصْرًا كَمَا
حَمَلْتَهُ عَلَى الَّذِينَ مِنْ قَبْلِنَا ۚ رَبَّنَا وَلَا تُحَمِّلْنَا مَا لَا
طَاقَةَ لَنَا بِهِ ۚ وَاعْفُ عَنَّا ۚ وَاعْفِرْ لَنَا ۚ وَارْحَمْنَا ۚ
أَنْتَ مَوْلَانَا فَانصُرْنَا عَلَى الْقَوْمِ الْكَافِرِينَ ۚ

286. LĀ YUKALLIFUL-LĀHU NAFSAN ILLĀ WUS' AHĀ.

LAHĀ MĀ KASABAT WA `ALAYHĀ MAKTASABAT.

RABBANĀ LĀ TU'ĀKHIDHNĀ IN-NASĪNĀ AW

AKḤṬA'NĀ RABBANĀ WA LĀ TAḤMIL `ALAYNĀ

IṢRAN KA MĀ ḤAMALTAHŪ `ALAL-LADHĪNA

MIN QABLINĀ RABBANĀ WA LĀ TUḤAMMILNĀ

MĀ LĀ ṬĀQATALANĀ BIH. WA'FU `ANNĀ

WAGHFIR LANĀ WARḤAMNĀ ANTA

MAWLĀNĀ FANṢURNĀ `ALAL-QAWMIL-KĀFIRĪN

285-Il Messaggero crede in quello che è stato fatto scendere su di lui da parte del suo Signore, come del resto i credenti: tutti credono in Allah, nei Suoi Angeli, nei Suoi Libri e nei Suoi Messaggeri: <<Non facciamo differenza alcuna tra i Suoi messaggeri>>. E dicono: <<Abbiamo ascoltato e obbediamo. Perdono, Signore! È a Te che tutto ritorna>>.

286-Allah non impone a nessun'anima un carico al di là delle sue capacità. Quello che ognuno avrà guadagnato sarà a suo favore e ciò che avrà demeritato sarà a suo danno. <<Signore, non ci punire per le nostre dimenticanze ed i nostri sbagli. Signore, non caricarci di un peso grave come quello che imponesti a coloro che furono prima di noi. Signore, non imporci ciò per cui non abbiamo la forza. Assolvici, perdonaci, abbi misericordia di noi. Tu sei il nostro patrono, dacci la vittoria sui miscredenti>>.

Nella Salat Janaza possono essere recitate anche le seguenti Du'a:

اللَّهُمَّ إِنْ كَانَ مُحْسِنًا فَزِدْ فِي إِحْسَانِهِ وَإِنْ كَانَ مُسِيئًا فَتَجَاوَزْ عَنْ سَيِّئَاتِهِ • اللَّهُمَّ لَا تَحْرِمْنَا أَجْرَهُ، وَلَا تَفْتِنَّا بَعْدَهُ

O Allah, se costui è stato giusto, accresci la sua ricompensa. Se ha peccato, perdona i suoi errori e non lo privare della sua ricompensa. Non metterlo alla prova dopo di noi.

اللَّهُمَّ اغْفِرْ لَهُ وَارْحَمْهُ وَارْفَعْ دَرَجَتَهُ

O Allah, Perdonalo e abbi misericordia di lui. Innalzalo!

اللَّهُمَّ اغْفِرْ لَهُ وَارْحَمْهُ، وَعَافِهِ،
وَاعْفُ عَنْهُ وَأَكْرِمْ نُزُلَهُ وَوَسِّعْ
مُدْخَلَهُ، وَاغْسِلْهُ بِالْمَاءِ وَالثَّلْجِ

وَالْبَرْدِ، وَنَقِّهِ مِنَ الْخَطَايَا كَمَا نَقَّيْتَ
الثَّوْبَ الْأَبْيَضَ مِنَ الدَّنَسِ، وَأَبْدِلْهُ
دَارًا خَيْرًا مِنْ دَارِهِ وَأَهْلًا خَيْرًا مِنْ
أَهْلِهِ وَزَوْجًا خَيْرًا مِنْ زَوْجِهِ،
وَأَدْخِلْهُ الْجَنَّةَ، وَأَعِذْهُ مِنْ عَذَابِ
الْقَبْرِ وَعَذَابِ النَّارِ.

O Allah, perdonalo e abbi misericordia di lui. Dagli la pace e assolvilo. Ricevilo con onore e rendi spaziosa la sua tomba. Lavallo con acqua, neve e grandine. Puliscilo dai suoi errori, così come si lava un tessuto dalla sporcizia. Concedigli di abitare in un luogo migliore del precedente e tra una famiglia migliore della precedente. Ammettilo in Paradiso e proteggilo dal tormento della tomba e dal fuoco dell'Inferno.

(Allahumma, aghfirlahu wa ar-hamhu wa 'afihu, wa a'fu 'anhu wa akrim nuzulahu wa wassa' hudkhalahu, wa aghsilhu bi-almahu wa al-ssalaji wa albaradi wa naqqahu min al-khataia kama naqqaita al-ssawba al-anaidha mina alddanas, wa abdilhu dara khaira min dara wa a'la khaira min a'lihu wazawja khaira min zawjihi wa adjilhu al-jannah, wa a'iduhu min 'adabi al-qabr wa 'adab al-bbari)

اللَّهُمَّ أَعِذْهُ مِنْ عَذَابِ الْقَبْرِ

O Allah, Proteggilo dalla punizione della tomba
(Allahumma, a'iduhu min adhabi al-qabr)

Ta'ziat: Consolare coloro che si trovano nel lutto

Il Profeta (pbsl) ha insegnato l'importanza di consolare e confortare un fratello/ sorella musulmani che si trovano nel dolore. Il Profeta (pbsl) ha affermato: "Colui che consola chi si trova nel dolore, sarà ricompensato tanto quanto la persona addolorata".

In occasione del Ta'ziat il musulmano deve seguire le seguenti regole comportamentali:

- 1-Agire e parlare in modo umile
- 2-Esprimere il proprio dolore
- 3-Parlare poco di problemi mondani
- 4-Non ridere o scherzare
- 5-Menzionare le azioni buone compiute dal deceduto ed astenersi dal menzionare quelle cattive, seguendo l'insegnamento stesso del Profeta (pbsl).

La Ta'ziat dura tre giorni dal decesso. È makrooh estenderla oltre, tranne nel caso in cui non si fosse stati presenti alla Salat Janaza o la persona, che ha subito il lutto, era assente. È possibile compiere la Ta'ziat prima della sepoltura.

Visitare la tomba (Qabrastan):

Il Profeta (pbsl) ha affermato: "Visitate le tombe perché decresce l'amore per questo mondo e vi ricorda dell'Altra Vita".

Si può visitare la tomba di un defunto in qualsiasi giorno, anche se è preferibile farlo di venerdì. Sarebbe bene effettuare una visita alla tomba almeno una volta a settimana.

Ci è stato tramandato che il Profeta (pbsl) ha affermato: "Chiunque visita la tomba dei suoi genitori ogni venerdì, sarà degno della Maghfirat e sarà annoverato tra i figli devoti".

Che cose si deve recitare, quando ci si reca a visitare una tomba (Qabrastan):

Il Profeta (pbsl) ha insegnato ai compagni queste parole di saluto, quando ci si reca a visitare una tomba:

السَّلَامُ عَلَيْكُمْ أَهْلَ الدِّيَارِ مِنَ الْمُؤْمِنِينَ وَالْمُسْلِمِينَ وَإِنَّا
إِنْ شَاءَ اللَّهُ بِكُمْ لَاحِقُونَ ۚ نَسْأَلُ اللَّهَ لَنَا وَلَكُمْ الْعَافِيَةَ ۚ

AS-SALĀMU `ALAYKUM AHLAD-DIYĀRI MINAL MU`MINĪNA WAL
MUSLIMĪNA WA INNĀ IN SHĀ`ALLĀHU BIKUM LĀHIQŪN.
NAS`ALUL-LĀHA LANĀ WALAKUMUL `ĀFIYAH.

Sia pace su di voi, o credenti e musulmani, che dimorate in queste tombe.

Se Allah vorrà, vi incontreremo di nuovo.

O Allah, domandiamo la salvezza per loro e per noi

Ci sono molte suppliche che possono essere recitate al lato di una tomba. La cosa migliore però è recitare il Sacro Corano, ponendosi davanti alla tomba e con la schiena rivolta alla Qiblah. Poi è necessario recitare delle Du'a per il Maghfirat del deceduto.

Ci è stato tramandato in una Tradizione che, se si recita undici volte la sura al-Ikhlās e poi si prega per i morti, si verrà ricompensati per quanti sono i defunti seppelliti in quel luogo.

Ci è stato tramandato in un'altra Tradizione che chiunque visita una tomba, e recita le sure al-Fatiha, al-Ikhlās e al Takathur e poi prega per i morti, quest'ultimi chiederanno ad Allah per lui il perdono.

Sura al-Fatiha:

بِسْمِ اللَّهِ الرَّحْمَنِ الرَّحِيمِ ۝
الْحَمْدُ لِلَّهِ رَبِّ الْعَالَمِينَ ۝ الرَّحْمَنِ الرَّحِيمِ ۝
مَلِكِ يَوْمِ الدِّينِ ۝ إِيَّاكَ نَعْبُدُ ۚ إِيَّاكَ نَسْتَعِينُ ۝
إِهْدِنَا الصِّرَاطَ الْمُسْتَقِيمَ ۝ صِرَاطَ الَّذِينَ أَنْعَمْتَ
عَلَيْهِمْ ۚ غَيْرِ الْمَغْضُوبِ عَلَيْهِمْ وَلَا الضَّالِّينَ ۝ آمِينَ ۝

BISMILLĀHIR-RAḤMĀNIR-RAḤĪM

1. AL-ḤAMDU LILLĀHI RABBIL-`ĀLAMĪN.

2. AR-RAḤMĀNIR-RAḤĪM.

3. MĀLIKI YAWMID-DĪN.

4. IY-YĀKA NA`BUDU WA IY-YĀKA NASTA`IN.

5. IHDINAŞ-ŞIRĀṬAL-MUSTAQĪM.

6. ŞIRĀṬAL-LADHĪNA AN`AMTA `ALAYHĪM.

7. GHAYRIL-MAGH-ḌŪBI `ALAYHIM WA LAḌ-ḌĀLLĪN.

ĀMĪN

- 1-In nome di Allah, il Compassionevole, il Misericordioso.
- 2-La lode (appartiene) ad Allah, Signore dei mondi,
- 3-il Compassionevole, il Misericordioso
- 4-Re del Giorno del Giudizio.
- 5-Te noi adoriamo e a Te chiediamo aiuto.
- 6-Guidaci sulla retta via,
- 7-la via di coloro che hai colmato di grazia, non di coloro che (sono incorsi) nella (Tua) ira, né degli sviati.

Sura al-Ikhlās:

بِسْمِ اللَّهِ الرَّحْمَنِ الرَّحِيمِ ۝
 قُلْ هُوَ اللَّهُ أَحَدٌ ۝ اللَّهُ الصَّمَدُ ۝ لَمْ يَلِدْ ۝
 وَلَمْ يُولَدْ ۝ وَلَمْ يَكُنْ لَهُ كُفُوًا أَحَدٌ ۝

In nome di Allah, il Compassionevole, il Misericordioso

- 1-Dì: “Egli Allah è Unico,
- 2-Allah è l’Assoluto.
- 3-Non ha generato, non è stato generato
- 4-e nessuno è eguale a Lui”

Sura al-Takhatūr:

بِسْمِ اللَّهِ الرَّحْمَنِ الرَّحِيمِ ۝
 أَهْلَكُمُ التَّكَاثُرُ ۝ حَتَّى زُرْتُمُ الْمَقَابِرَ ۝ كَلَّا سَوْفَ تَعْلَمُونَ ۝
 ثُمَّ كَلَّا سَوْفَ تَعْلَمُونَ ۝ كَلَّا لَوْ تَعْلَمُونَ عِلْمَ الْيَقِينِ ۝
 لَتَرَوُنَّ الْجَحِيمَ ۝ ثُمَّ لَتَرَوُنَّهَا عَيْنَ الْيَقِينِ ۝
 ثُمَّ لَتَسْتَلُنَّ يَوْمَئِذٍ عَنِ النَّعِيمِ ۝

BISMILLĀHIR-RAḤMĀNIR-RAḤĪM

1. ALHĀKUMUT-TAKĀTHUR.
2. ḤATTĀ ZURTUMUL MAQĀBIR.
3. KALLĀ SAWFA TA'LAMŪN.
4. THUMMA KALLĀ SAWFA TA'LAMŪN.
5. KALLĀ LAW TA'LAMŪNA 'ILMAL YAQĪN.
6. LATARAWUNNAL JAḤĪM.
7. THUMMA LATARAWUNNAHĀ 'AYNAL YAQĪN.
8. THUMMA LATUS'ALUNNA YAWMA'IDHIN 'ANIN NA'IM.

In nome di Allah, il Compassionevole, il Misericordioso

- 1-Il rivaleggiare vi distrarrà,
- 2-finché visiterete le tombe.
- 3-Invece no! Ben presto saprete.
- 4-E ancora no! Ben presto saprete.
- 5-No! Se solo sapeste con certezza...
- 6-Vedrete certamente la Fornace.
- 7-Lo vedrete con l’occhio della certezza,
- 8-quindi in quel Giorno, sarete interrogati sulla delizia.

In una Tradizione ci è stato tramandato che, se una persona recita la Sura alYasen nel Qabrastan, la punizione del defunto sarà diminuita e colui che la recita sarà ricompensato allo stesso modo del defunto per il quale è stata recitata.

Il periodo dell’Iddah:

- 1-L’Iddah è un periodo che la donna osserva dopo la morte del marito
- 2-L’Iddah dura 4 mesi e 10 giorni.
- 3-Durante questo periodo deve risiedere nella casa in cui viveva con il marito. Se ha un’occupazione lavorativa, può uscire durante il giorno, ma la sera deve tornare a casa.
- 4-Se la vedova è incinta il periodo dell’Iddah dura fino alla nascita del bambino.
- 5-Se una donna si trova lontano da casa al tempo della morte del marito, l’Iddah comincia da quando vi ritorna. È necessario, comunque, che torni il più presto possibile.
- 6-Durante il periodo dell’Iddah le donne dovrebbero evitare di indossare abiti ricercati e gioielli.

Nota Bene:

- 1-I debiti del deceduto debbono essere pagati il più presto possibile.
- 2-L’Isaae Thawaab per il defunto deve essere fatta dando da mangiare ai poveri, facendo l’elemosina e l’Istighfaar. Nella Sharia non è fatta menzione di nessun giorno particolare per compiere questi atti di devozione.

- 3-Nella Sharia non è menzionato alcun colore specifico per l'abito che le persone in lutto indossano.
- 4-Un Mayyit è qualcuno che, dopo essere nato vivo e aver ricevuto un nome, è morto. Per costui deve essere effettuato il Ghusl, deve essere avvolto nel Kafn e si deve procedere con il funerale.
- 5-Un bambino appena nato deve ricevere il nome, deve essere lavato, avvolto in un pezzo di tessuto e poi seppellito. Non c'è bisogno che venga avvolto nel Kafn.
- 6-Nel caso di un aborto, se le membra del bambino sono formate, deve ricevere un nome, deve essere lavato, avvolto in un tessuto e seppellito.
- 7-Per i bambini appena nati non vi è la Salat Janaza.
- 8-Nel caso di un aborto, se le membra del bambino non sono formate, non deve ricevere un nome e non deve essere lavato. È necessario solo seppellirlo, dopo averlo avvolto in una coperta.
- 9-Se uno dei genitori del bambino morto è musulmano, il bambino è considerato un musulmano. Quindi, è necessario che sia recitata per lui la Salat Janaza.
- 10-Deve essere recitata la Salat Janaza anche per chi ha commesso suicidio. La Salat Janaza sarà compiuta per tutti i musulmani.

Il Digiuno

- 1-Il digiuno durante il mese del Ramadan è uno dei cinque pilastri dell'Islam.
- 2-Digiunare durante il mese del Ramadan è Fard per ogni musulmano che abbia raggiunto la maggiore età e che sia in buona salute.
- 3-Allah l'Altissimo ha promesso una grande ricompensa per coloro che digiunano e una punizione per coloro che, invece, non osservano il digiuno durante il mese del Ramadan.
- 4-Il digiuno ha molti benefici: psicologici, fisici e spirituali. Attraverso il digiuno il musulmano impara ad essere pio e timorato di Allah.
- 5-In Islam il digiuno implica l'astensione dal mangiare, dal bere e dai rapporti sessuali dall'alba (Subha Sadiq) fino al tramonto.

Tipi di digiuno:

Esistono i seguenti otto tipi di digiuno:

- 1-Fard Muaiyyan: Digiunare per tutto il mese del Ramdan
- 2-Fard Ghayr Muaiyyan: Digiunare per recuperare i giorni di digiuno persi durante il mese del Ramadan.
- 3-Wajib Muaiyyan: Il voto di digiunare in un giorno specifico per amore di Allah, conseguenzialmente alla realizzazione di un desiderio.
- 4-Wajib Muayyan: Il voto di digiunare per amore di Allah, senza però fissare una data specifica, conseguentemente alla realizzazione di un desiderio.
- 5-Sunnat: Il digiuno osservato dal Profeta (pbsl) in occasioni particolari: il 9-10 del Muharram o il 9 del Dhul al-Hajj.
- 6-Mustahab: Il digiunare in occasioni diverse da quelle indicate dal Fard, Wajib e Sunnat Muaiyyan sono mustahab. Per esempio: digiunare il lunedì ed il giovedì.
- 7-Makrooh: Digiunare solo nel 9-10 del Muharram o nel 9 del Dhul al-Hajj.
- 8-Haram: È proibito digiunare nei seguenti giorni dell'anno: Eid al-Fitr, Eid al-Adha e i tre giorni successivi.

L'intenzione o Niyyat:

- 1-È necessario formulare l'intenzione di digiunare altrimenti il digiuno non sarà considerato valido.
- 2-Non è necessario che l'intenzione di digiunare sia espressa verbalmente, anche se è una pratica preferibile.
- 3-L'intenzione di digiunare deve essere formulata prima di mezzogiorno nel caso del digiuno Fard, Wajib e Sunnat. Il digiuno deve essere mantenuto dall'alba al tramonto.
- 4-L'intenzione di digiunare deve essere formulata prima dell'alba nel caso del Fard Ghayr Muaiyyan e del Wajib Ghayr Muaiyyan.

Du'a da pronunciare al termine della giornata di digiuno:

روزہ افطار کرنے کی دعا: اَللّٰهُمَّ لَكَ
صُمْتُ وَبِكَ اٰمَنْتُ وَعَلَى رِزْقِكَ اَفْطَرْتُ

Allaahumma laka sumtu wa bika aamantu wa 'ala rizq-ika aftarthu

O Allah, ho digiunato per Te. Credo in Te. Completo il mio digiuno con ciò di cui mi hai provvisto

Mustahab del digiuno:

- 1-Prendere il Sehri, ossia il pasto prima dell'alba.
- 2-Protrarre il Sehri fino a poco prima del Subha Sadiq.
- 3-Completare il digiuno subito dopo il tramonto.
- 4-Rompere il digiuno con datteri freschi o secchi. Se non sono disponibili i datteri allora si può rompere il digiuno con un bicchiere d'acqua.
- 5-Formulare l'intenzione di notte.

Makrooh del digiuno:

- 1-Masticare la gomma o qualcosa di simile.
- 2-Assaggiare del cibo e poi sputarlo. È concesso solo ad una donna che stà cucinando.
- 3-Ingoiare la saliva come per calmare la sete.
- 4-Compiere, dopo il Subha Sadiq, un Ghusl necessario.
- 5-Lamentarsi della fame e della sete.
- 6-Aspirare troppa acqua dalle narici durante l'abluzione.
- 7-Fare gargarismi più del necessario.
- 8-Discutere, litigare ed utilizzare un linguaggio inappropriato.
- 9-Calunniare, parlare male del prossimo e dire una bugia. Questi sono comunque atti peccaminosi, anche se non si digiuna.

Che cosa interrompe il digiuno:

Ci sono due tipi di azioni che interrompono il digiuno. Alcune azioni rendono necessario il Qaza, mentre altre sia il Qaza che il Kaffarah.

Qaza: Con questo termine s'intende l'atto di digiunare per recuperare un digiuno interrotto sia intenzionalmente che inintenzionalmente.

Kaffarah: Digiunare per 60 giorni.

Comunque, se una persona non si trova nelle condizioni di digiunare per sessanta giorni, può rimediare compiendo una delle azioni seguenti:

- 1-Nutrire 60 persone per due pasti.
- 2-Nutrire due volte al giorno un povero per 60 giorni.
- 3-Donare a 60 poveri circa un 1,5 kg di grano o il suo equivalente in denaro.
- 4-Donare ad un povero circa un 1,5 kg di grano o il suo equivalente in denaro per 60 giorni.

Azioni che interrompono il digiuno, ma richiedono solo il Qaza Wajib:

- 1-Ingoiare qualcosa che viene introdotta a forza nella bocca.
- 2-Ingoiare dell'acqua durante i gargarismi dell'abluzione.
- 3-Vomitare intenzionalmente.
- 4-Ingoiare intenzionalmente un piccolo oggetto o un pezzo di carta.
- 5-Ingoiare qualcosa di commestibile anche grande quanto un chicco di grano, che si era incastrato tra i denti. Invece, se è prima rimosso dalla bocca e poi ingoiato, il digiuno è interrotto anche se la particella di cibo è più piccola di un chicco di grano.
- 6-Versare dell'olio nell'orecchio.
- 7-Inalare tabacco dalle narici.
- 8-Ingoiare il sangue che fuoriesce dalle gengive, se è di quantità tale da superare la quantità di saliva presente nella bocca.
- 9-Mangiare o bere dimenticando che si stà digiunando. Poi, ritenendo che il digiuno è stato interrotto, mangiare e bere ancora.
- 10-Mangiare e bere dopo il Subha Sadiq o interrompere il digiuno prima del tramonto a causa di un guasto dell'orologio e poi accorgersi dell'errore compiuto.
- 11-Interrompere qualsiasi altro digiuno, eccetto quello del mese del Ramadan, sia intenzionalmente che inintenzionalmente.

Azioni che interrompono il digiuno, ma richiedono sia il Qaza Wajib sia il Kaffari:

- 1-Mangiare, bere o interrompere il digiuno in qualche altra maniera senza che ce ne sia una ragione valida.
- 2-Prendere qualche tipo di medicina.

Azioni che non interrompono il digiuno:

- 1-Mangiare o bere inintenzionalmente
- 2-Ingoiare un insetto o qualche altra cosa inintenzionalmente
- 3-Acqua che entra nelle orecchie.
- 4-Ingoiare della polvere

- 5-Ingoiare la propria saliva.
- 6-Fare un' iniezione.
- 7-Applicare del Kohl agli occhi.
- 8-Fare un bagno per rinfrescarsi.
- 9-Massaggiare il corpo o i capelli con dell'olio.
- 10-Vomitare inintenzionalmente.
- 11-Applicare un profumo.
- 12-Pulire i denti con un Miswaak.
- 13-Sognare qualcosa che rende il Ghusl Wajib necessario.

Categorie di persone esenti dal digiuno durante il mese del Ramadan:

- 1-Ammalati, le cui condizioni potrebbero peggiorare a causa del digiuno. Costoro però, quando hanno riacquisito la salute, debbono recuperare tutti i giorni in cui non hanno digiunato durante il Ramadan.
- 2-Un MUSAAFIR, ossia qualcuno che si sposta per più di 77 km e che non intende rimanere a destinazione per più di 14 giorni. Comunque, è meglio per costui digiunare nel mese del Ramadan che recuperare successivamente, qualora il viaggio non sia eccessivamente stancante.
- 3-Se si pensa che la fame e la sete possano condurre alla morte, è permesso interrompere il digiuno.
- 4-È Wajib tenere il Qaza di un digiuno volontario interrotto prima del suo completamento.

Fidya (compensazione) per il digiuno

Una persona anziana, che non ha più la forza di digiunare o un malato grave, che non hanno alcuna speranza di riacquistare la salute dopo il mese del Ramadan, debbono dare una compensazione (Fidya) per ogni giorno di digiuno perso.

La compensazione consiste nel compiere una di queste azioni per ogni giorno di digiuno:

- 1-Dare 1,6 kg di grano
- 2-Dare 3,2 kg di orzo
- 3-Dare l'equivalente in denaro.

Se una persona malata o un'anziano riacquistano successivamente la salute, debbono recuperare i giorni di digiuno persi. Quello che hanno dato come Fidya sarà annoverato come una buona azione di fronte ad Allah l'Altissimo.

Nessuno può digiunare al posto di un altro.

Nota Bene: I bambini debbono essere incoraggiati a digiunare, ma non forzati a completare il digiuno.

L'I'tikaaf

Il termine I'tikaaf designa l'atto di entrare nella Masjid con l'intenzione di rimanervi per un determinato periodo senza uscire.

L'I'tikaaf può essere: Wajib, Sunnat o Mustahab.

Wajib I'tikaaf: consiste nel fare un voto di risiedere nella moschea in un giorno stabilito per amore di Allah, conseguentemente alla realizzazione di un desiderio. La durata minima della Wajib I'tikaaf è di un giorno ed una notte. Questa tipologia di I'tikaaf deve accompagnarsi al digiuno.

Sunnat-e-Muakkeda: Questo tipo di I'tikaaf consiste nel risiedere nella moschea durante gli ultimi 10 giorni del Ramadan secondo la Sunna del Profeta (pbsl).

Mustahab I'tikaaf: È un tipo di I'tikaaf che può durare anche pochi minuti. Questa tipologia di I'tikaaf non ha bisogno di accompagnarsi al digiuno.

Condizioni per compiere l'Itikaaf:

- 1-La persona deve essere nel pieno delle proprie facoltà mentali.
- 2-Deve trovarsi in una condizione di purezza libera dall'Hadase Akbar.
- 3-Deve averne l'intenzione.

Azioni permesse durante l'Itikaaf:

- 1-Mangiare
- 2-Bere
- 3-Discutere di religione
- 4-Parlare di cose necessarie

È makrooh osservare il completo silenzio come una forma di Iraiati (atto di culto)

Quando è concesso lasciare la moschea:

- 1-Per compiere il Wajib Ghusl
- 2-Per compiere il Wudhu
- 3-Per espletare le proprie necessità fisiologiche.

Lasciare la moschea senza un motivo valido rende nulla l'Itikaaf.

Azioni da compiere durante l'I'tikaaf:

- 1-Un Mutafik, ossia colui che compie l'I'tikaaf, deve tenersi occupato compiendo le Ibaadat (doveri religiosi)
- 2-Recitare il Sacro Corano.
- 3-Compiere la Nafl Salat e il Dhikr
- 4-Compiere il Durood Sharif e l'Istighfaar.
- 5-Mantenersi nel ricordo di Allah l'Altissimo.
- 6-Imparare ed insegnare nozioni pertinenti al Deen.

Una donna dovrebbe compiere l'I'tikaaf in casa sua, preferibilmente nella stanza dove solitamente assolve alla Salat.

Niyyat per l'I'tikaaf:

Intendo compiere l'I'tikaf per Allah fino a quando rimarrò nella Moschea

Taraweeh:

- 1-La preghiera Taraweeh è una Sunnat Mu'akkadah sia per gli uomini che per le donne.
- 2-Compiere la preghiera Taraweeh in congregazione è per gli uomini una Sunna Kifayah.
- 3-Se una persona prega il Taraweeh a casa non commette un peccato. È però un'azione deprecabile che un gran numero di membri della comunità eviti di recarsi nella moschea per assolvere la Taraweeh Salat.
- 4-La Taraweeh Salat può essere assolta successivamente alla Salat Isha fino a poco tempo prima del Subha Sadiq. Può anche essere assolta sia prima che dopo il Witr Salat.
- 5-Se si sono perdute poche Rak'ah del Taraweeh e l'Imam ha cominciato il Witr, il Muqtadi deve unirsi alla congregazione per il Witr e completare successivamente il Taraweeh.
- 6-È mansoon compiere nel Taraweeh 20 Rak'ah con 10 Salaam. È necessario formulare l'intenzione ogni due Rak'ah. Ogni quattro Rak'ah è mustahab sedersi e riposarsi per un poco.
- 7-Durante l'intervallo ogni quattro Rak'ah è concesso recitare il Corano o il Tasbeeh a voce bassa. È anche permesso compiere una Nafl Salat.
- 8-È makrooh compiere il Taraweeh seduti, se si ha la forza di stare in piedi.
- 9-È makrooh unirsi alla preghiera Taraweeh nella Jamaat, quando l'Imam si prepara ad inchinarsi nel Ruku. È

necessario invece unirsi alla Jamaat fin dall'inizio.

10-Se non si riesce ad arrivare in tempo per pregare la Salat Fard nella Jamaat, bisogna pregare da soli e poi partecipare alla Salat Taraweeh con la congregazione.

L'importanza del digiuno:

- 1-Sull'autorità di Abu Hurayrah (che Allah si compiaccia di lui) ci è stato tramandato che il Profeta (pbsl) ha affermato: "Quando giunse il mese del Ramadan, vengono chiuse le porte dell'Inferno. I diavoli vengono incatenati, mentre le porte della misericordia vengono aperte".
- 2-Il Profeta (pbsl) ha affermato: "L'odore della bocca di colui che digiuna è più piacevole per Allah dell'odore del muschio".
- 3-Sull'autorità di Sahl ibn Saud (che Allah si compiaccia di lui) ci è stato tramandato che il Profeta (pbsl) disse: "In Paradiso ci sono otto porte. Una di queste porte è chiamata Rayyaan. Solo coloro che digiunano possono passarvi attraverso".
- 4-Sull'autorità di Anas (che Allah si compiaccia di lui) ci è stato tramandato che il Profeta (pbsl) disse: "Mangiate il Sehri prima dell'alba perché nel Sehri c'è una benedizione".
- 5-Sull'autorità di Abu Hurayrah (che Allah si compiaccia di lui) ci è stato tramandato che il Profeta (pbsl) ha affermato: "L'intera vita di colui, che interrompe il digiuno in un giorno del mese del Ramadan senza una scusa valida o a causa di una malattia, non potrà compensare il giorno di digiuno perduto".
- 6-Sull'autorità di Abu Hurayrah (che Allah si compiaccia di lui) ci è stato tramandato che il Profeta (pbsl) ha affermato: "Saranno perdonati i peccati passati commessi da colui che, durante il mese del Ramadan, digiuna con fede e con la speranza della ricompensa. Saranno perdonati i peccati passati commessi da colui che prega con fede e spera nella ricompensa. Saranno perdonati i peccati passati commessi da colui che, durante la Notte Benedetta, prega con fede e nella speranza della ricompensa".

Ci sono sei doveri da compiere durante il Ramadan seguendo la sunna del Profeta (pbsl):

- 1-Consumare il Sehri.
- 2-Completare il digiuno subito dopo il tramonto
- 3-Compiere la Salat Taraweeh.
- 4-Nutrire i poveri e gli affamati.
- 5-Leggere il Sacro Corano.
- 6-Osservare l'I'tikaaf durante gli ultimi dieci giorni del Ramadan.

Attraverso il digiuno del Ramadan i musulmani, provando il dolore fisico della fame e della sete, imparano a rispettare coloro che si trovano nella penuria e a mostrarsi compassionevoli.

Ci sono poi altre regole comportamentali che il musulmano è chiamato ad osservare durante il mese del Ramadan e che dovrebbero diventare parte integrante del suo carattere:

- 1-Evitare di parlare senza una ragione.
- 2-Non essere volgare né rude.
- 3-Non essere irritabile.
- 4-Non raccontare bugie.
- 5-Non essere maldicente.
- 6-Evitare di discutere e di litigare.

- 7-Non essere arrogante o vanaglorioso.
- 8-Non giurare.
- 9-Non mangiare cibo della cui purezza non si è sicuri.
- 10-Non rivolgere lo sguardo verso cose indesiderabili.
- 11-Non prestare ascolto a discorsi sgradevoli.
- 12-Non diffondere pettegolezzi.
- 13-Non commettere peccati.

Domande:

- 1-Spiega il termine Muhtadar.
- 2-Come deve essere fatto stendere un Muhtadar secondo la Sunna?
- 3-Se possibile, quali sure debbono essere recitate in presenza del Muhtadar?
- 4-Che cosa è il Talqeen?
- 5-Quali sono i segnali che fanno capire che una persona si trova vicina alla morte?
- 6-Menziona le dieci importanti cose da fare dopo che una persona è deceduta.
- 7-Quali sono i requisiti per il Kafn rispettivamente di un uomo e di una donna?
- 8-Quali sono i requisiti del Qabr?
- 9-Fai dei disegni e spiega la differenza tra i due tipi di Qabr.
- 10-È: a-Makrooh, b-Haraam, c-Mustahab, preparare la propria tomba quando si è ancora in vita.
- 11-Scrivi tutti i requisiti del Ghusl.
- 12-Se non ci sono donne, un uomo può compiere il Ghusl del cadavere della propria moglie?
- 13-Come deve essere sistemato il Kafn di un uomo?
- 14-È permesso introdurre delle scritte contenenti Dhikr, Du'a o versetti del Sacro Corano nel Kafn?
- 15-È permesso alle donne Ghair Mahram vedere il volto del cadavere di qualsiasi uomo?
- 16-È possibile compiere la Janaza Salat nella moschea?
- 17-La Janaza Salat è: a-Fard Ain, b-Fard Kifayah, c-Sunnat, per tutti i musulmani maschi adulti.
- 18-Menziona il Fard della Janaza Salat.
- 19-Come debbono unirsi alla congregazione coloro che arrivano in ritardo per la Janaza Salat?
- 20-Che forma deve essere data al Qabr?
- 21-Che cosa è la Tazi'at?
- 22-Quali sono i punti che debbono essere notati durante la Tazi'at?
- 23-È necessario attendere un giorno specifico per visitare il Qabrastan?
- 24-Menziona le sure da recitare quando vi si reca a visitare il Qabrastan.
- 25-Che cosa è l'Iddah? Quale è la sua durata?
- 26-Chi è un Mayyit? Un bambino appena nato può essere chiamato Mayyit? Deve essere compiuto il Ghusl del suo cadavere?

Domande:

- 1-Quali sono i cinque pilastri dell'Islam?
- 2-Menziona gli otto differenti tipi di digiuno.
- 3-Spiega i primi quattro.
- 4-Che cosa significa il digiuno per il musulmano?

- 5-Spiega quando digiunare è rispettivamente: a-Sunnah, b-Mustahab, c-Makrooh e d-Haraam.
- 6-Che cosa accade se una persona non formula l'intenzione di digiunare?
- 7-Quando deve essere formulata l'intenzione?
- 8-Menziona tre atti mustahab nel digiuno.
- 9-Le azioni, che interrompono il digiuno, sono ditipi. Spiegale.
- 10-Spiega il significato dei termini Qaza e Kaffarah.
- 11-Menziona quelle azioni che, pur interrompendo il digiuno, necessitano solo del Qaza Wajib.
- 12-Se una persona interrompe intenzionalmente il Sunnah Sawm, il Kaffarah è Wajib? Perché?
- 13-Menziona sette azioni che non interrompono il digiuno.
- 14-Menziona le azioni che, interrompendo il digiuno, rendono Wajib sia il Qazaa sia la Kaffarah.
- 15-Quali tipologie di persone sono esentate dal digiuno?
- 16-Spiega che cosa è la Fidya per il digiuno.
- 17-Se una persona malata, dopo aver pagato la Fidya, riacquista la salute, che cosa deve fare?
- 18-Se una persona è malata, può un altro digiunare al suo posto?
- 19-Menziona tre tipi di I'tikaaf.
- 20-Quali sono le condizioni necessarie per compiere l'I'tikaaf?
- 21-Quali azioni sono consentite durante l'I'tikaaf?
- 22-Che cosa accade se una persona, durante l'I'tikaaf, esce dalla moschea senza un valido motivo?
- 23-Dove è consentito alle donne compiere l'I'tikaaf?
- 24-Il Taraweeh Salat è a-Fard, b-Sunnah Muakkadah, c-Wajib, per a-uomini, b-donne, c-entrambi.
- 25-Come si deve recitare il Tasbih ogni quattro rak'ah?
- 26-Quando si può pregare la Taraweeh Salat seduti?
- 27-Menziona tre virtù del digiuno.
- 28-Menziona quattro azioni del digiuno in accordo con la Sunna del Profeta (pbsl).
- 29-Che cosa insegna il digiuno?
- 30-Menziona i comportamenti che, durante il Ramadan, è inappropriato assumere.

Zakat

L'importanza della Zakat

La Zakat è uno dei cinque pilastri dell'Islam ed è un Ibadat per ogni musulmano. Il termine Zakat significa letteralmente "accrescere" ed indica l'atto di purificare la propria ricchezza attraverso una donazione stabilita in favore dei poveri e dei bisognosi. La Zakat non è una tassa governativa, ma è un mezzo attraverso il quale coloro che posseggono la ricchezza si mantengono puri dai peccati ad essa legati. La Zakat fu resa obbligatoria alla Mecca nello stesso periodo in cui venne prescritta la Salat. Il suo ammontare e la sua distribuzione furono invece stabilite a Medina nel secondo anno dopo l'Hijrah.

Le virtù della Zakat:

Allah l'Altissimo ha affermato nel Sacro Corano: "Allah distrugge la ricchezza ottenuta attraverso l'interesse e l'aumenta per le opere di carità" (Sacro Corano 2:276)

Il Profeta (pbsl) ha affermato: "Allah porterà scarsità di beni a quel popolo che non paga la Zakat".

Il Profeta (pbsl) ha affermato: "I beni di coloro, a cui Allah ha concesso la ricchezza e non pagano la Zakat, nel Giorno del Giudizio si trasformeranno in un serpente velenoso che, dopo essersi arrotolato intorno ai loro colli, morderà loro le mascelle dicendo: "Io sono la tua ricchezza, io sono il tuo tesoro". (Bukhari)

I benefici conseguenti al pagamento della Zakat

- 1-Ottenere il compiacimento di Allah.
- 2-Aumento della ricchezza.
- 3-Protezione dalle perdite.
- 4-Il perdono e le benedizioni di Allah.
- 5-Sicurezza e protezione dalle calamità.
- 6-Protezione dall'ira di Allah e da una brutta morte.
- 7-Riparo nel Giorno del Giudizio.
- 8-Protezione da settanta disgrazie.
- 9-Protezione dal fuoco dell'Inferno.
- 10-Salva dalla paura e dall'angoscia.
- 11-Benedizioni nei propri affari.

Due però sono i benefici maggiori che si ottengono dal pagamento della Zakat:

- 1-Tiene una persona lontana dal peccato e la salva dall'avarizia e dall'amore per la ricchezza.
- 2-Attraverso la Zakat è possibile prendersi cura delle classi più povere e socialmente svantaggiate.

Allah l'Altissimo ha affermato nel Sacro Corano:

"O voi che credete, molti dottori e monaci divorano i beni altrui, senza diritto alcuno, e distolgono dalla causa di Allah. Annuncia a coloro che accumulano oro e argento e non spendono per la causa di Allah un doloroso castigo". (Il Sacro Corano IX:34).

La Zakat è un dovere per chi possiede i seguenti requisiti:

- 1-È un musulmano
- 2-Ha raggiunto la maggiore età.
- 3-Si trova nel pieno possesso delle sue facoltà mentali.
- 4-È un uomo libero.
- 5-Possiede un certo grado di ricchezza.

La ricchezza poi deve essere:

- 1-Posseduta interamente.
- 2-In eccedenza rispetto a quanto necessario per far fronte ai propri bisogni personali.
- 3-Deve essere stata in possesso di una persona per un intero anno lunare.
- 4-Deve essere di natura produttiva, ossia deve poter essere utilizzata per ricavarne un profitto.

Nota Bene: La Zakat non può essere calcolata su beni immobili che non producono ricchezza come, ad esempio, automobili, utensili, oggetti d'arredamento, etc.

Tipi di ricchezza su cui la Zakat è Fard:

- 1-Oro e argento in qualsiasi forma. Il loro valore deve essere uguale all'importo calcolato mostrato sotto il tasso Nisab.
- 2-Se l'oro non è eguale al valore di 87,48 gr e l'argento a quello di 612,36 gr, ma quello combinato dei due è eguale al valore del tasso Nisab dell'oro o dell'argento, il pagamento della Zakat è Fard.
- 3-Articoli che, pur non essendo completamente fatti né di oro né d'argento, ne contengono comunque la quantità specificata ai punti 1 e 2.
- 4-Qualora una persona possieda 620 gr di argento, ma durante l'anno abbia guadagnato anche 50 gr di oro, la Zakat deve essere calcolata aggiungendo al valore dell'argento quello dell'oro. Altrimenti, un calcolo separato eviterebbe alla persona il pagamento della Zakat.
- 5-Beni utilizzati per commerciare.
- 6-Capi di bestiame.
- 7-Reddito derivato dalle proprietà se equivale al tasso Nisab.
- 8-Reddito derivato da un'attività di noleggio di veicoli da trasporto.

Tipi di ricchezza su cui la Zakat non è Fard:

- 1-Metalli diversi da oro e argento.
- 2-Installazioni di un negozio o equipaggiamenti per una qualsiasi attività.

- 3-Diamanti, perle e altre pietre preziose ad uso personale.
- 4-Grandezza dell'abitazione, mobilio, utensili e capi d'abbigliamento.
- 5-Le persone le cui spese sono uguali o eccedono il bilancio non sono tenuti al pagamento della Zakat.

Animali per i quali il pagamento della Zakat è Fard:

- 1-Cammelli, bufali, buoi, pecore e capre che: a-pascolano liberi per la maggior parte dell'anno, e non sono nutriti nelle stalle, b-sono tenuti per il latte e per la riproduzione. Questi animali sono chiamati Saa'imah. La Zakat degli animali Saa'imah è calcolata in base al loro numero.
- 2-Animali tenuti per commerciare. In questo caso viene calcolato il valore di ciascun animale.
- 3-Nel caso di un gregge misto composto da pecore e capre, il cui numero di ogni tipo rende il pagamento della Zakat obbligatorio, la cifra sarà calcolata separatamente per ogni tipologia di animale.
- 4-Nel caso di un gregge misto, il cui numero dei diversi tipi non rende il pagamento della Zakat obbligatorio, il calcolo viene effettuato sul numero complessivo dei capi di bestiame, indipendentemente dal loro tipo.
- 5-Nel caso di un gregge misto, il cui numero dei diversi tipi è uguale, allora è possibile scegliere su quale tipologia di capo di bestiame si vuole pagare la Zakat.

Animali per i quali il pagamento della Zakat non è Fard:

- 1-Animali che vengono nutriti per sei mesi nella stalla e lasciati liberi di pascolare per il resto dell'anno.
- 2-Animali utilizzati come cavalcatura o per bisogni personali.
- 3-Animali selvatici.
- 4-Cavalli, muli e asini, se non sono utilizzati per commerciare.
- 5-Un armento che consiste solo di vitelli, fino a quando non hanno raggiunto l'età della riproduzione. Se nell'armento c'è un solo animale deputato alla riproduzione, allora la Zakat deve essere pagata per tutti gli animali. In questo caso l'animale deputato alla riproduzione deve essere dato come Zakat. Se, comunque, l'animale in questione muore, la Zakat deve essere ugualmente pagata.
- 6-Pecore che non hanno raggiunto un anno di età.

Nisab e tasso della Zakat:

La quantità di ricchezza che rende obbligatorio il pagamento della Zakat è chiamata Nisab. Il pagamento della Zakat è obbligatorio su quella ricchezza che supera o sul bilancio che è eguale o eccede al valore della Nisab, a condizione che sia stato in possesso della persona per un intero anno lunare. Se la ricchezza nel corso dell'anno decresce, ma successivamente aumenta, la Zakat deve essere calcolata sul suo ammontare al termine dell'anno lunare.

Il Nisab dell'oro e dell'argento fissato dal Profeta (pbsl) è il seguente:

NISAAB		Grams	Tolas	Grains	Troy Oz
Gold	20 Mithqaals	87.48	7.5	1350	2,8125
Silver	200 Dirhams	612m36	52.5	9450	19,6875

Il tasso della Zakat fissato dal Profeta (pbsl) è del 2,5 %.

Il tempo ed il Nisab della Zakat sulle greggi e armenti:

- 1-L'animale/animali deve essere posseduto per più di un anno.
- 2-Nel caso degli animali Saa'imah, il Nisaab è calcolato in base al loro numero e non al valore monetario di ciascun di loro.

Tavola della Zakat per pecore e capre:

La Nisab diventa applicabile nel caso in cui un gregge sia composto da più di 40 animali, che abbiano superato un anno di età.

Number	ZAKAAT 1 year old
40- 120	1 animal
121-200	2 animal
201-399	3 animal
400	4 animal

Ogni cento capi in più, deve essere dato un esemplare come Zakat.

Tavola della Zakat per bovini:

La Nisab diventa applicabile nel caso in cui un gregge sia composto da più di 30 animali.

Number	ZAKAAT	
	1 year old	2 year old
30-39	1 animal	
40-59		1 animal
60-69	2 animals	

Ogni trenta capi in più, deve essere dato come Zakat un animale di un anno di età. Invece, ogni quaranta capi in più, deve essere dato come Zakat un animale di due anni di età.

Number	ZAKAAT	
	1 year old	2 year old
70	1 animal	1 animal
80		2 animals
90	3 animals	
100	2 animals plus 1 animals	
110	1 animal plus 2 animals	
120	4 animals or 3 animals	

La Niyyat (intenzione) della Zakat:

- 1-È obbligatorio formulare l'intenzione di pagare la Zakat affinché l'azione sia considerata pienamente valida.
- 2-Quando si consegna la propria Zakat ad una persona nel bisogno, bisogna esprimere l'intenzione nel modo seguente: "Consegno questo come Zakat".
- 3-Non è necessario rivelare alla persona nel bisogno che il denaro, che gli viene dato, costituisce la Zakat.
- 4-Se una persona ha messo da parte una cifra per darla come Zakat ai poveri, anche se nel momento della consegna dimentica di formulare l'intenzione, il pagamento della Zakat è ancora valido.
- 5-Se qualcuno dona ad una persona degna una somma di denaro, ma formula l'intenzione di pagare la Zakat, la sua azione è valida.

Come distribuire la Zakat:

- 1-La Zakat è Fard al tasso di 2,5 %.
- 2-La Zakat deve essere data il più presto possibile, quando arriva il tempo debito.
- 3-Un uomo povero non può essere pagato per il suo lavoro con il denaro della Zakat e la Zakat non può essere data per il pagamento di un servizio, eccetto nel caso in cui un governo islamico paghi gli impiegati adetti alla raccolta della Zakat stessa.
- 4-Il pagamento della Zakat è valido solo se il destinatario della cifra ne diviene il possessore.
- 5-Il pagamento della Zakat non può essere dato o utilizzato per la costruzione di ponti, ospedali, moschee, strade, pozzi, scuole e qualsiasi altro bene di pubblica utilità.
- 6-È possibile dare la Zakat agli studenti poveri sotto forma di borsa di studio.
- 7-La Zakat può essere pagata con la stessa merce su cui viene calcolata.
- 8-Se una persona domanda ad un'altra di pagare una certa cifra come Zakat al suo posto e questa lo fa effettivamente, il pagamento della Zakat è valido per colui che ha avanzato la richiesta.
- 9-È meglio pagare la Zakat a tempo debito invece di attendere il Ramadan.

A chi deve essere data la Zakat (Masaarif)

Nel Sacro Corano è scritto: "Le elemosine sono per i bisognosi, per i poveri, per quelli incaricati di raccogliere, per quelli di cui bisogna conquistarsi i cuori, per il riscatto degli schiavi, per quelli pesantemente indebitati, per coloro che operano strenuamente sulla via di Allah, e per il viandante. Decreto di Allah! Allah è saggio, sapiente"

(Il Sacro Corano IX:60)

Categorie di persone destinatarie della Zakat:

- 1-**Fuqa'raa**: poveri o persone che non posseggono una ricchezza pari al Nisab.
- 2-**Masaakeen**: persone destituite e così povere da essere costrette a mendicare per il loro pane quotidiano.
- 3-**Al Amileen**: Persone scelte dal Governo Islamico per raccogliere la Zakat. Non debbono necessariamente essere persone povere o di scarsi mezzi finanziari.
- 4-**Muallafatul Quloob**: Persone che hanno abbracciato da poco l'Islam e che, trovandosi nel bisogno, sono degne di ricevere l'aiuto della loro nuova comunità.
- 5-**Al Ghaarimeen**: Persone che hanno un debito e si trovano nell'impossibilità di ripagarlo. Il debito però non

deve essere stato contratto per fini non islamici o immorali.

6-Fee Sabeelillah: Persone che debbono compiere un'azione Fard divenuta per loro obbligatoria e, a causa della perdita della ricchezza, ne sono divenuti incapaci.

7-Ibn us sabeel: Persone che, mentre si trovano in viaggio, non hanno la possibilità di far fronte alle spese quotidiane.

Nota Bene:

1-Non è concesso accettare la Zakat a qualcuno che possiede merce o ricchezza superiore al Nisab.

2-Non è concesso dare la Zakat a qualcuno che possiede ricchezza o beni superiori al Nisab, che però non vengono utilizzati per commerciare.

3-È concesso dare la Zakat a colui che non possiede una ricchezza superiore al Nisab, anche nel caso in cui possieda degli strumenti di lavoro di un certo valore. Gli oggetti in questione, infatti, costituiscono delle necessità, indipendentemente dal loro valore.

4-I parenti poveri e bisognosi debbono avere la precedenza nell'assegnazione della Zakat. Non è necessario dire loro che il denaro dato costituisce il pagamento della Zakat.

5-C'è una grande ricompensa nell'assegnare il denaro della Zakat agli studiosi della religione e a coloro che gestiscono istituzioni caritatevoli.

6-La Zakat non può essere assegnata al figlio minore di un genitore facoltoso. Se invece la persona ha raggiunto la maggiore età e non possiede una ricchezza superiore al Nisab, è possibile che gli sia assegnata la Zakat.

La Zakat può essere data a:

1-Fratello

2-Sorella

3-Nipoti, ossia figli della sorella o del fratello.

4-Zii sia materni che paterni.

5-Nonni acquisiti.

6-Suoceri.

Categorie di persone alle quali non può essere consegnata la Zakat:

1-Genitori, nonni paterni e materni, figli, moglie o marito.

2-Istituzioni e organizzazioni che utilizzano il denaro della Zakat per investimenti, costruzioni o per il pagamento di salari.

3-Non-musulmani, ai quali può comunque essere consegnata la Sadaqa ul Fitr e la Sadaqah Kaffarah, Ush'r e Naz'r.

Inoltre:

1-La Zakat non può essere utilizzata per pagare i debiti di una persona deceduta.

2-La Zakat non può essere utilizzata per comprare libri per un istituzione, o beni immobili per un Wak'f.

3-La Zakat non può essere utilizzata per comprare il Kafn per una persona deceduta.

4-Prima di consegnare a qualcuno la propria Zakat, bisogna appurare la sua reale condizione di bisogno, altrimenti il pagamento stesso della Zakat non sarà considerato valido.

Quando la Zakat è un Fard per un creditore?

Una persona è obbligata a dare la Zakat su la ricchezza o i beni immobili posseduti, sia che si tratti di un prestito o di un debito commerciale. Questa regola può venire applicata solo se il debitore riconosce il proprio debito e manifesta la volontà di ripagarlo. Se invece rifiuta di riconoscere il debito e ci sono prove che ne attestano l'esistenza effettiva, è necessario ricorrere in giudizio.

Esistono tre tipi di prestito:

1-Qawi (prestito sicuro):

a-Se denaro, oro o argento è stato dato in prestito o nel caso in cui la mercanzia è stata venduta in accordo con certi termini e il pagamento viene ricevuto dopo un anno o due. Il valore della Zakat dovuta è quello del Nisab. Questo tipo di prestito è chiamato Qawi. La Zakat per gli anni, che precedono il pagamento, in questo caso è da considerarsi Fard.

b-Nel caso in cui il prestito venga ripagato attraverso delle rate, se il denaro ricevuto equivale al 20% della somma, è Fard il pagamento della Zakat. Se sono passati molti anni, la Zakat deve essere data per tutti gli anni trascorsi. La Zakat degli anni passati deve essere calcolata in unità annualmente, ogni unità costituendo il 20% del Nisab.

c-Se questo tipo di prestito non è eguale al Nisab, allora su di esso non deve essere pagata la Zakat. Invece, se la somma del prestito combinata al resto della ricchezza posseduta dalla persona ammonta al valore del Nisab, allora è dovuto il pagamento della Zakat.

2-Mutawassit (prestito non sufficientemente sicuro)

a-Il denaro ricavato dalla vendita di una proprietà o da quella di effetti personali. La Zakat per gli anni precedenti al pagamento non è Fard.

b-Se l'ammontare del prestito è eguale e superiore a quello del Nisab e viene pienamente recuperato dopo alcuni anni, il pagamento della Zakat per tutti gli anni trascorsi non è obbligatorio. Se però una persona vuole procedere al pagamento della Zakat per gli anni passati, riceverà una ricompensa da Allah l'Altissimo.

c-Se il pagamento del prestito avviene attraverso delle rate, il pagamento della Zakat sarà obbligatorio solo nel caso in cui una rata sia eguale al Nisaab ed il denaro sia stato trattenuto per un intero anno islamico.

d-.Se il valore della rata ricevuta è minore del Nisab, ma una persona è in possesso di altra ricchezza, il valore della rata deve essere aggiunto ad essa. Il pagamento della Zakat in questo caso diviene obbligatorio. Non è necessario che trascorra un anno tra la riscossione della rata e il pagamento della Zakat.

3-Dha'eef (prestito poco sicuro)

1-Se il denaro dovuto a qualcuno è legato ad un'eredità, un lascito, una dote o un salario è chiamato prestito poco sicuro (dha'eef).

2-La Zakat è obbligatoria quando il pagamento viene effettivamente ricevuto ed il suo ammontare sia eguale o maggiore al valore del Nisaab. È necessario che il denaro ricevuto sia stato conservato per un intero anno islamico. Non viene calcolata la Zakat per gli anni trascorsi prima di ricevere il pagamento.

3-La Zakat non deve essere pagata sui fondi pensione o previdenziali. Diviene obbligatoria solo dopo che il denaro è stato ricevuto ed il suo ammontare è uguale o supera quello del Nisab. È necessario che il denaro ricevuto sia conservato per un intero anno islamico.

Zakat sulle merci:

1-Gli articoli comprati per essere poi rivenduti sono considerati “merce”. La Nisab della Zakat sulla merce è la stessa di quella del denaro contante, se il valore degli articoli è equivalente a quello di 87,48 gr di oro o 612,36 gr di argento o li supera.

2-La Zakat è obbligatoria per i seguenti articoli quando costituiscono un bilancio:

a-Stock di merci in vendita

b-Beni in transito (che sono già stati pagati)

c-Denaro contante

d-Denaro e prestiti in pagamento (solo quando sono stati ripagati ed il loro valore supera quello del Nisab)

e-Denaro contante in banca

f-Risparmi

g-Depositi

h-Pagamenti vari (solo quando sono stati ripagati ed il loro valore supera quello del Nisab)

i-Diritti (riconosciuti)

l-Altri tipi di depositi

3-Tutte queste voci devono essere sommate in un unico calcolo e, dopo aver sottratto la cifra dovuta al creditore e altri pagamenti dovuti, la cifra (il profitto) deve essere aggiunto al capitale. La Zakat deve essere calcolata sull'ammontare del profitto sommato al capitale.

4-La Zakat deve essere pagata sul capitale esistente al termine dell'anno lunare, incluso il profitto.

5-Se viene incassato un debito incerto e la somma corrisposta è uguale o superiore a quella del Nisab, allora è necessario che la Zakat sia pagata anche per gli anni precedenti.

6-Se si posseggono merci di diverso tipo, deve essere calcolato il valore totale dei beni. Se la somma è eguale o superiore al valore del Nisab, il pagamento della Zakat è obbligatorio.

7-Se una persona possiede un patrimonio eguale al valore del Nisab, che però durante l'anno lunare decresce e poi viene di nuovo recuperato, è Wajib pagare la Zakat.

8-Se si mettono insieme merci Halal e Haram ed il loro valore è eguale o supera quello del Nisab al termine dell'anno lunare, è obbligatorio pagare la Zakat.

9-Il pagamento della Zakat deve essere calcolato sul prezzo corrente delle merci.

10-Se due persone sono soci in affari e la parte di uno dei due è eguale o eccede il valor del Nisab, costui è obbligato a pagare la Zakat.

11-I titoli, ai fini della Zakat, devono essere calcolati in accordo con l'anno lunare islamico.

12-La Zakat è dovuta sulle azioni di una azienda detenute ad un valore stabilito alla fine di ogni anno lunare. I macchinari, il mobilio, i terreni e gli equipaggiamenti non debbono essere considerati ai fini del pagamento della Zakat.

Perdita di ricchezza alla fine dell'anno lunare:

Se la Zakat non è stata pagata al termine dell'anno lunare e tutta la ricchezza viene perduta o rubata, allora non deve essere pagata su di essa la Zakat. Se viene perduta solo una parte della ricchezza, la Zakat sarà obbligatoria, se il valore di quella rimasta supera o è maggiore del valore del Nisab.

Il sacrificio in occasione del Eid al-Adha

“Non sono né la loro carne né il loro sangue a raggiungere Allah, ma la vostra pietà”

I primi dieci giorni del Dhul Hajj:

Sull'autorità di Ibn Abbas (che Allah si compiaccia di lui) ci è stato tramandato che il Profeta (pbsl) disse: “In nessun altro giorno Allah si compiace delle buone azioni come nei primi dieci giorni del Dhul Hajj”. Allora i compagni domandarono: “Nemmeno l'impegno strenuo sulla via di Allah?”. Il Profeta (pbsl) rispose: “Nemmeno questo, eccetto nel caso in cui una persona, partita con la sua vita ed i suoi beni, ritorni senza nulla”. (Bukhari)

Ci è stato tramandato che il Profeta (pbsl) disse: “In nessun giorno l'adorazione di Allah è più desiderata che nei primi dieci giorni del Dhul Hajj. Digiunare uno di questi dieci giorni è uguale al digiuno di un anno intero e l'Ibaadat (culto) di una di queste notti equivale a quello condotto durante la Laylatul Qadr”. (Tirmidhi, Ibn Majah)

Sull'autorità di Ibn Abbas (che Allah si compiaccia di lui) ci è stato tramandato che il Profeta (pbsl) disse: “Nessun giorno ha più peso presso Allah ed è amato da Lui dei primi dieci giorni del Dhul Hajj. Così in questi giorni recitate spesso: SubhanAllah (Tasbeeh), Lailah Illallah (Tahleei), Alhamdulillah (Tahmeed) e Allahu Akbar (Takbeer).

Il digiuno nel giorno di Arafah:

Sull'autorità di Abu Qataadah al-Ansari (che Allah si compiaccia di lui) ci è stato tramandato che il Profeta (pbsl), quando venne interrogato in merito al digiuno del giorno di Arafah (9 del Dhul Hajj), rispose: “È un atto di compensazione per i peccati minori commessi nell'anno precedente ed in quello a venire”. (Muslim).

Ci è stato tramandato che il Profeta (pbsl) ha affermato che: “La Du'a più accettata è quella fatta nel giorno di Arafah e la migliore Du'a che sia io sia i profeti che mi hanno preceduto abbiamo recitato è: Non c'è Dio che Allah. Allah è Unico. Nulla può esserGli paragonato. A Lui appartiene la lode. Egli è l'Onnipotente”. (Tirmidhi).

Ci è stato tramandato che il Profeta disse: “Il cuore di chiunque resta sveglio e si dedica all'Ibaadat (culto), durante le notti del Eid al-Fitr e Eid al-Adha, non morirà quando tutti i cuori saranno morti”.

Sull'autorità di Muaz ibn Jabal (che Allah si compiaccia di lui) ci è stato tramandato che il Profeta (pbsl) disse: “La Jannat (Paradiso) è Wajib per coloro che rimangono svegli con l'intenzione di compiere l'Ibaadat nelle notti seguenti: 8, 9 e 10 del Dhul Hajj, la notte del Eid ul Fitr e la quindicesima notte del mese di Sha'baan” (Targheeb).

L'importanza del Qurbani (Sacrificio)

1-Nel Sacro Corano è scritto: “Non sono né la loro carne né il loro sangue a raggiungere Allah, ma la vostra pietà”

2-Sull'autorità di Aishah (che Allah si compiaccia di lei) ci è stato tramandato che il Profeta (pbsl) disse: “Nulla è più caro ad Allah del Qurbani durante il giorno del sacrificio. L'animale sacrificato tornerà nel Giorno del Giu-

dizio con le sue corna, gli zoccoli ed il pelo. Il sacrificio sarà accettato da Allah prima che lo stesso sangue raggiunga il suolo. Quindi compite il sacrificio con cuore aperto e contento”.

3-Sull’ autorità di Zayd ibn Arqam (che Allah si compiaccia di lui) ci è stato tramandato che, quando i Compagni domandarono al Profeta (pbsl): “Che cosa è il sacrificio?”, lui rispose: “È la sunna del vostro padre Abramo”.

Quando gli domandarono: “Quale beneficio ne trarremo?”, il Profeta (pbsl) rispose: “Una ricompensa per ognuno dei peli dell’ animale sacrificato”. Quando domandarono: “Quale è la ricompensa per il sacrificio di un animale provvisto di lana, il Profeta (pbsl) rispose: “Una ricompensa per ogni fibra di lana”.

4-Ci è stato tramandato che una volta il Profeta (pbsl) disse: “La persona che compie il sacrificio con cuore sincero e con l’ intenzione del Sawaab, troverà rifugio in questo sacrificio nel Giorno del Giudizio”.

Per quali categorie di persone il Qurbani è Wajib:

1-Il Qurbani è Wajib per tutti i musulmani mentalmente sani, che hanno raggiunto la maggiore età e che posseggono una ricchezza di valore equivalente alla Nisab. Non è necessario che la suddetta ricchezza sia stata posseduta per un anno intero.

2-Il Qurabi è Wajib solo per l’ uomo e non per sua moglie o i suoi figli. È comunque suo dovere controllare che sia fatto il sacrificio da sua moglie e dai suoi figli adulti, se sono in possesso di una ricchezza del valore equivalente alla Nisab. Se poi l’ uomo compie il sacrificio in loro nome attingendo alle sue possibilità economiche, il sacrificio è valido, se compiuto con il loro permesso.

3-Il Qurbani non è Wajib per i poveri, per i viaggiatori e per coloro che non hanno raggiunto la maggiore età. Se un minore raggiunge la maggiore età o se un viaggiatore termina il suo viaggio o si ferma in un luogo, in cui intende restare per più di 15 giorni, prima del tramonto del 12 giorno del Dhul Hajj, allora il sacrificio diventa per loro Wajib.

4-Il Qurbani in vece di una persona defunta è Wajib se costui ha formulato la Wasiyyat che debba essere presa dalla sua ricchezza, a condizione che le spese non superino 1/3 del suo intero patrimonio.

5-Il Qurbani è Wajib per colui che ha fatto un voto e ha ricevuto ciò che aveva domandato. Non è necessario che il sacrificio venga compiuto nel giorno del sacrificio, è necessario però che la persona formuli l’ intenzione di compierlo prima di avvicinarsi all’ animale sacrificale.

6-Se una persona povera acquista un animale con l’ intenzione di compiere il Qurbani e poi, prima che venga compiuto il sacrificio, l’ animale muore o viene perduto, non è necessario che il sacrificio venga ripetuto. Se però viene comperato un altro animale e quello perduto viene ritrovato, diviene Wajib sacrificare entrambi gli animali.

7-Una persona per la quale il Qurbani è Wajib, invece, è chiamata a sacrificare solo uno dei due animali. Se però costui intende sacrificare il secondo animale, è preferibile che dia in carità il denaro equivalente alla differenza tra il prezzo dei due animali. È comunque meglio sacrificare entrambi gli animali.

8-Se una persona, dopo aver comprato un animale, per qualche ragione non riesce a compiere il Qurbani il giorno del sacrificio, è obbligato a dare via l’ animale vivo in elemosina. Se invece, anche se per lui era obbligatorio compiere il sacrificio, non ha acquistato l’ animale, deve dare in elemosina il valore corrispettivo dell’ animale.

9-Se una persona, per la quale il Qurbani è Wajib, non lo compie per un certo numero di anni, deve dare in elemosina il denaro equivalente a tutti gli animali che non ha sacrificato nel corso degli anni. Se nel giorno del sacrificio vengono sacrificati tanti animali quanti gli anni in cui il Qurbani non è stato effettuato, ciò non servirà da compensazione ma sarà considerato come un unico sacrificio.

10-Se una persona compie il Qurbani a posto un’ altra per la quale è obbligatorio, senza però dirglielo e senza che questo lo sappia, il sacrificio non può essere considerato valido.

11-E’ mustahab che, coloro che intendono compiere il sacrificio, non si taglino né i capelli, né i peli, né la barba né le unghie dall’ inizio del Dhul Hajj fino al termine del sacrificio.

12-Il sacrificio è un Ibaadat da compiere ogni anno e non è Wajib solo per chi si reca in pellegrinaggio.

Quando compiere il sacrificio:

1-Il Qurbani può essere compiuto nell’ intervallo di tempo intercorrente tra la fine della Eid Salat del decimo giorno del Dhul Hajj al tramonto del dodicesimo giorno del Dhul Hajj.

2-È preferibile compiere il sacrificio il primo giorno. Seguono poi il secondo ed il terzo giorno.

3-È possibile compiere il sacrificio anche durante la notte, anche se è preferibile farlo di giorno per poterlo compiere in maniera corretta.

4-Coloro che vivono in luoghi lontani ed isolati, dove la Eid Salat non viene compiuta, possono procedere con il sacrificio dopo il Fajr del decimo giorno del Dhul Hajj.

5-Se una persona, che vive in città, manda l’ animale in un luogo lontano ed isolato per compiere il sacrificio, il Qurbani può essere compiuto dopo il tempo della Eid Salat.

6-Se non si è sicuri se il giorno in cui si effettua il Qurbani sia il 12 o il 13 del Dhul Hajj, è meglio dare via subito la carne del sacrificio.

7-Se un animale, appositamente acquistato per il sacrificio, non viene sacrificato durante i giorni preposti, deve essere donato in elemosina senza essere sacrificato.

Quali animali possono essere sacrificati:

1-Capre, pecore, bovini e cammelli.

2-Animali castrati.

3-Animali che non hanno mai partorito.

4-Capre e pecore che abbiano raggiunto un anno di età.

5-I bovini debbono avere minimo due anni.

6-I cammelli debbono avere minimo cinque anni.

Quali animali non possono essere sacrificati:

1-Animali le cui corna si sono rotte dalla radice.

2-Animali completamente ciechi o che hanno perduto un 1/3 o più della loro capacità visiva.

3-Animali la cui coda è stata tagliata per 1/3 o più.

4-Animali zoppi che non possono appoggiare una zampa a terra.

5-Animali zoppi che, pur potendo poggiare la zampa malata a terra, non possono utilizzarla per camminare.

6-Animali nati senza orecchie.

7-Animali magri.

8-Animali malati.

9-Animali così deboli da non poter raggiungere il luogo del sacrificio.

Nota Bene:

1-Se un animale si ferisce durante il sacrificio, può essere ancora sacrificato.

2-Se un animale, dopo essere stato comprato in perfetta forma, subisce un incidente prima del sacrificio, può essere sacrificato solo se colui che lo ha comperato è una persona di scarsi mezzi.

Il sacrificio condiviso:

- 1-È valido il sacrificio di un cammello o di una mucca condiviso tra meno di sette persone, a condizione che la parte dovuta ad ognuno di loro sia maggiore di un settimo. In caso contrario il loro Qurbani non sarà valido.
- 2-Non è valido il sacrificio di un cammello o di una mucca condiviso da più di sette persone.
- 3-È valido il sacrificio di un cammello o di una mucca condiviso tra più di una persona, solo se costoro formulano l'intenzione di compiere il sacrificio.
- 4-È valido il sacrificio nel caso in cui qualcuno, nel momento in cui acquista un animale, formula l'intenzione di dividerlo con altri.
- 5-Se qualcuno, al momento di comprare un animale, formula l'intenzione di non dividerlo con altri, è meglio che non lo faccia. Comunque, nel caso in cui cambi idea, il sacrificio è ancora valido.

La carne e la pelle dell'animale:

- 1-La persona che compie il Qurbani può donare la carne a chi desidera (poveri, ricchi, musulmani e non) oppure può consumarla lui stesso.
- 2-È preferibile però che la carne venga divisa in tre parti: una da consumare in famiglia, un'altra da donare ai parenti ed un'altra ancora per i poveri.
- 3-La carne e la pelle dell'animale non possono essere dati come pagamento per un servizio reso. Possono essere solo donati.
- 4-La pelle dell'animale può essere tenuta per uso personale oppure può essere regalata.
- 5-La pelle dell'animale non può essere data come pagamento per un servizio reso.
- 6-Se la pelle viene venduta, è Wajib che il ricavato venga dato in elemosina (sadaqa).
- 7-Non è consentito consumare la carne dei seguenti sacrifici:
 - a-Qurbani che viene fatto come Kaffarah per un errore compiuto durante il Pellegrinaggio.
 - b-Qurbani compiuto per una persona deceduta in accordo con il suo lascito testamentario.
 - c-Qurbani compiuto in seguito ad un voto.La carne di questi sacrifici deve essere donata ai poveri e ai bisognosi.
- 5-La carne di un sacrificio volontario (Nafl Qurbani) può essere consumata da tutti.
- 6-Nel caso di un Qurbani condiviso da più persone, ognuna deve ricevere una eguale parte di carne calcolata sul medesimo peso.
- 7-Nel caso in cui la parte dovuta a qualcuno sia minore di quella data agli altri, è possibile rimediare aggiungendo qualche altra parte dell'animale, compresa la pelle.

Lo Zabah dell'animale:

- 1-È consigliabile che la persona che compie il Qurbani, effettui il sacrificio vero e proprio dell'animale a condizione che ne sia capace.
- 2-Se una persona non è capace, è possibile delegare l'atto ad una persona esperta e pratica della metodologia corretta dal punto di vista islamico.
- 3-È preferibile che la persona che compie il Qurbani sia effettivamente presente al momento del sacrificio.
- 4-Nel momento in cui si recide la gola dell'animale, insieme con le due vene giugulari e la carotide, è bene utilizzare un coltello affilato. Si deve recitare: Bismillah ar-Rahman, ir-Rahim.
- 5-È preferibile rivolgersi verso la Qibla nel momento in cui si compie il sacrificio.

- 6-È preferibile affilare il coltello prima del sacrificio, per diminuire il dolore dell'animale.
- 7-Il cadavere dell'animale non deve essere scuoiato o fatto a pezzi, prima che diventi completamente freddo.
- 8-Non si deve sacrificare un animale davanti ad un altro animale.
- 9-Quando si compie il sacrificio, dopo essersi rivolti verso la Qiblah, si deve recitare la seguente Du'a:

بِسْمِ اللَّهِ وَاللَّهُ أَكْبَرُ اللَّهُمَّ مِنْكَ وَلَكَ
اللَّهُمَّ تَقَبَّلْ مِنِّي.

Nel nome di Allah. Allah Akbar. O Allah, questo sacrificio viene da Te e appartiene a Te. O Allah, accettalo da me.

(Bismillahu wa Allahu Akbar. Allahumma minka walaka Allahumma taqabbal minna)

Mentre si procede materialmente al sacrificio, bisogna recitare:

بِسْمِ اللَّهِ وَاللَّهُ أَكْبَرُ

Bismillah, Allah Akbar

Dopo aver compiuto il sacrificio bisogna recitare la seguente Du'a:

اللَّهُمَّ تَقَبَّلْهُ مِنِّي كَمَا تَقَبَّلْتَ مِنْ حَبِيبِكَ مُحَمَّدٍ وَخَلِيلِكَ إِبْرَاهِيمَ عَلَيْهِمَا الصَّلَاةُ وَالسَّلَامُ

O Allah, accetta da me questo sacrificio così come lo hai accettato dal Tuo amato Muhammad e dal Tuo Wali Ibrahim. Sia pace su di loro.

Il Takbeerat del Tashriq:

1-È Wajib per ogni musulmano adulto recitare il Takbeerat del Tashriq dopo ogni Fard Salat assolta in congregazione, dalla preghiera del Fajr del 9 del Dhul Hajj fino alla Salat Asr del tredicesimo giorno del Dhul Hajj.

2-Il Takber deve essere recitato dopo ogni preghiera.

3-Deve essere recitato a voce normale, né troppo bassa né troppo alta.

4-È preferibile che il Takber sia recitato a voce bassa da coloro che pregano da soli e dai viaggiatori.

5-Il Takbeerat deve essere recitato come segue:

اللَّهُ أَكْبَرُ، اللَّهُ أَكْبَرُ، لَا إِلَهَ إِلَّا اللَّهُ،
وَاللَّهُ أَكْبَرُ، اللَّهُ أَكْبَرُ، وَبِاللَّهِ الْحَمْدُ

'Allahu Akhar, Allahu Akhar, Laa Ilaha Illallahu Wallahu Akhar Allahu Akbar wa Lillahil Hamd.'

Allah è Grande, Allah è Grande. Non c'è Dio che Allah. Allah è Grande. Allah è Grande. Tutta la lode Gli appartiene.

Azioni da compiere nel giorno di Eid al-Adha secondo la Sunna del Profeta (pbsl)

1-Alzarsi prima del solito.

2-Lavarsi i denti con il miswaak.

3-Fare un bagno (Ghusl).

4-Vestirsi nel modo migliore possibile.

5-Utilizzare del profumo (Itr).

6-Assolvere la preghiera dell'Eid.

7-Evitare di mangiare prima della preghiera.

8-Recitare il Takbeerat a voce alta recandosi alla preghiera.

9-Andare e venire per due vie differenti, quando ci si reca alla preghiera.

Sadaqa ul Fitr:

Categorie di persone per le quali la Sadaqa ul Fitr è Wajib:

1-Coloro per cui è Wajib il pagamento della Zakat.

2-Coloro che, anche se non sono obbligate al pagamento della Zakat, posseggono più di quanto necessitano in un giorno.

Nota bene:

1-Una persona, se si trova nella condizione economica propizia, può dare la Sadaqa ul Fitr per la moglie e per i figli minorenni, oltre che per se stesso.

2-Non è Wajib dare la Sadaqa per un bambino nato il giorno di Eid.

3-Non è Wajib dare la Sadaqa per un figlio maggiorenne.

4-È Wajib dare la Sadaqa per un figlio non nel pieno della proprie facoltà mentali.

5-La Sadaqa deve essere data anche da colui che non ha osservato il digiuno nel mese del Ramadan.

6-La Sadaqa non è Wajib per tutti i riceventi della Zakat e della stessa Sadaqa.

Assolvere il dovere della Sadaqa al-Fitr diviene Wajib il giorno di Eid dalla Salat ul-Fajr. Se qualcuno muore prima, la Sadaqa cessa per lui di essere Wajib e non deve essere detratta dalla sua proprietà.

1-È meglio dare la Sadaqa al-Fitr prima della Eid Salat. Se questo non è possibile, si può dare anche dopo la Salat.

2-È valido compiere questo dovere durante lo stesso mese del Ramadan.

3-Se una persona non può compiere questo dovere il giorno di Eid, deve cercare di farlo il giorno seguente.

I destinatari della Sadaqa ul Fitr:

1-I destinatari della Zakat.

2-È possibile distribuire la propria Sadaqa al-Fitr ad una sola persona o a più persone.

3-Più persone possono mettere insieme la propria Sadaqa al-Fitr per consegnarla ad una sola persona.

Domande:

1-Scrivi cinque benefici della Zakat.

2-Per quali categorie di persone la Zakat è Fard?

3-Scrivi tre tipi di ricchezze sulle quali la Zakat è Fard.

4-Specificate nella tabella seguente il numero e l'età degli animali (capre e pecore), che debbono essere pagate come Zakat.

Il Pellegrinaggio (Hajj)

Number	Age	Zakat.
40		animal
200		animal
201		animals
		animals

Il Pellegrinaggio (Hajj), quinto pilastro dell'Islam, consiste nel recarsi alla Mecca durante i giorni dell'Hajj, ossia dall'8 al 12 del Dhul Hajj.

Nel Sacro Corano è scritto: "La prima Casa che è stata eretta per gli uomini è certamente quella di Bakka, benedetta, guida del creato. In essa vi sono segni evidenti come luogo in cui risiedette Abramo: chi vi entra è al sicuro. Spetta agli uomini che ne hanno la possibilità di andare, per Allah, in pellegrinaggio alla Casa (....)" (Sacro Corano 3:96-97).

Ci è stato tramandato che il Profeta (pbsl) ha affermato:

- 1- "In verità Allah ha stabilito per voi il Pellegrinaggio. È quindi necessario che vi rechiare in Pellegrinaggio".
- 2- "Affrettatevi a compiere il Pellegrinaggio perché nessuno sa che cosa gli potrebbe accadere".
- 3- "Allah considererà la ricompensa del Pellegrinaggio, nel Giorno del Giudizio, per colui che muore durante il viaggio. Allah considererà la ricompensa della Umra, nel Giorno del Giudizio, per colui che muore durante il viaggio".
- 4- "Per un Pellegrinaggio accettato non c'è altra ricompensa che il Paradiso".

Condizioni per compiere il Pellegrinaggio:

- 1-Essere musulmano
- 2-Essere nel pieno delle proprie facoltà mentali.
- 3-Essere fisicamente sano.
- 4-Essere fisicamente maturo.
- 5-Trovarsi nella condizione economica per supportare la sua famiglia durante la propria assenza.
- 6-Trovarsi nella condizione economica per pagare il viaggio.

Nota Bene:

- 1-Durante il Pellegrinaggio una donna deve essere accompagnata dal proprio marito o da un Mahram, ossia un parente maschio con il quale non è possibile unirsi in matrimonio.
- 2-Non è consentito che una donna venga accompagnata da un minore o da una persona indegna di fiducia, anche se è un Mahram.
- 3-Quando una donna ha trovato un Mahram degno di fiducia che possa accompagnarla in Pellegrinaggio, il marito non può rifiutarle il permesso di recarsi in Pellegrinaggio.
- 4-Una ragazza che stà quasi per raggiungere la maturità, se vuole recarsi in Pellegrinaggio, ha bisogno di essere accompagnata da un Mahram.
- 5-Una donna, che si reca in Pellegrinaggio, deve sostenerne il costo.

5-Menzionate cinque categorie che possono ricevere la Zakat.

6-Menzionate quattro categorie di persone che non possono ricevere la Zakat.

7-Le seguenti categorie possono essere destinatari della Zakat?

a-Bambino.....

b-Fratello.....

c-Scuola (Madrasah).....

d-Studente.....

e-Persona deceduta (acquisto del Kafn).....

f-Non musulmano.....

g-Padre.....

h-Propri figli.....

Altri Masaa' il relativi all'Hajj:

1-Se una persona, dopo aver rimandato il Pellegrinaggio, diviene cieco o così malato da non poterlo più affrontare, deve scrivere nel suo testamento disposizioni per l'Hajj Badal.

2-Se una persona deceduta lascia molto denaro in eredità, 1/3 della ricchezza deve essere utilizzato per l'Hajj Badal, dopo aver pagato il resto delle spese. Gli eredi hanno il dovere di rispettare la disposizione del defunto, compiendo il Pellegrinaggio in sua vece. Se però il denaro del lascito non è sufficiente, gli eredi non sono obbligati a rispettare la volontà del defunto. Possono però far fronte personalmente a parte delle spese. Se però gli eredi non vogliono o non possono coprire il resto delle spese, il deceduto non è responsabile.

Queste disposizioni non si applicano nel caso in cui il deceduto non abbia raggiunto la maggiore età.

3-Non è appropriato per le donne, che osservano l'Iddah (vedove o divorziate), recarsi in Pellegrinaggio.

4-Quando indossa l'Ihram non è consentito ad una donna coprirsi il volto. Può solo indossare una rete che non sia aderente al viso.

Diversi tipi di Hajj:

1-**Qiraan**: Compiere prima l'Umra durante il Dhul Hajj (Primi otto giorni del Mese del Pellegrinaggio). Poi, compiere l'Hajj con l'Ihram, rimanendo nell'Haram della Mecca dall'entrata nella Città Santa fino alla dismissione dell'Ihram.

2-**Tamattu**: Compiere l'Umra durante il Dhul Hajj e togliersi l'Ihram. Compiere il Pellegrinaggio nello stesso anno senza lasciare la Mecca.

3-**Ifraad**: Compiere il Pellegrinaggio solo nei giorni dell'Hajj.

Se una persona:

a-compie il Qiraan, è chiamato Qaarin,

b-compie il Tamattu, è chiamato Mutamatti,

c-compie l'Ifraad, è chiamato Mufrid.

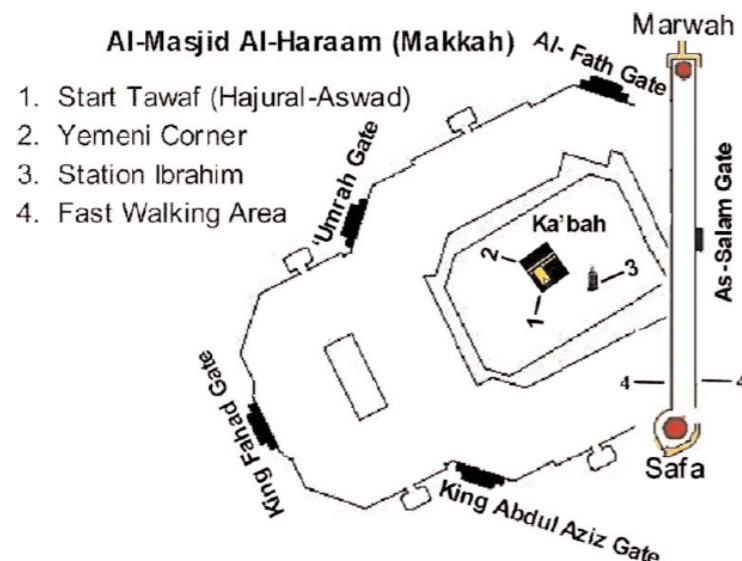

Quando s'indossa l'Ihram, bisogna affermare:

لَبَّيْكَ اللَّهُمَّ بِعُمْرَةٍ

LabbaikAllahumma bi-`umrah

Sono qui Allah per compiere la visitazione alla Tua Casa.

Nel timore di non poter completare l'Umra, bisogna recitare:

اللَّهُمَّ مَحَلِّي حَيْثُ حَبَسْتَنِي

Allahumma mahillee haithu habastanee

O Allah, (se qualche ostacolo mi si oppone), il mio posto è dove Tu mi hai fermato

Ponendosi in piedi in direzione della Qibla, bisogna affermare:

اللَّهُمَّ هَذِهِ عُمْرَةٌ لَا رِيَاءَ فِيهَا وَلَا سُمْعَةَ

Allahumma haadhihi umrah, laa riyaa'a feehaa wa laa sum'ah^{9 c}

O Allah, in questa visitazione non vi è ostentazione o ricerca di fama

Quando si entra con il piede destro nella Masjid ul-Haram bisogna affermare:

اللَّهُمَّ صَلِّ عَلَى مُحَمَّدٍ وَسَلِّمْ،

اللَّهُمَّ افْتَحْ لِي أَبْوَابَ رَحْمَتِكَ

Allahumma salli `alaa muhammadin wa sallim -Allahumma aftah lee abwaaba rahmatika

O Allah, sia pace su Muhammad . O Allah aprimi le porte della Tua misericordia

Bisogna poi formulare l'intenzione di compiere la Tawaf. Successivamente, partendo dalla al-Hajarul Aswad (La pietra nera), si deve cominciare a girare intorno alla Ka'ba. Quando s'inizia un nuovo giro, indicando con la mano destra la Hajarul Aswad, bisogna recitare:

اللَّهُ أَكْبَرُ

Allahu Akbar (Allah è Grande)

Bisogna girare sette volte intorno alla Ka'ba. Non è necessario recitare nessuna particolare Du'a durante la Tawaf. Però, quando ci si trova tra ar-Ruknul Yamaanee e la Pietra nera, bisogna recitare:

رَبَّنَا آتِنَا فِي الدُّنْيَا حَسَنَةً وَفِي الآخِرَةِ حَسَنَةً وَقِنَا عَذَابَ النَّارِ

Rabbanaa aatinaa fid-dunyaa hasanatan wa feel aakhirati hasanatan wa qinaa 'adhaaban naar

O Signore, dacci il bene di questo mondo e dell'Altro e salvaci dal tormento del Fuoco

Dopo aver raggiunto la Stazione di Ibrahim bisogna recitare:

وَاتَّخِذُوا مِنْ مَّقَامِ إِبْرَاهِيمَ مُصَلًّى

Wattakhidhoo min-maqaami ibraaheema musalla

Prendete la Stazione di Ibrahim come luogo di preghiera

Disposizioni che solo gli uomini sono chiamati ad osservare:

- 1-All'inizio della Tawaf gli uomini debbono scoprire la spalla destra, sistemando l'Ihram sotto l'ascella destra.
- 2-Durante la Tawaf, gli uomini debbono camminare a passo veloce per i primi 4 giri e a passo più lento per gli ultimi 3.
- 3-Quando raggiungono la Stazione di Ibrahim, gli uomini debbono ricoprire la spalla destra con l'Ihram.

Dopo la Stazione di Ibrahim, se possibile, bisogna pregare due cicli di Salat. Nella prima bisogna recitare la Sura al-Kafirun e nella seconda la Sura al Ikhlas. Poi bisogna bere l'acqua di Zam Zam e versarne una piccola quantità sul capo. Quando si raggiunge di nuovo la Pietra Nera, facendo segno con la mano destra verso di essa, nell'ultimo giro della Tawaf bisogna recitare il Takber.

Quando poi si raggiunge al Safa, bisogna recitare:

إِنَّ الصَّفَا وَالْمَرْوَةَ مِنْ شَعَائِرِ اللَّهِ فَمَنْ

حَجَّ الْبَيْتَ أَوْ اعْتَمَرَ فَلَا جُنَاحَ عَلَيْهِ أَنْ يَطَّوَّفَ

بِهِمَا وَمَنْ تَطَوَّعَ خَيْرًا فَإِنَّ اللَّهَ شَاكِرٌ عَلِيمٌ

Innas-safaa wal marwata min sha'aa'irillaahi faman hajjal baita 'awi` tamara falaa junaaha 'alaihi an yattawwafa bihimaa wa man tatawwa'a khiran fa'innAllaha shaakirun 'aleemun^{9 I}

In verità, al-Safa e al-Marwah sono due dei Simboli di Allah. Non è peccato per colui che compie l'Hajj o l'Umrah alla Casa, compiere la Tawaf tra di loro. In verità, colui che compie il bene volontariamente, (sappia) che Allah è Onnisciente, Colui che riconosce ogni cosa.

Quando ci si trova presso al-Safa e al Marwah bisogna recitare tre volte:

اللَّهُ أَكْبَرُ، اللَّهُ أَكْبَرُ، اللَّهُ أَكْبَرُ

لَا إِلَهَ إِلَّا اللَّهُ وَحْدَهُ لَا شَرِيكَ لَهُ، لَهُ الْمُلْكُ وَ لَهُ الْحَمْدُ يُحْيِي وَ يُمِيتُ وَ هُوَ عَلَى كُلِّ شَيْءٍ قَدِيرٌ؛

لَا إِلَهَ إِلَّا اللَّهُ وَحْدَهُ لَا شَرِيكَ لَهُ، أَنْجَزَ وَعَدَهُ
وَ نَصَرَ عَبْدَهُ وَ هَزَمَ الْأَحْزَابَ وَ خَدَهُ

Allahu Akbar Allahu Akbar Allahu Akbar - laa illaaha illallahu wahdau laa shareekalah - laahul mulku wa laahul hamdu - yuhyee wa yumeetu wa huwa 'alaa kulli shai'in qadeer - laa ilaaha illallahu wahdahu laa shareekalah - anjaza wa'dahu wa nasara ' abdahu wa hazamal ahzaaba wahdahu^{9 1}

Allah è Grande. Allah è Grande. Allah è Grande. Non c'è Dio che Allah. Nulla e Nessuno può esserGli associato. A Lui appartiene il Potere e la Lode. Egli solo dà la vita e la morte. Egli è l'Onnipotente. Non c'è Dio che Allah. Nulla e Nessuno può esserGli paragonato. Egli ha compiuto la Sua promessa. Ha aiutato il Suo servo e ha sconfitto i confederati.

Le Du'a possono essere recitate solo dopo la prima e la seconda recitazione.

Nota Bene: Se nella Stazione di Ibrahim non è possibile compiere due cicli di preghiera, possono essere compiuti in qualsiasi altro luogo all'interno dell'Haraam.

Mentre si cammina avanti ed indietro tra al-Safa e al-Marwah è possibile recitare:

رَبِّ اغْفِرْ وَارْحَمْ، إِنَّكَ أَنْتَ الْأَعَزُّ الْأَكْرَمُ

Rabbighfir warham innaka antal a'azzul akram^{9 K}

O Signore, perdonami e abbi pietà di me. In verità, Tu sei l'Eccelso, il Nobile

Dopo aver finito di camminare per sette volte tra al-Safa e al-Marwah, si termina il circuito ad al-Marwah. Solo gli uomini, nel punto in cui sono presenti due luci verdi distanziate, corrono tra una e l'altra.

Quando si esce dalla Masjid al-Haraam con il piede sinistro, si deve recitare:

اللَّهُمَّ صَلِّ عَلَى مُحَمَّدٍ وَ سَلِّمْ،

اللَّهُمَّ إِنِّي أَسْأَلُكَ مِنْ فَضْلِكَ

Allahumma salli 'ala muhammadin wa sallim - Allahumma innee 'as'aluka min fadhlika^{9 L}

O Allah, invia benedizioni e pace su Muhammad. O Allah, domando la Tua grazia

Successivamente si procede con il taglio dei capelli. È preferibile che gli uomini si rasino il capo, anche se è permesso tagliare i capelli molto corti. Le donne, invece, debbono tagliare una ciocca della lunghezza di un 1/3 di quella del dito. Se poi, hanno compiuto tutti i riti, possono anche rimuovere l'Ihram ed attendere la mattina dell'otto del Dhul Hajj.

L'ottavo giorno del Dhul Hajj (Yawmut Tarwiyah)

Nell'intervallo di tempo intercorrente tra il Fajr ed il Zuhr, si deve camminare a passo lento verso Mina. Poi, dopo aver indossato l'Ihram, si deve formulare l'intenzione di compiere l'Hajj nel modo seguente:

لَبَّيْكَ اللَّهُمَّ بِحَجِّ

LabbaikAllahumma bi -hajjah

O Allah, sono qui (in risposta alla Tua chiamata) per compiere l'Hajj

Se si teme di non poter essere in grado di terminare l'Hajj, si deve recitare:

اللَّهُمَّ مَحَلِّيْ حَيْثُ حَبَسْتَنِيْ

O Allah, (se qualche ostacolo mi si oppone),
il mio posto è dove Tu mi hai fermato

Allahumma mahillee haithu habastanee⁹

In piedi, rivolgendosi verso la Qibla, si deve affermare:

اللَّهُمَّ هَذِهِ حَجَّةٌ لَا رِيَاءَ فِيهَا وَلَا سُمْعَةَ

Allahumma haadhihi hajjah, laa riyaa'a feehaa wa laa sum'ah

O Allah, in questo pellegrinaggio non vi è ostentazione o ricerca di fama

Poi bisogna recitare a voce alta la Talbiyah:

لَبَّيْكَ اللَّهُمَّ لَبَّيْكَ، لَبَّيْكَ لَا شَرِيكَ لَكَ لَبَّيْكَ،

إِنَّ الْحَمْدَ وَالنَّعْمَةَ لَكَ وَالْمُلْكَ لَا شَرِيكَ لَكَ

"Labbayk Allahumma Labbayk, Labbayk la sharika laka Labbayk, Innal hamda wanni'mata laka walmulk La sharika lak"^{9 D}

O Allah, sono qui in risposta alla Tua chiamata. Sono qui. Sono qui. Nessuno può esserTi paragonato. Sono qui. Tutta la Lode, la Grazia e il Potere Ti appartengono. Nessuno può esserTi paragonato

Poi, quando si arriva e ci si ferma a Mina, bisogna pregare le Salat Zuhr, Asr, Maghrib ed Isha in forma abbreviata (Qasr), ma non combinata:

Il nono giorno del Dhul Hajj (Yawmu 'Arafat)

Dopo aver pregato il Fajr a Mina, con calma bisogna procedere diretti verso Arafah. Durane il tragitto è permesso continuare a recitare la Talbiyah:

لَبَّيْكَ اللَّهُمَّ لَبَّيْكَ، لَبَّيْكَ لَا شَرِيكَ لَكَ لَبَّيْكَ،

إِنَّ الْحَمْدَ وَالنَّعْمَةَ لَكَ وَالْمُلْكَ لَا شَرِيكَ لَكَ

"Labbayk Allahumma Labbayk, Labbayk la sharika laka Labbayk,

Innal hamda wanni'mata laka walmulk La sharika lak"^{9 D}

O Allah, sono qui in risposta alla Tua chiamata. Sono qui. Sono qui. Nessuno può esserTi paragonato. Sono qui. Tutta la Lode, la Grazia e il Potere Ti appartengono. Nessuno può esserTi paragonato. Sono qui.

Bisogna poi proclamare la grandezza divina recitando il Takbeer.

Dopo essersi fermati a Namirah, si rimane qui fino a dopo lo Zawaal, ascoltando la Khutbah. Quando giunge il tempo del Salat Zuhr, bisogna pregare in forma abbreviata e combinata Zuhr e Asr, dopo un Adhan e due Iqaamah. Dopo aver assolto queste due Salat, non vi è nessun'altra preghiera, mentre ci si trova in Namirah. Successivamente si deve procedere con calma diretti verso Arafah, fermandosi qui fino al tramonto. È meglio sostare in piedi alle pendici del Monte della Misericordia (Jabal ur-Rahman). Se però non è possibile, si può restare in piedi in qualsiasi luogo in Arafah. Rivolgendosi verso la Qiblah, con le mani alzate bisogna recitare la Talbyah. Dopo la Talbyah è bene recitare più volte anche:

لَا إِلَهَ إِلَّا اللَّهُ وَحْدَهُ لَا شَرِيكَ لَهُ، لَهُ الْمُلْكُ،

وَلَهُ الْحَمْدُ، وَهُوَ عَلَى كُلِّ شَيْءٍ قَدِيرٌ

Laa ilaha illAllahu wahdahu laa shareeka lahu lahu mulk wa lahu hamdu wa huwa 'alaa kulli shay'in qadeer^{9 M}

Non c'è Dio che Allah. Nessuno è degno di essere adorato oltre Lui. Nulla e nessuno può esserGli paragonato. A Lui appartiene la sovranità e la gloria. Egli è l'Onnipotente.

Dopo il tramonto, bisogna procedere con calma verso Muzdalifah. Quando si arriva e ci si ferma a Muzdalifah, bisogna assolvere le Salat Maghrib e Isha in forma abbreviata e combinata, dopo un Adhan e due Iqamaat. Dopo il Witr non è necessario assolvere a nessun'altra preghiera. Si deve andare a dormire fino al Fajr.

Decimo giorno del Dhul Hajj (Yawmun-Nahr)

Dopo aver assolto la preghiera del Fajr, si deve procedere con calma verso la al-Masharul Haraam, salendovi sopra. Se non è possibile, si può rimanere in piedi presso al-Muzdalifah. Rivolgendosi verso la Qiblah, bisogna recitare:

الْحَمْدُ لِلَّهِ

Alhamdu lillahi Sia lode ad Allah

اللَّهُ أَكْبَرُ

Allahu Akbar Allah è Grande

لَا إِلَهَ إِلَّا اللَّهُ

Laa ilaha illAllahu

Poi bisogna rivolgere le suppliche fino a prima dello spuntare dell'alba. Prima che spunti l'alba, bisogna procedere con calma verso Mina, recitando la Talbyiah:

لَبَّيْكَ اللَّهُمَّ لَبَّيْكَ، لَبَّيْكَ لَا شَرِيكَ لَكَ لَبَّيْكَ،

إِنَّ الْحَمْدَ وَالنَّعْمَةَ لَكَ وَالْمُلْكَ لَا شَرِيكَ لَكَ

"Labbayk Allahumma Labbayk, Labbayk la sharika laka Labbayk, Innal hamda wannimata laka walmulk La sharika lak"^{9 D}

Tirare sassi contro i pilastri:

Quando ci si trova in Muzdalifah, bisogna raccogliere delle pietre, per poi procedere con calma verso la Jamaratul-Aqabah al-Kubraa tra l'alba e la discesa della sera. Rivolgendosi verso la Jamaratul-Aqabah, con Mina alla propria destra e Mecca alla sinistra, bisogna gettare ognuna delle sette pietre contro la Jamarah. Quando si tirano le pietre, bisogna recitare il Takbeer.

Compiere il sacrificio:

Dopo essersi diretti con calma alla Casa del Sacrificio di Mina, bisogna procedere con il Qurbani. Durante il Qurbani, si deve recitare:

بِسْمِ اللَّهِ وَاللَّهُ أَكْبَرُ

اللَّهُمَّ إِنَّ هَذَا مِنْكَ وَ لَكَ اللَّهُمَّ تَقَبَّلْ مِنِّي

Bismillaahi WALLahu Akbar Al-Laahumma Inna Hadha Minka Wa Laka Al Lahumma Taqabbal Minnee

Nel nome di Allah. Allah è Grande. O Allah, (questo sacrificio) viene da Te e appartiene a Te. O Allah, accetta da me questo sacrificio.

Il taglio dei capelli:

Successivamente si procede con il taglio dei capelli. È preferibile che gli uomini si rasino il capo, anche se è permesso tagliare i capelli molto corti. Le donne, invece, debbono tagliare una ciocca della lunghezza di un 1/3 di quella del dito. Se poi, hanno compiuto tutti i riti, possono anche rimuovere l'Ihram. Sono esenti anche dalle altre restrizioni, eccetto quelle legate ai rapporti coniugali. Si deve poi procedere con calma verso la Mecca, per compiere il Tawaaful Ifaadhah.

La Tawaaful Ifaadhah

Dopo essere entrati nella Masjidul-Haraam con il piede destro, bisogna recitare:

اللَّهُمَّ صَلِّ عَلَى مُحَمَّدٍ وَ سَلِّمْ،

اللَّهُمَّ افْتَحْ لِي أَبْوَابَ رَحْمَتِكَ

Allahumma salli `alaa muhammadin wa sallim – Allahumma aftah lee abwaaba rahmatika^{9 F}

O Allah, invia la Tua pace e le Tue benedizioni su Muhammad . O Allah, aprimi le porte della Tua misericordia

Nota Bene: Non è necessario indossare l'Ihram.

Successivamente, partendo dalla al-Hajarul Aswad (La pietra nera), si deve cominciare a girare intorno alla Ka'ba. Quando s'inizia un nuovo giro, indicando con la mano destra la Hajarul Aswad, bisogna recitare il Takbeer. Bisogna girare sette volte intorno alla Ka'ba. Quando ci si trova tra ar-Ruknul Yamaanee e la Pietra nera, bisogna recitare:

رَبَّنَا آتِنَا فِي الدُّنْيَا حَسَنَةً وَ فِي الْآخِرَةِ حَسَنَةً وَقِنَا عَذَابَ النَّارِ

Rabbanaa aatinaa fid-dunyaa hasanatan wa feel aakhirati hasanatan wa qinaa 'adhaaban naar

O Signore, dacci il bene di questo mondo e dell'Altro e salvaci dal tormento del Fuoco

Dopo aver raggiunto la Stazione di Ibrahim bisogna recitare:

وَاتَّخِذُوا مِنْ مَّقَامِ إِبْرَاهِيمَ مُصَلِّينَ

Wattakhidhoo min-maqaami ibraaheema musalla'

Prendete la Stazione di Ibrahim come luogo di preghiera

Dopo la Stazione di Ibrahim, se possibile, bisogna pregare due cicli di Salat. Nella prima bisogna recitare la Sura al-Kafirun e nella seconda la Sura al Ikhlas. Poi bisogna bere l'acqua di Zam Zam e versarne una piccola quantità sul capo. Quando si raggiunge di nuovo la Pietra Nera, facendo segno con la mano destra verso di essa, nell'ultimo giro della Tawaf bisogna recitare il Takber.

Quando poi si raggiunge al Safa, bisogna recitare:

إِنَّ الصَّفَا وَالْمَرْوَةَ مِنْ شَعَائِرِ اللَّهِ فَمَنْ

حَجَّ الْبَيْتِ أَوْ اعْتَمَرَ فَلَا جُنَاحَ عَلَيْهِ أَنْ يَطَّوَّفَ

بِهِمَا وَمَنْ تَطَوَّعَ خَيْرًا فَإِنَّ اللَّهَ شَاكِرٌ عَلِيمٌ

Innas-safaa wal marwata min sha'aa'irillaahi faman hajjal baita 'awi `tamara falaa junaaha 'alaihi an yattawwafa bihimaa wa man tatawwa'a khiran fa'innAllaha shaakirun 'aleemun^{9 I}

In verità, al-Safa e al-Marwah sono due dei Simboli di Allah. Non è peccato per colui che compie l'Hajj o l'Umrah alla Casa, compiere la Tawaf tra di loro. In verità, colui che compie il bene volontariamente, (sappia) che Allah è Onnisciente, Colui che riconosce ogni cosa.

Camminando avanti ed indietro tra al-Safa e al-Marwah bisogna recitare tre volte, rivolgendosi verso la Ka'bah:

اللَّهُ أَكْبَرُ، اللَّهُ أَكْبَرُ، اللَّهُ أَكْبَرُ

لَا إِلَهَ إِلَّا اللَّهُ وَحْدَهُ لَا شَرِيكَ لَهُ، لَهُ الْمُلْكُ وَ لَهُ الْحَمْدُ يُحْيِي وَيُمِيتُ وَ هُوَ عَلَى كُلِّ شَيْءٍ قَدِيرٌ؛

لَا إِلَهَ إِلَّا اللَّهُ وَحْدَهُ لَا شَرِيكَ لَهُ، أَنْجَزَ وَعَدَهُ

وَ نَصَرَ عَبْدَهُ وَ هَزَمَ الْأَحْزَابَ وَ خَدَهُ

Allahu Akbar Allahu Akbar Allahu Akbar - laa illaaha illallahu wahdahu laa shareekalah - laahul mulku wa laahul hamdu - yuhyee wa yumeetu wa huwa 'alaa kulli shai'in qadeer - laa ilaaha illallahu wahdahu laa shareekalah - anjaza wa'dahu wa nasara 'abdahu wa hazamal ahzaaba wahdahu^{9 J}

Allah è Grande. Allah è Grande. Allah è Grande. Non c'è Dio che Allah. Nulla e nessuno può esserGli associato. A Lui appartiene il Potere e la Lode. Egli solo dà la vita e la morte. Egli è l'Onnipotente. Non c'è Dio che Allah. Nulla e nessuno può esserGli paragonato. Egli ha compiuto la Sua promessa. Ha aiutato il Suo servo e ha sconfitto i nemici.

Mentre si cammina avanti ed indietro tra al-Safa e al-Marwah è anche possibile recitare:

رَبِّ اغْفِرْ وَارْحَمْ، إِنَّكَ أَنْتَ الْأَعَزُّ الْأَكْرَمُ

Rabbighfir warham innaka antal a'azzul akram^{9 K}

O Signore, perdonami e abbi pietà di me. In verità, Tu sei l'Eccelso, il Nobile

Dopo aver finito di camminare per sette volte tra al-Safa e al-Marwah, si termina il circuito ad al-Marwah. Solo gli uomini, nel punto in cui sono presenti due luci verdi distanziate, corrono tra una e l'altra. Dopo aver completato il Sa'ee, si è liberi da tutte le restrizioni comprese quelle legate ai rapporti coniugali.

Quando si esce dalla Masjid al-Haraam con il piede sinistro, si deve recitare:

اللَّهُمَّ صَلِّ عَلَى مُحَمَّدٍ وَ سَلِّمْ،

اللَّهُمَّ إِنِّي أَسْأَلُكَ مِنْ فَضْلِكَ

Allahumma salli 'ala muhammadin wa sallim -

Allahumma innee 'as'aluka min fadhlika^{9 L}

O Allah, invia benedizioni e pace su Muhammad. O Allah, domando la Tua grazia

Undicesimo e dodicesimo giorno del Dhul Hajj (Ayyaamut-Tashreeq):

Sostare a Mina per il lancio delle pietre:

Nell'intervallo di tempo successivo allo Zamaal fino alla notte, bisogna gettare le pietre contro i tre pilastri. Sono necessarie 21 pietre per ogni giorno (7 per ogni pilastro). Rivolti verso la Jamarah più piccola, con Mina alla destra e la Mecca alla sinistra, bisogna gettare le prime sette pietre. Ogni volta che si getta una pietra bisogna recitare il Takbeer.

Dopo aver terminato di gettare le pietre al primo pilastro, bisogna alzare le mani e rivolgere ad Allah una supplica personale. Mentre si rivolge la propria supplica, ci si deve porre in direzione della Qibla.

Bisogna successivamente procedere allo stesso modo con gli altri due pilastri (al-Wustaa e al-Aqabah al-Kubraa).

Dopo aver gettato le pietre contro l'ultimo pilastro, senza rivolgere la propria supplica, si deve andare via.

Dopo l'ultimo lancio di pietre nel dodicesimo giorno del Dhul Hajj, si deve uscire con calma da Mina diretti verso la Mecca. Prima di lasciare la Mecca, bisogna compiere Tawaful Wadaa come ultimo rito del Pellegrinaggio.

Il Tawaful Wadaa:

Quando si entra nella Masjidul-Haraam con il piede destro, si deve recitare:

اللَّهُمَّ صَلِّ عَلَى مُحَمَّدٍ وَ سَلِّمْ،

اللَّهُمَّ افْتَحْ لِي أَبْوَابَ رَحْمَتِكَ

Allahumma salli `ala muhammadin wa sallim – Allahumma aftah lee
abwaaba rahmatika^{9 F}

O Allah, invia la Tua pace e le Tue benedizioni su Muhammad . O Allah, aprimi le porte della
Tua misericordia

Nota Bene: Non è necessario indossare l'Ihram.

Successivamente, partendo dalla al-Hajarul Aswad (La pietra nera), si deve cominciare a girare intorno alla Ka'ba.
Quando s'inizia un nuovo giro, indicando con la mano destra la Hajarul Aswad, bisogna recitare il Takbeer.
È necessario poi girare sette volte intorno alla Ka'ba. Quando ci si trova tra ar-Ruknul Yamaanee e la Pietra nera,
bisogna recitare:

رَبَّنَا آتِنَا فِي الدُّنْيَا حَسَنَةً وَ فِي الآخِرَةِ حَسَنَةً وَقِنَا عَذَابَ النَّارِ

Rabbanaa aatinaa fid-dunyaa hasanatan wa feel aakhirati hasanatan wa
qinaa 'adhaaban naar

O Signore, dacci il bene di questo mondo e dell'Altro e salvaci dal tormento del Fuoco

Dopo aver raggiunto la Stazione di Ibrahim bisogna recitare:

وَاتَّخِذُوا مِنْ مَّقَامِ إِبْرَاهِيمَ مُصَلِّينَ

Wattakhidhoo min-maqaami ibraaheema musalla

Prendete la Stazione di Ibrahim come luogo di preghiera

Dopo la Stazione di Ibrahim, se possibile, bisogna pregare due cicli di Salat. Altrimenti, si può pregare in qualsiasi
luogo della Masjidul Haraam. Dopo aver completato la Tawaf, i riti del pellegrinaggio sono terminati.
Uscendo con il piede sinistro dalla Masjidul Haraam, bisogna recitare:

اللَّهُمَّ صَلِّ عَلَى مُحَمَّدٍ وَ سَلِّمْ،

اللَّهُمَّ إِنِّي أَسْأَلُكَ مِنْ فَضْلِكَ

Allahumma salli 'alla muhammadin wa sallim –

Allahumma innee 'as'aluka min fadhlika^{9 L}

O Allah invia benedizioni e pace su Muhammad. O Allah, domando la Tua grazia

Costituisce una Sunna Muakkadah compiere l'Umra almeno una volta nella vita. L'Umra può essere compiuta
durante l'intero corso dell'anno, anche se quella compiuta durante il Ramadan possiede un valore superiore. Ci è
stato tramandato che il Profeta (pbsl) disse: “La ricompensa di un'Umra compiuta durante il Ramadan, equivale
a quella del compiere il Pellegrinaggio insieme a me”.

I Faraaidh ed i Waajibaat della Umrah:

Nella Umrah ci sono due Fard:

- 1-Indossare l'Ihram
- 2-Completare almeno quattro circuiti della Tawaf.

Nella Umrah ci sono tre Waajibaat:

- 1-Completare i sette circuiti della Tawaf
- 2-Compiere il Sai'ee tra al-Safa e al-Marwah
- 3-Taglio dei capelli

Breve descrizione dei riti da compiere durante l'Umra:

- 1-Indossare l'Ihram prima di entrare nella Meeqaat.
- 2-Compiere due Rak'at Sunnatul Ihram.
- 3-Pronunciare la Niyyat e la Talbiyah.
- 4-Dirigersi verso la Mecca, recitando costantemente la Talbiyah.
- 5-Compiere la Tawaf.
- 6-Compiere due Rak'ah di Wajib Salat dietro la Stazione di Ibrahim (Maqaame Ibrahim)
- 7-Dirigersi verso Multazan e il Pozzo di Zam Zam.
- 8-Compiere il Sai'ee tra al-Safa e al Marwah.
- 9-Tagliarsi i capelli.

L'Ihram: È obbligatorio per ogni musulmano che intende compiere il Pellegrinaggio alla Mecca indossare l'Ihram, prima di entrare nella Città Santa. L'obbligo si applica anche alle donne menstruate. Costituisce una sunna del Profeta (pbsl) fare un bagno prima di indossare l'Ihram. Se questo non è possibile, è sufficiente compiere l'abluzione. È mustahab rimuovere i peli superflui, accorciare i capelli e tagliarsi le unghie prima di fare il bagno. L'Ihram degli uomini consiste in due pezzi di tessuto, da drappeggiare intorno ai fianchi e intorno al petto. Le caviglie debbono rimanere scoperte, così come il volto ed il capo. Le donne, invece, possono indossare i loro abiti normali, coprendosi il capo, ma lasciando visibile il volto e le mani. È possibile coprire il volto solo con una rete, che però non aderisca direttamente alla pelle, ma rimanga distanziata.

Le due Rak'ah Sunna dell'Ihram:

Dopo aver indossato l'Ihram, bisogna pregare due cicli di preghiera. Invece, le donne che non si trovano nella condizione di pregare, debbono:

- a-Compiere il Ghusl
- b-Indossare gli abiti che le serviranno come Ihram
- c-Formulare la Niyyat e pronunciare la Talbiyah
- d-Dopo essere entrate nella Mecca, dovranno fare un bagno, quando potranno di nuovo pregare.
- e-Dovranno indossare di nuovo l'Ihram
- d-Potranno cominciare a compiere l'Umra.

La Niyyat e la Talbiyah:

Dopo aver compiuto i due cicli di preghiera, bisogna formulare la Niyyat e pronunciare la Talbiyah. Dopo aver indossato l'Ihram, è Wajib ripetere la Talbiyah il più volte possibile.

Quando ci si trova nello stato dell'Ihram, bisogna astenersi dai seguenti comportamenti:

- 1-Litigare ed utilizzare un linguaggio volgare.
- 2-Tagliarsi le unghie

- 3-Cacciare
- 4-Utilizzare un profumo o un sapone profumato.
- 5-Tagliare, accorciare o rasare i peli del corpo.
- 6-Relazioni coniugali.
- 7-Pettinare o acconciarsi i capelli.
- 8-È makrooh tavare il capo, la barba ed il corpo con il sapone.
- 9-Gli uomini, oltre all'Ihram, non debbono indossare alcun abito con le cuciture.

È invece concesso:

- 1-Fare un bagno
- 2-Utilizzare il miswaak
- 3-Utilizzare kohl, kajal e surma.
- 4-Sfregare il corpo con gentilezza.

Quando si entra alla Mecca:

Bisogna prima trovare un luogo in cui sistemarsi. Poi è necessario fare un bagno senza sapone ed evitando di radersi. Se non è possibile fare un bagno, è sufficiente effettuare il Wudhu. Successivamente si può entrare nella Masjidul Haraam, preferibilmente per la Bab Salam.

Entrando con il piede destro, bisogna recitare con umiltà e rispetto:

اللَّهُمَّ افْتَحْ لِي أَبْوَابَ رَحْمَتِكَ • وَسَهِّلْ لِي أَبْوَابَ رِزْقِكَ

O Allah, apri per noi la porta della Tua misericordia e rendi facile per noi guadagnare il sostentamento

Deve essere poi espressa la Niyyat per la I'tikaf:

تَوَيْتُ الْأَعْتِكَافَ لِلَّهِ عَزَّ وَ جَلَّ مَا دُمْتُ فِي الْمَسْجِدِ

Intendo compiere l'I'tikaf per Allah fino a quando rimarrò nella Moschea

Poi bisogna continuare a recitare la Talbiyah:

لَبَّيْكَ اللَّهُمَّ لَبَّيْكَ، لَبَّيْكَ لَا شَرِيكَ لَكَ لَبَّيْكَ،
إِنَّ الْحَمْدَ وَالنُّعْمَةَ لَكَ وَالْمُلْكَ لَا شَرِيكَ لَكَ

***Labbayk Allahumma Labbayk, Labbayk la sharika laka Labbayk,
Innal hamda wanni'mata laka walmulk La sharika lak***

O Allah, sono qui in risposta alla Tua chiamata. Sono qui. Sono qui. Nessuno può esserTi paragonato. Sono qui. Tutta la Lode, la Grazia e il Potere Ti appartengono. Nessuno può esserTi paragonato. Sono qui.

Bisogna poi recitare le Du'a e pregare, se non lo si è ancora fatto, prima di cominciare la Tawaf.

L' Idtibaa:

Prima di cominciare la Tawaf, gli uomini debbono coprire il corpo in modo da lasciare scoperto il braccio destro e coperti invece la spalla sinistra ed il braccio sinistro, insieme alla schiena.

Nota bene: Le due Rak'ah Wajb non possono essere assolute con il braccio destro scoperto.

La Tawaaf:

Dopo l'Idtibaa bisogna rivolgersi verso la Ka'ba in modo tale che l'Hajar Aswad rimanga alla propria destra e la spalla sinistra sia disposta verso la Rukne Yamani.

Poi, dopo essersi posti vicino alla Hajar Aswad, bisogna formulare la Niyyah.

Bisogna formulare la Niyyat nel modo seguente:

اللَّهُمَّ إِنِّي أُبِيدُ طَوَافَ بَيْتِكَ الْحَرَامِ فَيْسَرَهُ لِي وَتَقَبَّلْهُ
مِنِّْي سَبْقَةَ أَشْرَاطِ قَوْمِي عَزَّ وَجَلَّ

O Allah, intendo compiere la Tawaf intorno alla Tua Sacra Casa, girare intorno alla Casa sette volte per Allah, che è Potente ed Eccelso. Fai che sia semplice per me e accettalo da me.

È mustahab muoversi poi di lato alla propria destra, verso la Hajar Aswad, con il volto ed il petto rivolti verso la Ka'ba, fino a quando non ci si pone in linea con la Pietra Nera. Se però non è possibile porsi in questa posizione, è sufficiente pronunciare la Niyyat, ponendosi in linea con la Pietra Nera.

Bisogna poi, dopo aver alzato le mani all'altezza degli orecchi, recitare:

بِسْمِ اللَّهِ اللَّهُ أَكْبَرُ وَاللَّهُ الْحَمْدُ

Nel nome di Allah. Allah è Grande. Sia lode ad Allah

Dopo aver abbassato le mani, bisogna compiere la Istilaam della Pietra Nera. L'Istilaam consiste nel poggiare entrambe le mani sulla Pietra Nera e baciarla tre volte gentilmente. Le mani devono essere appoggiate sull'anello di argento quando ci si attinge a baciare la Pietra Nera.

Se non è possibile compiere l'Istilaam, è concesso:

a-Appoggiare solo le mani sulla Pietra Nera

b-Se non è possibile, basta allungare la mani verso la Hajar Aswad, senza toccare la Pietra.

In quest'ultimo caso, dopo aver baciato le mani, bisogna procedere con la Tawaf.

c-Se non è possibile nemmeno quest'azione è sufficiente pronunciare il Takbeer, quando si alzano le mani all'altezza degli orecchi, procedendo poi con la Tawaf.

È una sunna del Profeta (pbsl) compiere la Istilaam della Hajar Aswad ogni sette circuiti.

Il Ramal:

Nei primi tre circuiti della Tawaf è Sunna per gli uomini compiere la Ramal. Con questo termine s'indica l'atto di camminare velocemente, fare passi brevi, muovere le spalle e tenere il petto in fuori. Negli ultimi quattro giri è sufficiente camminare a passo normale.

Si deve cominciare la Tawaf muovendosi verso la porta della Ka'ba, per poi cominciare a girare intorno alla Ka'ba e all'Hatem. È mustahab porre il palmo della mano destra o i palmi di entrambe le mani sulla Rukne Yamaanee durante ogni giro.

Bisogna poi recitare la seguente Du'a:

رَبَّنَا آتِنَا فِي الدُّنْيَا حَسَنَةً وَفِي الآخِرَةِ حَسَنَةً وَقِنَا عَذَابَ النَّارِ

Rabbanaa aatinaa fid-dunyaa hasanatan wa feel aakhirati hasanatan wa qinaa 'adhaaban naar

O Signore, dacci il bene di questo mondo e dell'Altro e salvaci dal tormento del Fuoco

È possibile recitare anche altre Du'a, il Sacro Corano ed alcuni Dikhr.

Due Rak'ah Wajib Salat dopo la Tawaf:

Queste due Rak'ah non devono essere compiute:

- 1-Al sorgere del sole
- 2-Allo Zawal
- 3-Al tramonto
- 4-Dopo la Salat Asr

È mustahab recitare la sura al-Kafirun nella prima Rak'ah e la sura al-Ikhlâs nella seconda Rak'ah.

Nota Bene: Le due Rak'ah debbono essere compiute al completamento di ogni Tawaf.

Procedere verso la Multazam e il Pozzo di Zam Zam:

Bisogna poi procedere verso la Multazam, ossia l'area tra la porta sopraelevata della Ka'ba e l'Hajar Aswad. Bisogna abbracciare questo luogo, allungando entrambe le braccia sopra la testa e aggrappandosi al muro della Ka'ba. È importante rivolgere ad Allah molte invocazioni con umiltà e devozione.

Dopo aver rivolto ad Allah le proprie suppliche, è necessario andare al Pozzo di Zam Zam e bere quanta più acqua è possibile. Mentre si beve, bisogna dire "Bismillah" e poi rivolgere ad Allah altre suppliche.

Visitare la tomba del Profeta (pace e benedizioni su di lui)

La visita a Medina Munawwara:

Ci è stato tramandato che il Profeta (pbsl) ha affermato: "Una preghiera nella mia moschea è migliore di mille preghiere in altre moschee, eccetto la Masjid al-Haraam". (Bukhari)

Ci è stato inoltre tramandato che il Profeta (pbsl) ha affermato:

- 1- "La mia intercessione è obbligatoria per colui che visita la mia tomba" (Daraquti)
- 2- "Colui che viene a visitare la mia tomba, ha il diritto che io interceda per lui" (at-Tabarani)
- 3- "Chiunque mi verrà a visitare dopo la morte, sarà come fosse venuto a visitarmi in vita" (At-Tabarani, Daraquti)
- 4- "Colui che compie il Pellegrinaggio e poi viene a visitare la mia tomba, è come colui che mi ha visitato durante la vita" (al-Bayhaqi)
- 5- "Chiunque intraprende un viaggio solo per venirmi a visitare, sarà mio vicino nel Giorno del Giudizio" (al-Bayhaqi).
- 6- "Chiunque compie il Pellegrinaggio alla Mecca e poi viene a Medina con l'unico scopo di venirmi a visitare, sarà degno della ricompensa di due Pellegrinaggi accettati" (al-Daylami)

Prima di entrare a Medina:

Mentre si viaggia verso Medina, si devono recitare molte Du'a, stando bene attenti a non omettere o tralasciare nessun atto della Sunna o Mustahab, anche se possono sembrare insignificanti durante un viaggio. Dopo essere arrivati a Medina ed essersi sistemati in un alloggio, è necessario fare un bagno e dirigersi verso la Masjid al Nabi senza attendere oltre.

Azioni da compiere:

- 1-Donare del denaro come Sadaqa
- 2-Compiere l'I'tikaf nella Moschea del Profeta. L'I'tikaf può essere di qualsiasi durata.
- 3-Pregare la Salat Jamat nella Masjid al Nabi.
- 4-Recitare il Salawat ed il Salam vicino alla Tomba del Profeta (pbsl). Se questo non è possibile, è sufficiente stare in qualsiasi parte della Masjid.
- 5-Compiere atti meritevoli ed astenersi dai comportamenti sconvenienti.
- 6-Seguire scrupolosamente la Sunna del Profeta (pbsl)

Prima di lasciare Medina:

- 1-Pregare ancora una volta nella Masjid al-Nabi
- 2-Offrire il Salam di addio al Profeta (pbsl)
- 3-Tenersi occupati nella Du'a.

4-Domandare il perdono di Allah per i peccati commessi.

La Moschea del Profeta (pbsl)

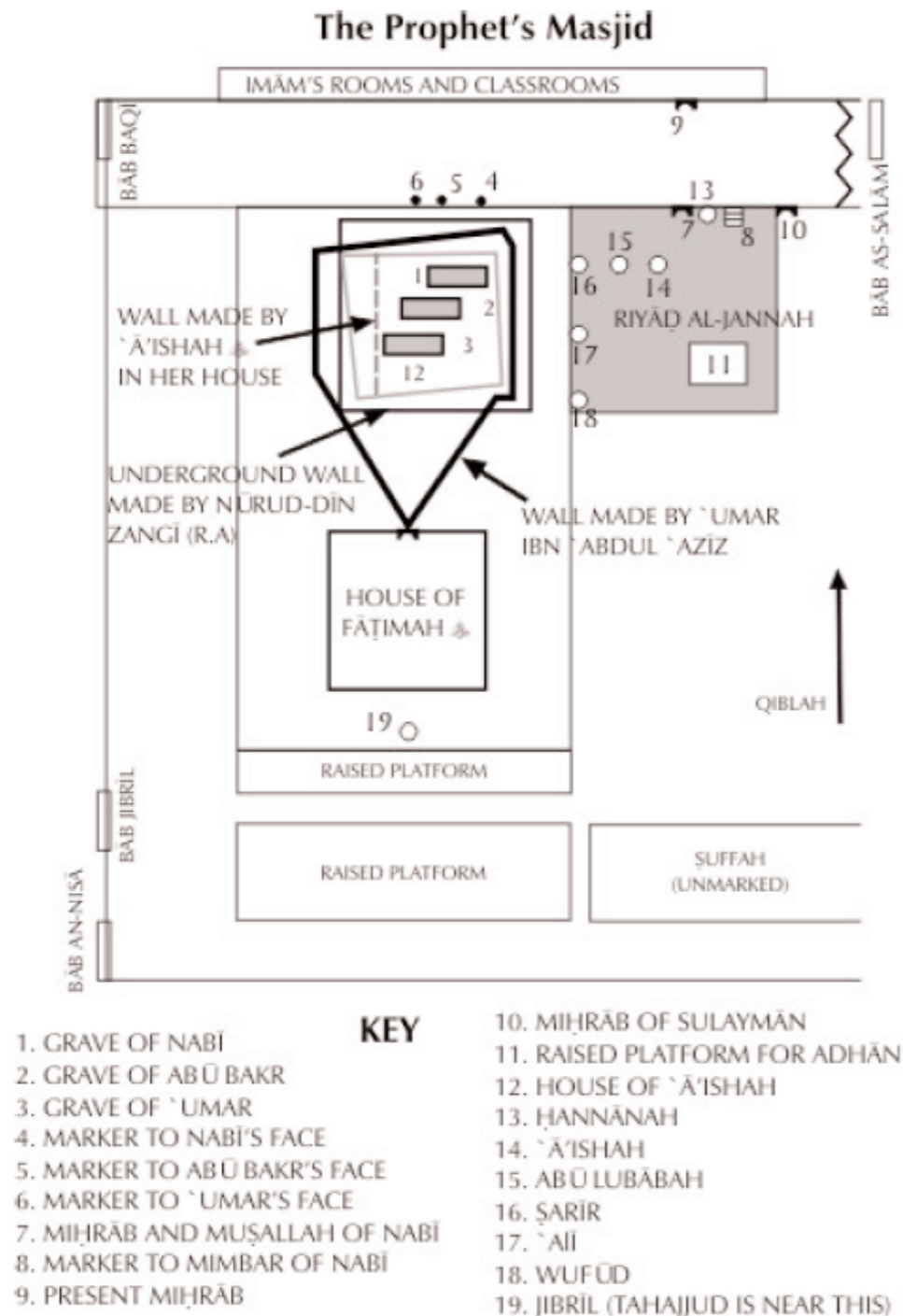

Quando si entra nella Moschea del Profeta (pbsl)

Se possibile, è meglio entrare per la Bab al-Jibril con il piede destro con l'intenzione di compiere l'I'tikaf e recitando:

بِسْمِ اللَّهِ اللَّهُمَّ صَلِّ عَلَى مُحَمَّدٍ اللَّهُمَّ اغْفِرْ لِي ذُنُوبِي
وَافْتَحْ لِي أَبْوَابَ رَحْمَتِكَ

BISMILLĀH, ALLĀHUMMA ṢALLĪ `ALĀ MUḤAMMAD,
ALLĀHUM-MAGHFIR LĪ DHUNŪBĪ WAF-TAḤLĪ
`ABWĀBA RAḤMATIK.

Nel nome di Allah. O Allah, manda la Tua pace su Muhammad. O Allah, perdona i miei peccati ed aprimi le porte della Tua misericordia

È poi necessario:

- 1-Compiere due Rak'ah in saluto alla Moschea
- 2-Avere la mente diretta e concentrata sul rispetto ed il compimento dei propri doveri religiosi.

Bisogna:

- 1-Evitare assolutamente di inchinarsi e prostrarsi davanti alla tomba del Profeta (pbsl).
- 2-Evitare di pregare in direzione della tomba del Profeta (pbsl).
- 3-Evitare di parlare o di camminare facendo rumore, quando ci si trova vicini alla tomba del Profeta (pbsl)

La Rawdah:

La grandezza originale della Rawdah era di 22x15 metri. Successivamente una sezione è stata inclusa nella stanza del Profeta. La Rawdah è ora coperta da un tappeto verde ed è sorretta da bianchi pilastri per distiguerla dagli spazi circostanti.

In merito alla Rawdah ci è stato tramandato che il Profeta (pbsl) ha affermato: "Lo spazio, che si trova tra la mia casa ed il mio pulpito (Minbar), è un giardino tra i giardini del Paradiso" (Bukhari)

La camera del Profeta (pbsl)

Quando ci si trova davanti alla camera del Profeta (pbsl), si deve ricordare che Allah gli ha concesso di udire ciò che gli viene detto. Nella camera del Profeta (pbsl) ci sono tre recinzioni di maglia dorata. Al centro della recinzione di mezzo ci sono tre fori, mentre nella prima e nella terza ce ne sono solo due. Il primo foro della recinzione di mezzo è rivolto verso il volto del Profeta (pbsl), mentre gli altri due sono posti all'altezza dei volti rispettivamente di Abu Bakr e di Umar (che Allah si compiaccia di loro).

Quando ci si trova davanti al Profeta (pbsl) si deve porgere il saluto della pace nel modo seguente:

أَشْهَدُ أَنْ لَا إِلَهَ إِلَّا اللَّهُ وَأَشْهَدُ أَنَّ مُحَمَّدًا رَسُولُ اللَّهِ

ASH-HADU 'AL-LĀ 'ILĀHA 'ILLAL-LĀHU
WA 'ASH-HADU 'ANNA MUḤAMMADAR-RASŪLUL-LĀH.

Testimonio che non c'è Dio che Allah
Testimonio che Muhammad è il Suo Profeta

السَّلَامُ عَلَيْكَ أَيُّهَا النَّبِيُّ وَرَحْمَةُ اللَّهِ وَبَرَكَاتُهُ

AS-SALĀMU 'ALAYKA 'AYYUHAN-NABIYYU WA
RAḤMATUL-LĀHI WA BARAKĀTUH.

Sia la pace su di Te, o Profeta, insieme alla misericordia
e alla benedizione di Allah

Si può poi procedere rivolgendo il saluto ad Abu Bakr e ad Umar (che Allah si compiaccia di loro) nel modo seguente:

السَّلَامُ عَلَيْكَ يَا أَبَا بَكْرٍ

AS-SALĀMU 'ALAYKA YĀ 'ABĀ BAKR

Che sia pace su di te, o Abu Bakr

السَّلَامُ عَلَيْكَ يَا عُمَرَ

AS-SALĀMU 'ALAYKA YĀ 'UMAR

Che sia pace su di te, o Umar

Successivamente, rivolgendosi verso la Qiblah, bisogna rivolgere silenziosamente delle suppliche (Du'a) ad Allah l'Altissimo, per se stessi, per i propri cari e per l'intera umma del Profeta (pbsl).

La Mihrab del Profeta (pbsl)

La Mihrab del Profeta (pbsl) è indicata da un'iscrizione araba in cui è scritto che in questo luogo il Profeta (pbsl) era solito pregare. Abu Bakr (che Allah si compiaccia di lui), per evitare che le persone camminassero su questo luogo, fece costruire un muro per coprirlo, lasciando scoperta solo quella parte in cui il Profeta (pbsl) durante la Salat poggiava i piedi.

Il Mimbar o pulpito del Profeta (pbsl)

Si trova nel medesimo luogo in cui anche ora viene pronunciata la Khutbah ed i fedeli formano i ranghi per la preghiera.

La Suffah

La Suffah è una zona in cui il Profeta (pbsl) era solito insegnare ai compagni. Molti reputano che la Suffah corrisponda all'odierna zona rialzata collocata presso la Bab Jibril. Secondo i ricercatori però questo luogo non può coincidere con la Suffah originale, che invece dovrebbe trovarsi in linea con la stessa Masjid. La zona rialzata infatti fu fatta costruire dai turchi come luogo di assemblamento delle guardie.

I pilastri

Asatin: Nella Rawdah ci sono otto pilastri, ognuno dei quali ha un segno sulla sommità. È possibile pregare presso di loro e rivolgere ad Allah l'Altissimo le proprie suppliche.

Ustuwanah Hannanah: In questo luogo ai tempi del Profeta (pbsl) crebbe una palma. Prima che fosse costruito il Minbar il Profeta (pbsl) si appoggiava al suo tronco per pronunciare la Khutbah. Quando però il Minbar fu costruito, dal tronco della palma si udì un suono straziante simile ad un pianto. Quando il Profeta (pbsl) si avvicinò alla palma e poggiò le sue mani sul tronco, il pianto si fermò. Ci è stato tramandato che il Profeta (pbsl) ha affermato: "L'albero piange a causa del Dhikr di Allah, quando io gli stavo vicino. Ora, che il Minbar è stato costruito, è stato privato di questo Dhikr. Se non avessi poggiato le mie mani sul suo tronco, il suo pianto non sarebbe cessato fino al Giorno del Giudizio". Questo pilastro è vicino al luogo in cui il Profeta (pbsl) era solito pregare.

Ustuwanah Aishah: Aishah (che Allah si compiaccia di lei) ci ha tramandato che il Profeta (pbsl) ha affermato: "In questa moschea c'è un luogo così benedetto che, se le persone lo sapessero, correrebbero in massa a pregarvi e per farlo dovrebbero attendere il proprio turno. Allora le persone domandarono ad Aishah (che Allah si compiaccia di lei) dove fosse questo posto. Quando lei non rispose, rivolsero la medesima domanda ad Abdullah ibn Zubayr (che Allah si compiaccia di lui). Loro videro che sia lui che suo figlio Amir pregavano presso uno stesso luogo e così assunsero che fosse quello cui si riferiva Aishah (che Allah si compiaccia di lei).

Ustuwanah Tawbah: Abu Lubabah era colui che si adirò di più con i Banu Qurayah, quando infransero il patto stretto con i musulmani, dal momento che aveva riposto molta fiducia in loro. Quando vennero sconfitti e catturati, Abu Lubabah insisteva che fossero puniti con la pena capitale. Però, dopo aver compiuto questo atto, fu colto dal rimorso e dal dispiacere per ciò che aveva compiuto. Allora andò in questo luogo, dove vi era un tronco di palma e, dopo essersi legato ad esso, disse: “Non mi scioglierò da qui, fino a quando Allah non avrà accolto il mio pentimento. Il Profeta (pbsl) stesso dovrà sciogliere le corde”. Quando il Profeta (pbsl) lo venne a sapere, disse: “Se fosse venuto da me, avrei chiesto per lui il perdono. Ora però, che ha agito senza consultarmi, non potrò scioglierlo fino a quando il suo pentimento non sarà stato accettato”. Rimase così legato per molti giorni. Sua moglie e sua figlia lo slegavano solo per assolvere alla preghiera e per soddisfare i suoi bisogni corporali. Successivamente veniva di nuovo legato al tronco. Rimase in questo stato per lungo tempo senza mangiare e senza bere. Una sera, mentre il Profeta (pbsl) pregava il Tahajjud in casa di Umm Salamah (che Allah si compiaccia di lei), ricevette la notizia che il pentimento di Abu Lubabah era stato accettato.

Ustuwanah Sarir: Ci è stato tramandato che il Profeta (pbsl) era solito compiere l’I’tikaf in questo luogo.

Ustuwanah Hars/ Ali: In questo luogo si sedevano i Compagni che, durante la notte, vegliavano sulla sicurezza del Profeta (pbsl). Questo compito era assolto specialmente da Ali (che Allah si compiaccia di lui).

Ustuwanah Wufud: In questo luogo il Profeta (pbsl) era solito ricevere i capi delle tribù arabe ed insegnare loro i principi dell’Islam.

Ustuwanah Tajjahud: Ci è stato tramandato che il Profeta (pbsl) compiva il Tajjahud in questo luogo e poi rivolgeva le suppliche (Du’a) ad Allah l’Altissimo.

Ustuwanah Jibril: Secondo la tradizione questo è il luogo in cui il Jibril (pace su di lui) era solito fare visita al Profeta (pbsl).

Quando si esce dalla Moschea si deve recitare la seguente Du’a:

اللَّهُمَّ إِنِّي أَسْأَلُكَ مِنْ فَضْلِكَ

ALLĀHUMMA ‘INNĪ ‘AS’ALUKA MIN FAḌLIK,

O Allah, domando la Tua grazia

Altri luoghi presenti in Medina

Jannah al-Baqi o Baqi al-Ghardaq : È il cimitero di Medina dove sono seppelliti molti dei Compagni del Profeta (pbsl). Quando si va a visitare il Jannah al-Baqi è bene recitare le seguente Du’a:

السَّلَامُ عَلَيْكُمْ يَا أَهْلَ الْبَقِيْعِ

AS-SALĀMU ‘ALAYKUM YĀ ‘AHLAL-BAQĪ’

Che la pace sia su di voi, o popolo di al-Baqi

Badr: La località di Badr si trova a 12 km a sud di Medina. In questo luogo, nel secondo anno dell’Hijrah, i musulmani sconfissero l’esercito dei pagani, tre volte più numeroso e di gran lunga meglio equipaggiato.

Mount Uhud: È bene visitare i martiri della battaglia di Uhud, tra i quali sarà sempre ricordato Hamzah (che Allah si compiaccia di lui), zio del Profeta (pbsl). In riferimento alla montagna di Uhud ci è stato tramandato che il Profeta (pbsl) ha affermato: “La montagna di Uhud ci ama e noi l’amiamo”.

Masjid Quba/Taqwa: Questa è stata la prima moschea costruita dai musulmani e si trova nel villaggio di Quba, situato alla periferia di Medina. È una sunna del Profeta (pbsl) visitare questa moschea di sabato e compiere due Rak’ah di preghiera. Ci è stato tramandato che il Profeta (pbsl) disse: “Chiunque, dopo essersi purificato a casa, va nella Masjid Quba e compie la Salah, riceverà la ricompensa di una Umrah” (Ibn Majah).

Masjid Jumu’ah: In questa moschea il Profeta (pbsl) pregava la Salat al-Jumu’ah ogni venerdì.

Masjid Qiblatain: In questa moschea il Profeta (pbsl), mentre si trovava in preghiera, cambiò la direzione della Qiblah dalla Masjid al Aqsa alla Ka’ba in Mecca.

Masjid Ahzab: In questa zona ci sono cinque moschee. Qui venne scavato il fossato che protesse Medina nel quinto anno della Hijrah, quando venne combattuta la Battaglia di al-Funduq.

Masjid Miqat: Questa moschea è chiamata anche Masjid ash-Shajarah (La moschea dell’albero), perché è stata costruita nel luogo in cui il Profeta (pbsl), quando si recava alla Mecca, si fermava a riposare sotto un albero.

Pianta del Cimitero di al-Baqi:

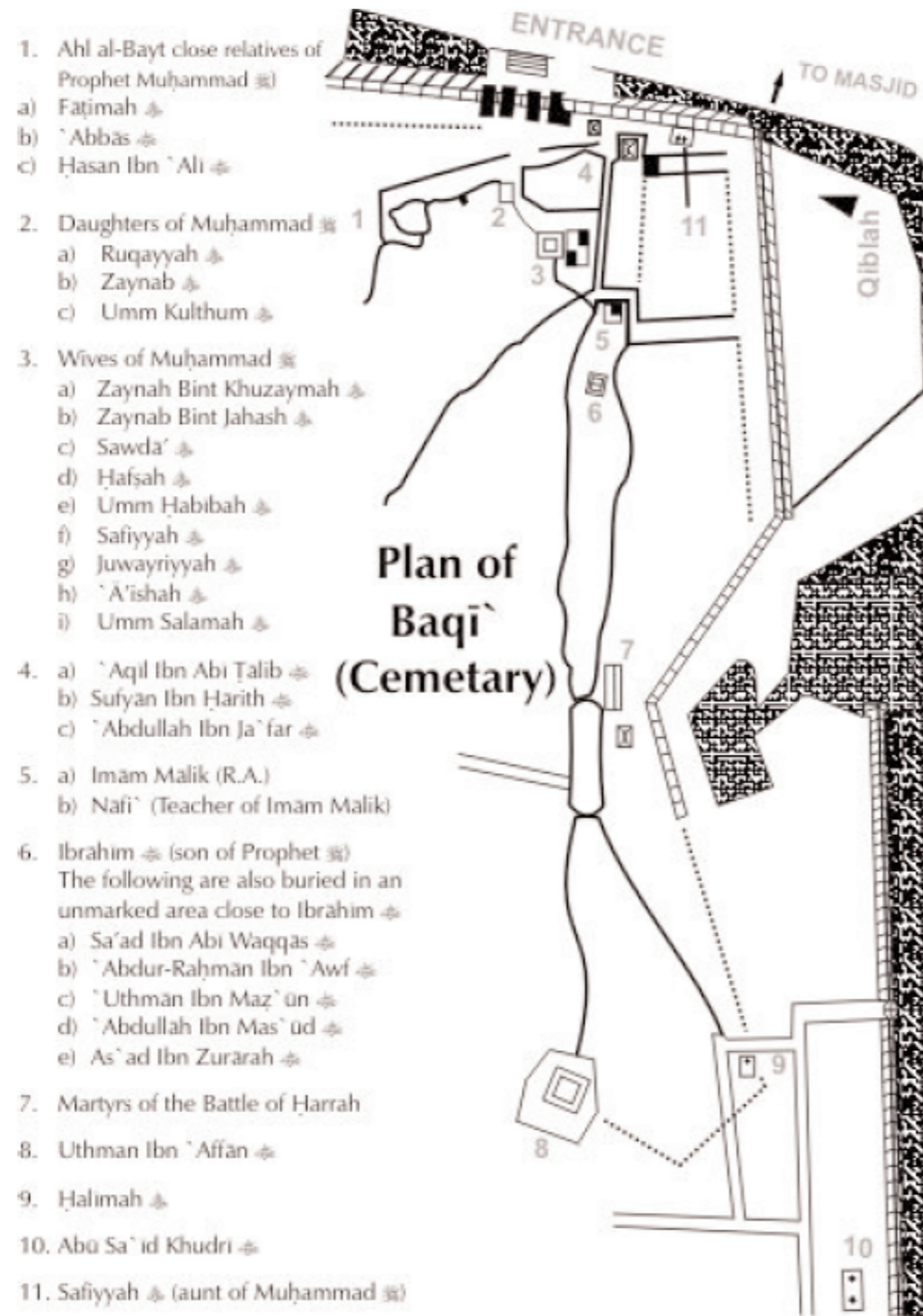

Translitterazione e pronuncia della lettere arabe

GH	-	غ	AA	-	ا
F	-	ف	B	-	ب
Q	-	ق	T	-	ت
K	-	ك	Š	-	ش
L	-	ل	J	-	ج
M	-	م	H	-	ح
N	-	ن	KH	-	خ
W	-	و	D	-	د
H	-	ه	ZH	-	ذ
A	-	ء	R	-	ر
Y	-	ي	Z	-	ز
Diacritical Marks (Harkat)					
A	-	َ	S	-	س
I	-	ِ	SH	-	ش
U	-	ُ	S	-	س
VOWELS:					
EE	-	ي	I	-	ا
AA	-	ا	Z	-	ظ
OO	-	و	'A	-	ع

Pronuncia della lettere arabe

'	ع	Approximate with "a" as in "a stick".
'	أ	Approximate with "a" as in "a stick".
ä	آ	Pronounce like two "a"s in succession.
dh	ض	Approximate with "d" as in "dark".
gh	غ	Approximate with "g" as in "good".
h	ه	Pronounced as the "h" in "hill".
h	ح	Approximate with "h" as in "heart".
kh	خ	Approximate with "k".
q	ق	Approximate with "q".
s	س	Transliterated "s" should always be read as in "six", and should never be read as in "is".
s	ص	Approximate with a heavy "s".
sh	ش	Pronounced as the "sh" as in "shine".
t	ط	Approximate with a heavy "t".
th	ث	Pronounce as the "th" in "thin".
th	ذ	Pronounce as the "th" in "this".
th	ظ	Approximate with "th" as in "this".

